

# 魔点 D3

## 智能人脸考勤门禁机

### MD8008A\_用户手册

# 前言

非常感谢您购买并使用我司产品，如您有任何疑问或需求请随时联系我们：

服务热线： (0086) 400-033-7675

## 适用型号

本说明书描述（且仅适用于）的产品型号为MD8008A。

## 描述内容约定

在本手册中为了简化描述，做以下约定：

- 魔点D3智能人脸考勤门禁机，以下简称为魔点D3。
- 智能门禁微应用简称为微应用。
- 本说明书部分图片为示意图，仅供参考。

## 免责声明

- 在本手册的编制过程中我们将尽量保证手册内容的正确与完整，如果有任何错误或缺失不负任何责任，如有任何疑问或争议，请以我司最终解释为准。杭州魔点科技有限公司保留权利可随时变更手册所提及的硬件及软件规格而无须事先声明。详情请关注魔点科技官网—服务支持。
- 本手册中内容仅为用户提供参考指导作用，不保证与实物完全一致，请以实物为准。

## 安全使用须知

- 在本产品安装使用中，必须严格遵守国家和地区的各项电气全规程。
- 如果设备工作不正常，请勿自行拆卸维修，否则将影响设备保修。
- 安装使用中避免高温（或低温）、高湿、震动、辐射、化学腐蚀等恶劣极端环境。

# 目 录

目 录.....	2
第一章 产品简介.....	1
1.1. 产品概述.....	1
1.2. 功能特性.....	1
1.3. 技术参数.....	2
1.4. 其他参数.....	3
1.5. 产品功能.....	5
第二章 产品组成.....	8
2.1. 魔点 D3 智能人脸考勤门禁机.....	8
2.2. 钉钉.....	10
2.3. 微应用.....	11
2.4. 其他配件.....	12
第三章 产品使用.....	13
3.1. 安装魔点 D3.....	13
3.2. 绑定设备.....	19
3.3. 人脸/卡片管理.....	29
3.4. 开门权限.....	35
3.5. 设备管理.....	41
3.6. 设备异常告警.....	55
3.7. 记录管理.....	57
3.8. 远程开门.....	61

3.9. 管理员 .....	62
3.10. 通知设置 .....	70
3.11. 会议模式 .....	71
3.12. 访客接待 .....	75
3.13. 钉工牌二维码通行 .....	80
3.14. 智能接待 .....	89
3.15. 智能测温 .....	96
3.16. 审批管理 .....	102
3.17. 魔点 D3 管理后台 .....	105
3.18. 人员通行 .....	116
3.19. PC 端魔点门禁 .....	119

# 第一章 产品简介

## 1.1. 产品概述

魔点 D3 是一款智能人脸识别考勤门禁设备，产品可实现对人脸进行目标检测、抓取，实现质量判断，输出最佳人脸特征值，基于大数据的深度学习算法，在云端或本地进行识别比对。机构管理员可通过对员工人脸、权限组、设备的管理，来实现智能门禁管理，用户可在门禁机前刷脸/刷卡开门。魔点 D3 已无缝对接钉钉移动办公，可实现全方位智能办公管理。



图 1-1-1 D3 智能人脸考勤门禁机

## 1.2. 功能特性

- 毫秒级识别响应速度
- 全球领先的人脸算法，精准识别

- 考勤数据与钉钉无缝对接
- 活体检测，安全无忧
- 无线门铃、彩色呼吸灯、HMDI 双屏异显更具科技感
- 人脸、语音、二维码、卡多样开发方式
- 灵活化管理
- 语音交互，访客智能接待

### 1.3. 技术参数

- 产品名称：魔点 D3
- 产品型号：MD8008A
- 材质：PC+金属
- 显示屏：8 英寸触摸屏
- 分辨率：1280\*800
- 操作系统：Android 9.0
- 处理器：8 核 64 位 ARM 处理器
- 内存：2GB
- ROM：16GB
- 摄像头：三摄 200W 像素，支持宽动态
- 工作电压：DC12V±10%
- 通讯方式：TCP/IP、韦根、485
- 防护等级：IP54

## 1.4. 其他参数



图 1-4-1 产品尺寸

- 外观尺寸：191\*198\*18 (mm)
- 重量：659.7g
- 颜色：深灰色
- 安装方式：支持墙面、玻璃、立柱、闸机等多种安装方式
- 整机接口
  - 2 个一体化音腔扬声器
  - 4 个麦克风
  - 1 个 Type-C 接口
  - 1 个系统重启设置按键 (Restart)
  - 1 个系统恢复出厂设置按键 (Reset)
- HUB 接口
  - 1 个 Type-C 口
  - 1 个 USB

- 1 个 10Pin 端子
- 1 个 RJ45 网口

#### ■ 软件参数

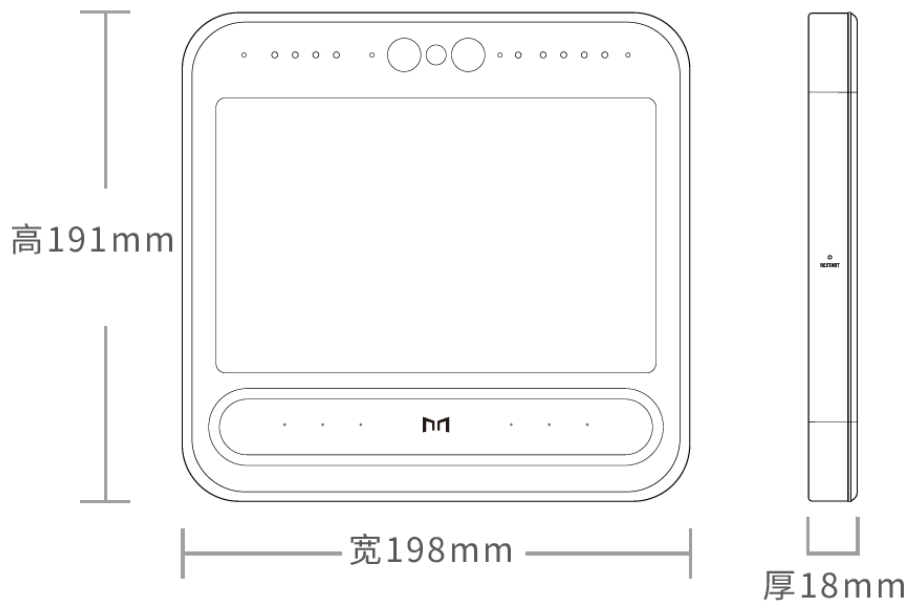
- 操作系统: Android 9.0
- 人脸容量: 30000 张
- 卡片容量: 30000 张
- 识别距离: 1.5 米内
- 活体识别: 支持

#### ■ 配件



图 1-4-2 配件

#### ■ 工作环境

- 工作温度:  $-10 \sim 50^{\circ}\text{C}$
- 整机功耗:  $\leq 36\text{W}$

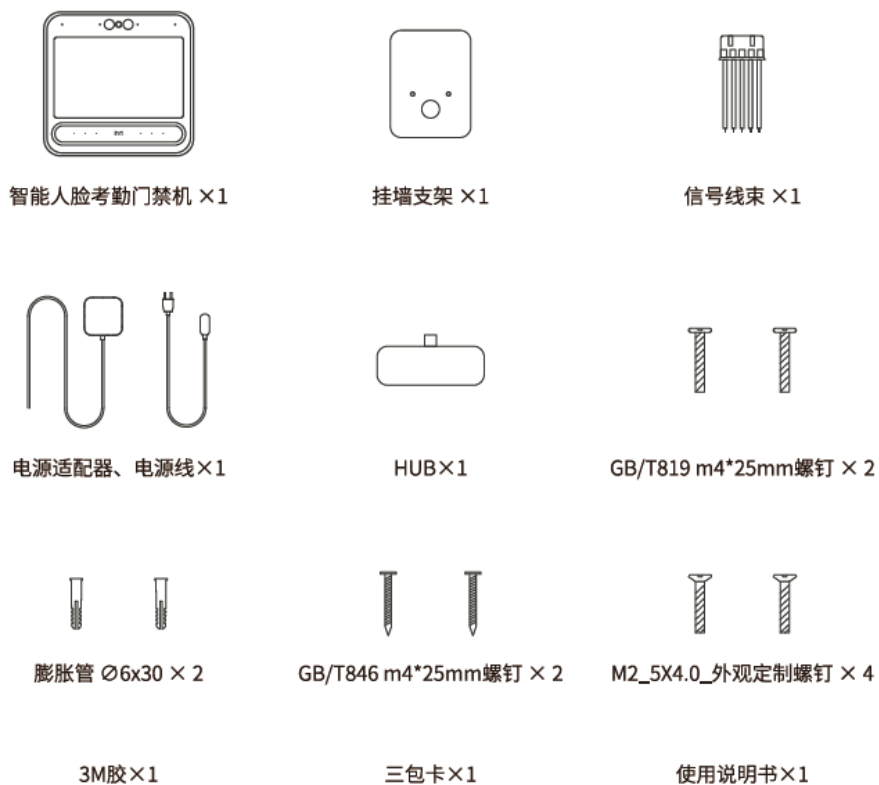

## 1.5. 产品功能

设备端	设备激活	蓝牙激活
	识别能力	在线/离线识别
		单人/多人识别
	人脸底库	30000 人
	其他运行	OTA 升级
		摄像头唤醒
	门禁通行	刷脸开门
		刷卡开门
	考勤打卡	极速打卡
		凝视打卡
		刷卡考勤
	访客到访	到访登记
		刷脸开门
		出示二维码开门
		来访 ID 开门
	会议模式	刷脸签到
		会议密码开门
	智能接待	语音助手
		呼叫前台
		语音通话

	语音问候	
	IC 卡通行	刷卡通行
		自助绑卡
		刷卡考勤
	设备后台	立即开门
		立即绑卡
		设置门锁类型
		设备信息
		配置网络
	微应用端	人脸管理
卡片管理		
开门权限管理		
设备管理		设备名称
		设备容量
		运行模式
		高级设置
		设备管理员
		系统信息
记录管理		开门记录
		远程开门记录
		报警记录

	通知设置	
	设备管理员配置	设备管理员管理
		移交权限
		转让权限
	审批管理	
	临时开门权限申请	

## 第二章 产品组成

本产品主要由魔点 D3 智能人脸考勤门禁机、钉钉、魔点门禁微应用三部分组成。

### 2.1. 魔点 D3 智能人脸考勤门禁机

#### 2.1.1. 正面布局图

- 正面上方三圆点为红外摄像头、RGB 摄像头、扫码摄像头,红外补光灯位于摄像头两侧，宽动态摄像头右侧圆点为感光孔。
- 屏幕并列有 4 个麦克风。
- 补光灯分布在屏幕下方。
- 屏幕中间为显示屏区域。



图 2-1-1 正面布局图

#### 2.1.2. 左侧及背面布局图

- 左侧硅胶塞里有 restart 键，短按后会重启设备。
- 背面硅胶塞里小圆孔为 reset 键，长按重置设备。

- 背部凹槽为线束接口，连接线束端子。
- 背部凸起部分下方孔为 speaker 出音孔，请避免物件阻挡，影响出音。
- 底部 2 个孔为挂墙件连接孔，连接挂墙件用螺钉固定。
- update 键为研发人员进行系统升级使用，用户请勿操作。

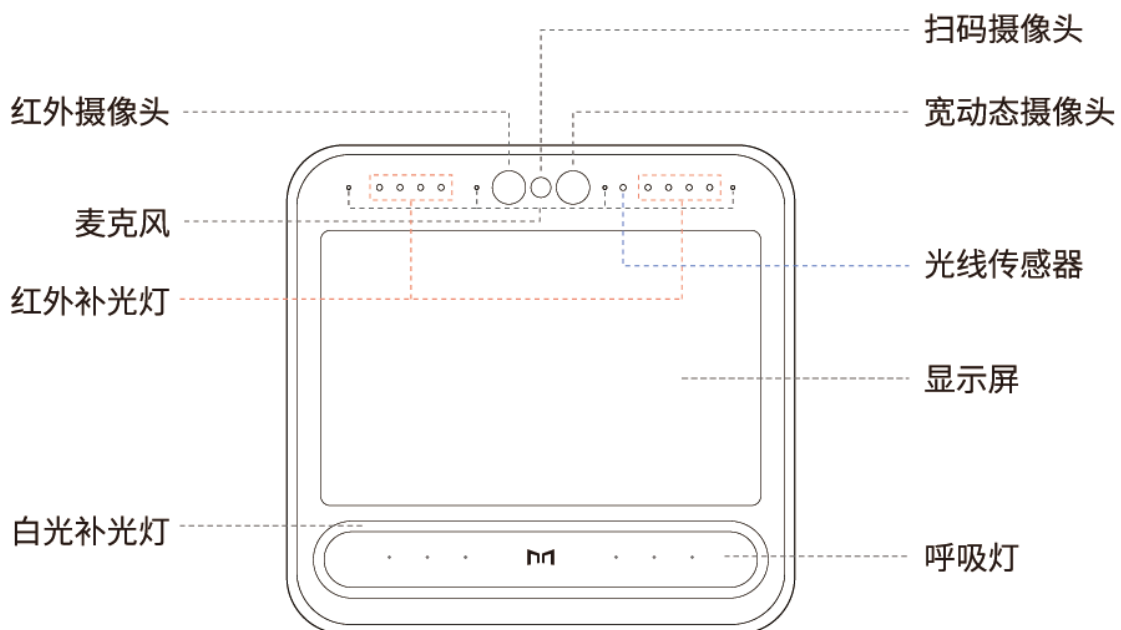

图 2-1-2 左侧及背面布局图

### 2.1.3. HUB 布局图

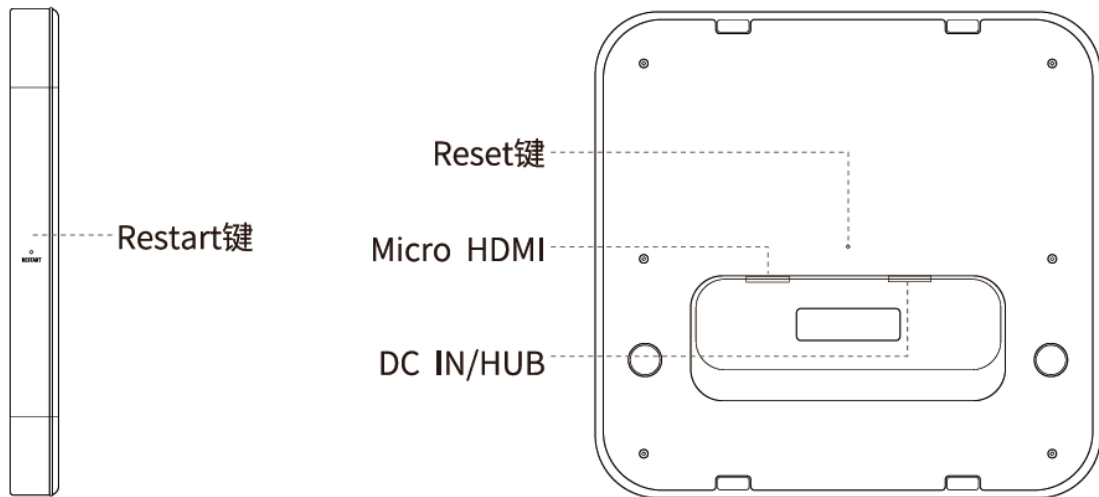

图 2-1-3 HUB 布局图

- 图中网口为通用 RJ45 网口。
- 10PIN 接线口：用于接电源、门禁信号等。
- USB：用于调试也可用于扩展外设。

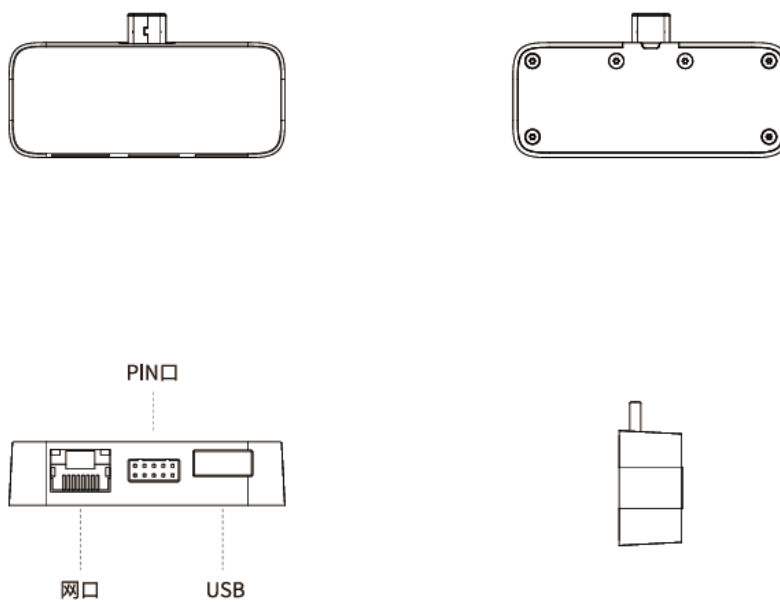
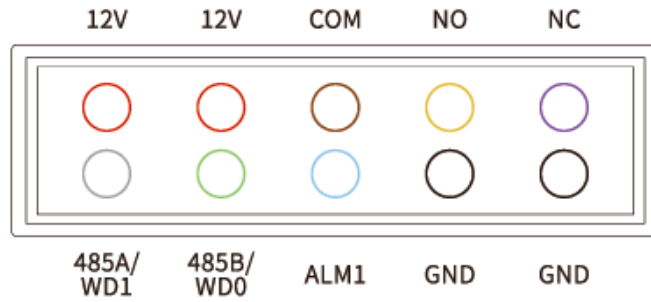

12V	12V电源正极	红色线
GND	电源地	黑色线
485A/WD1	485或韦根	白色线
485B/WD0	485或韦根	绿色线
ALM1	开门按钮信号	蓝色线
NO	门禁常开端	黄色线
COM	门禁公共端	棕色线
NC	门禁常闭端	紫色线

图 2-1-4 10PIN 接线端子

## 2.2. 钉钉

钉钉，阿里巴巴出品，专为全球企业打造的免费智能移动办公平台，手机用户通过官网或者在应用商店、App Store 搜索钉钉进行下载，下载完成后在 APP 内进行用户登录或注册。



图 2-2-1 钉钉

## 2.3. 微应用

魔点 D3 需要通过钉钉微应用魔点门禁来进行绑定并操作。

- 通过钉钉扫码魔点 D3 二维码后将自动下载魔点门禁微应用。



图 2-3-1 钉钉工作台



图 2-3-2 魔点 D3 二维码

## 2.4. 其他配件

电源适配器	用于给主机供电 DC12V (大于 1.5 安培)
-------	---------------------------

- 设备需要在 Internet 网络环境下运行使用，设备支持有线、无线两种网络连接。



## 第三章 产品使用

### 3.1. 安装魔点 D3

安装魔点 D3 前，请仔细阅读**注意事项**。

#### 3.1.1. 注意事项

- 安装接线过程中严禁带电操作。
- 接线前，对已经敷设好的线缆应再次检查确认是否存在短路、断路等情况，合格后才可按照设备接线图进行端接。
- 主机采用专用线束与线缆进行连接，连接应牢固可靠。
- 为了系统的稳定和以后的检修方便，所有接线的线头不能放在管内或容易被水浸到的地方，接头处应作焊锡处理后用热缩管包好并做好防水防潮处理。
- 设备全部安装完毕后，必须全面检查各个部位的接线是否正确，如有一处接错都有可能引起整个系统不能正常工作。
- 特别检查电源线正负极是否接错，是否有短路，否则上电后轻则烧毁设备及其相关线路的设备，严重会引起火灾。
- 在通电时，如发现有不正常情况，应立即切断电源，直至故障排除。
- 如系统不正常，断电后请分段检查。如未查明故障原因，请通知代理销售商或厂家售后服务部，切勿自行修理或更换元件而造成系统损坏。

### 3.1.2. 系统拓扑图



图 3-1-1 系统拓扑图

### 3.1.3. 安装参考

门禁机一般安装在室内的门口内墙上，预埋 86 型底盒，安装高度为摄像头距地面 1.45-1.5m，并应保证摄像镜头的有效视角范围，底盒预埋时应与墙壁完成面齐平或略低于墙壁完成面，采用配套螺丝将设备挂板固定到预埋 86 底盒上，最后将设备挂扣到挂板上，安装应牢固可靠，平直不倾斜。主机与墙之间为防止雨水进入，要用玻璃胶堵住缝隙。如无防水雨棚，还需另行安装防雨罩。

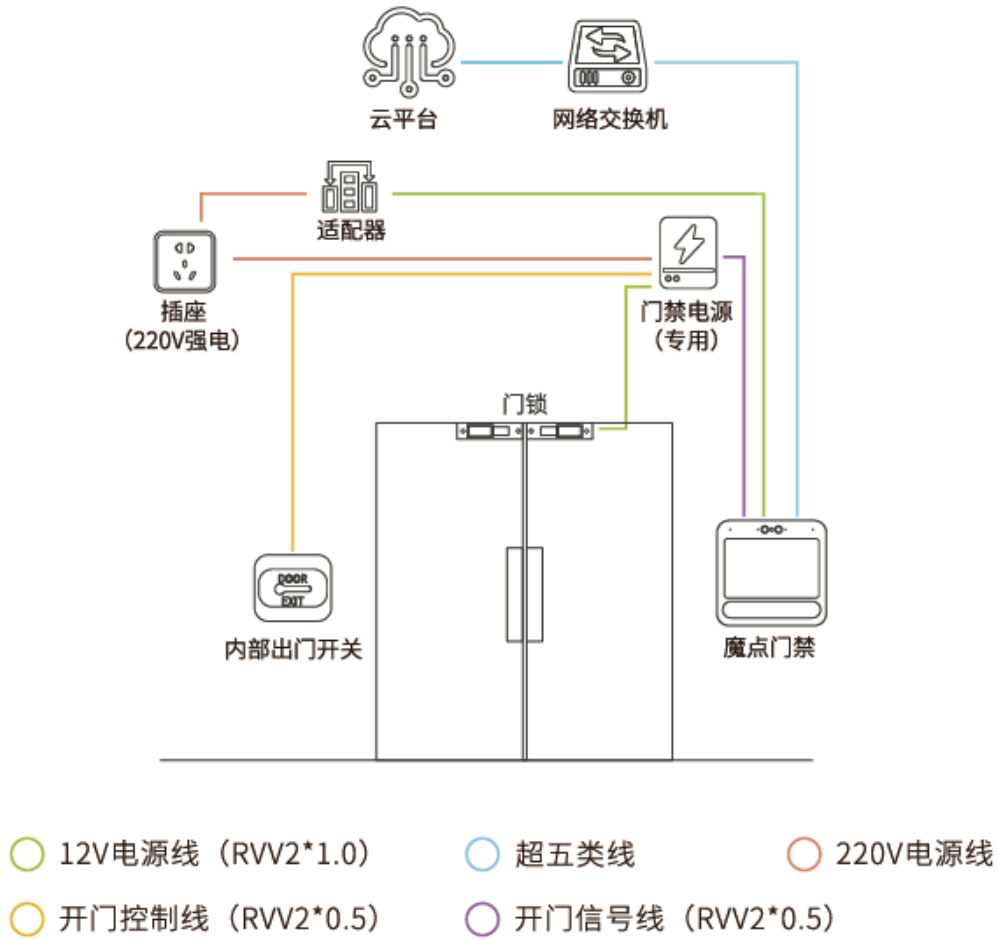
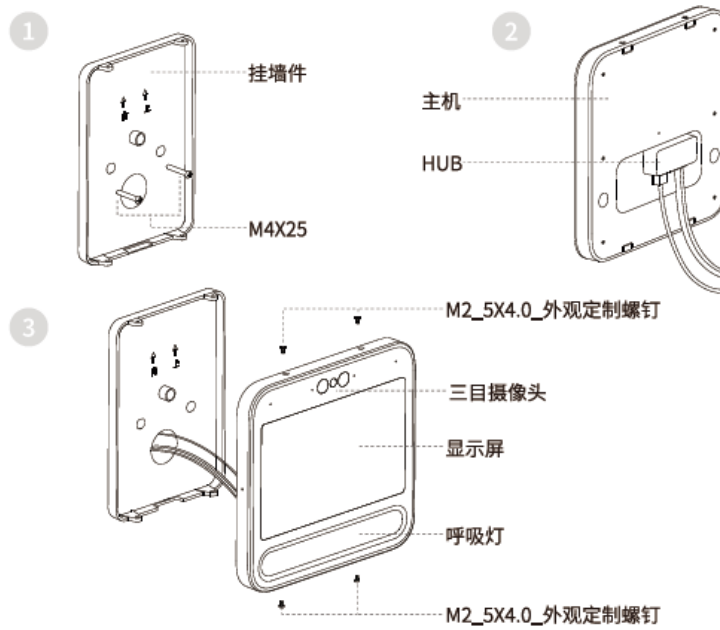

- 第一步: 用两颗M4X25螺钉将挂墙件固定在86盒上;  
 第二步: 连接PIN线与网线一同插入HUB, 将HUB背胶膜撕开插入主机并固定;  
 第三步: 将主机扣在挂墙件上, 用螺钉固定主机与挂墙件;

图 3-1-2 墙体安装示意图 (86 盒)

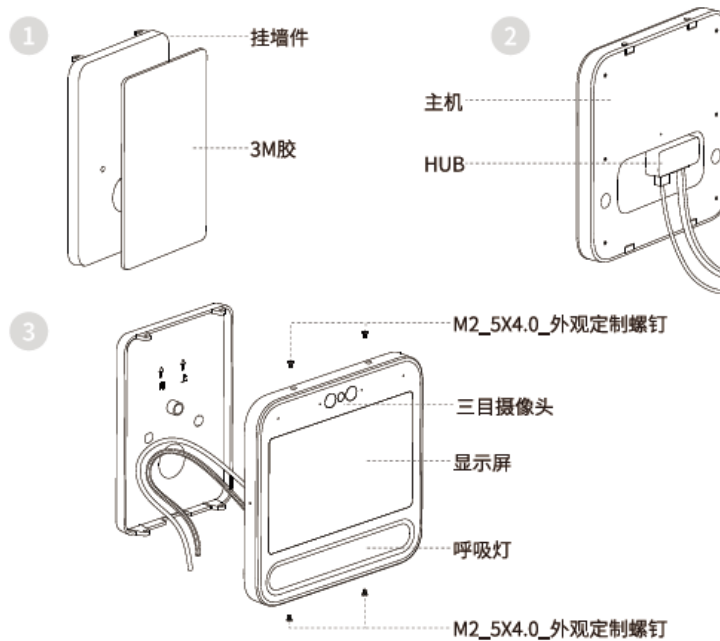

- 第一步: 用3M胶将挂墙件粘贴在玻璃上;  
 第二步: 连接PIN线与网线一同插入HUB, 将HUB背胶膜撕开插入主机并固定;  
 第三步: 将主机扣在挂墙件上, 用螺钉固定主机与挂墙件;

图 3-1-3 玻璃安装示意图 (3M 胶)

### 3.1.4. 现场环境要求

- 光线及室内外环境：魔点 D3 设备是半户外标准门禁考勤产品，防水等级 IP54。有宽动态摄像头但不允许强烈光直射摄像头，不推荐直接安装在户外有阳光直射的地方，如果有特殊情况，需要做好遮光措施。
- 网络环境：强烈推荐稳定的有线，不推荐无线（除非特殊情况且无线极其稳定），网络的质量直接影响识别的速度，上行带宽需求推荐 4M/S 以上。

### 3.1.5. 施工布线要求

- 网线推荐采用标准超五类网线以上（8X0.5 无氧铜），且距离最近的交换机不能超过 50 米。
- 12V 电源线 20 米内推荐国标 RVV2X0.5 以上，超过 20 米且在 50 米内推荐国标 RVV2X1.0 及以上，不推荐使用网线供电，特别注意的是出厂标配的适配器只专给设备供电，不能同时给门锁供电。现场客户必须自备门锁及门锁的独立电源，推荐采用市面上常用的 12V 门禁专用电源。
- 2 芯控制线或开门信号线推荐采用国标 RVV2X0.5 及以上标准，不推荐使用网线。
- 设备位置点强烈推荐预埋标准 86 暗盒，方便出厂标配的金属挂墙件直接可固定在 86 暗盒上，后期不需要再额外挖孔等施工。
- 设备安装点位 86 暗盒处预留的线长度有 10-15CM 左右即可，不要太长也不要太短。
- 设备安装高度摄像头离地 1.45-1.5 米左右，特殊情况可按实际标准定。

### 3.1.6. 设备接线图



图 3-1-4 设备背部效果图

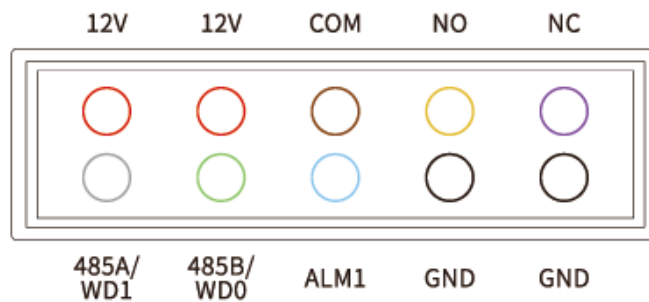

12V	12V电源正极	红色线
GND	电源地	黑色线
485A/WD1	485或韦根	白色线
485B/WD0	485或韦根	绿色线
ALM1	开门按钮信号	蓝色线
NO	门禁常开端	黄色线
COM	门禁公共端	棕色线
NC	门禁常闭端	紫色线

图 3-1-5 10PIN 端子接线图



图 3-1-6 D3 设备接线示意图

### 3.1.7. 接线说明

门禁专用电源直接控制电锁，电锁的正极和负极分别连接门禁专用电源的 NC 和 GND，D3 通过继电器 NO,COM 连接门禁专用电源 PUSH，GND 控制开门，同时开门按钮也直接接门禁专用电源的 PUSH，GND。（电锁默认阳极锁，断电开门，若为阴极锁，电锁正极对应接门禁专用电源端子 NO）

备注：如果是直接控制电动移门，D3 也是通过继电器的 NO,COM 连接移门自带的控制器的门禁信号输入和公共端接口。

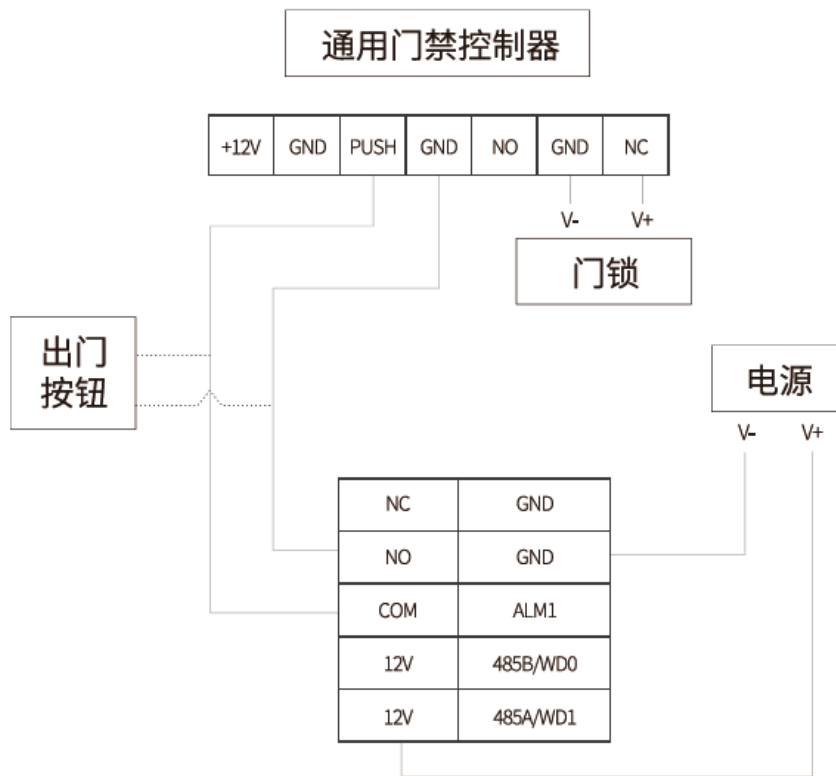
## 3.2. 绑定设备

通过钉钉微应用“魔点门禁”，绑定已安装上电的魔点 D3 后，才可正常使用魔点 D3 的功能。

### 3.2.1. 配置网络

配置网络支持有线网络配置、无线网络配置，如插有网线，则优先进入有线网络配置，如流程**配置有线网络**。

如未插网线则使用无线网络配置方式，如流程**配置无线网络**。

无论使用哪种配网方式，都需手机打开蓝牙。

#### 3.2.1.1. 手机蓝牙连接魔点 D3

- 手机用户打开蓝牙。



图 3-2-1 打开蓝牙

- 打开钉钉，使用扫一扫扫描魔点 D3 界面上的二维码。



图 3-2-2 扫一扫



图 3-2-3 魔点 D3 二维码



- 自动搜索魔点 D3 设备，请将手机尽量靠近魔点 D3。
- 搜索设备成功后，手机将与魔点 D3 进行连接。



图 3-2-4 扫描蓝牙设备

图 3-2-5 蓝牙连接

图 3-2-6 蓝牙连接成功

### 3.2.1.2. 配置有线网络

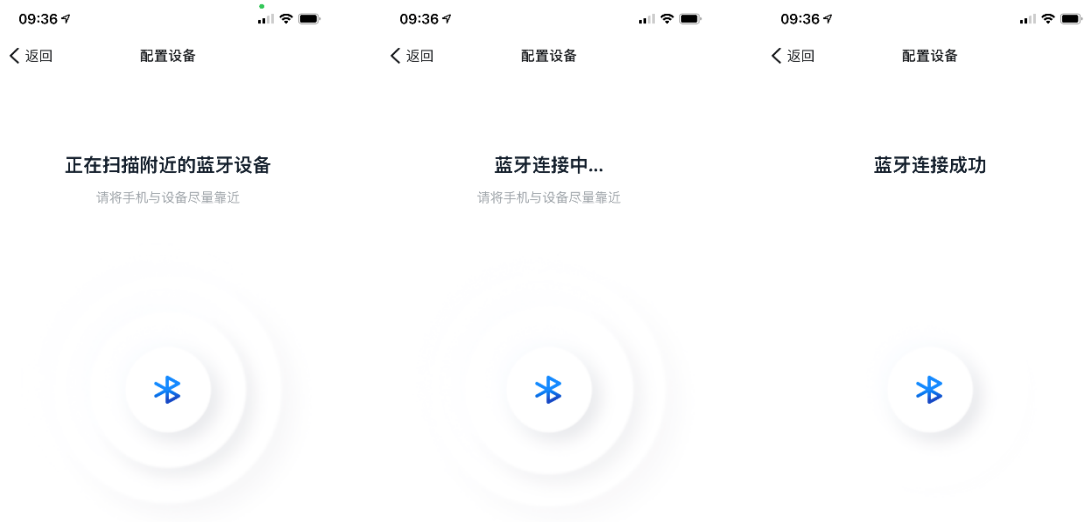
- 如果魔点 D3 连接着网线，则魔点 D3 进入有线网络设置界面。
- 如果有线网络无法连接服务器，可能是如下原因造成，请排查解决后重试。
  - 上行网络故障。
  - 路由器设置了 MAC 地址过滤。
  - IP 地址冲突。
- 点击【重试】或【切换为无线网络】，魔点 D3 重新连接网络。



图 3-2-7 有线网络不通



图 3-2-8 设置静态 IP

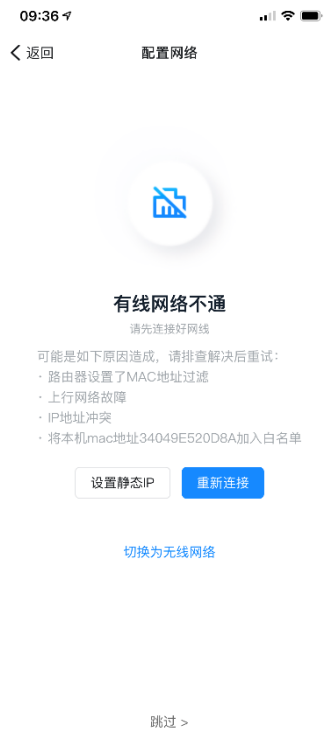

图 3-2-9 有线网络连接

- 点击【设置静态 IP】，进入设置静态 IP 界面，手动配置 IP 信息。
- 有线网络连接成功后，进入创建\绑定团队流程。

### 3.2.1.3. 配置无线网络

- 如果魔点 D3 未连接网线，则进行无线网络配置。
- 选择对应无线网络，输入密码进行连接。
- 无线网络连接成功后，进入创建\绑定团队流程。

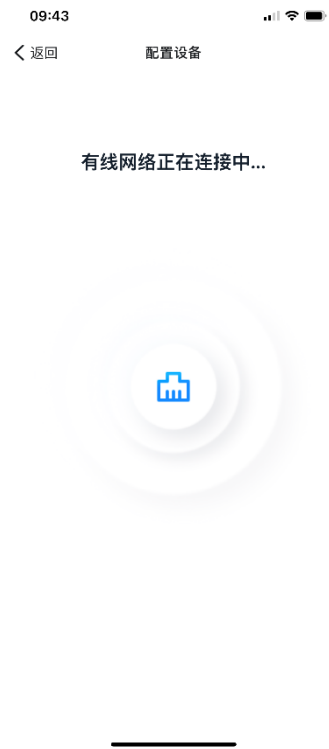

图 3-2-10 无线网络配置

### 3.2.2. 创建\绑定团队

- 网络配置成功后，需选择魔点 D3 所关联已有的团队或创建新的团队。



图 3-2-11 关联团队



图 3-2-12 创建团队

### 3.2.3. 激活设备

- 团队关联成功后，设备自动激活。



图 3-2-13 设备激活-设备



图 3-2-14 完善配置

### 3.2.4. 完善配置

- 设备激活后进入“完善配置”界面，可修改设备名称，设置是否开启考勤打卡和访客可用。

### 3.2.5. 开箱升级

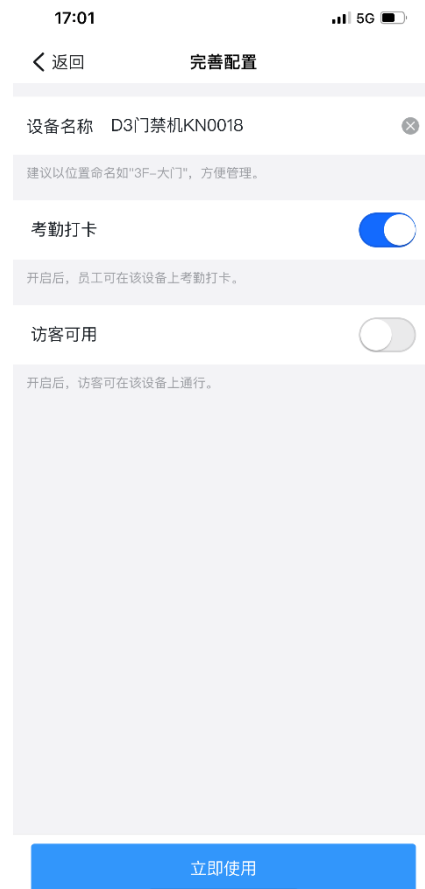
#### 3.2.5.1. 设备侧

- 设备激活成功后，自动对比服务端版本号。



图 3-2-15 数据同步

- 若当前设备不是最新版本，则后台自动下载升级包。



图 3-2-16 下载升级包

- 升级安装包下载失败，可前往设备管理后台进行手动更新，后台具体操作步骤参考

### 3.13.魔点 D3 管理后台。



图 3-2-17 下载失败

- 升级包下载完成后开始安装最新软件，确保过程中设备连接电源和网络。



图 3-2-18 设备升级

### 3.2.5.2. 微应用侧

- 设备开箱升级过程中，微应用显示自动升级，此过程中不可操作。
- 升级成功，微应用设备版本信息中显示当前最新版本信息。
- 升级失败，微应用内提示升级失败，点击【我知道了】关闭提示弹窗。

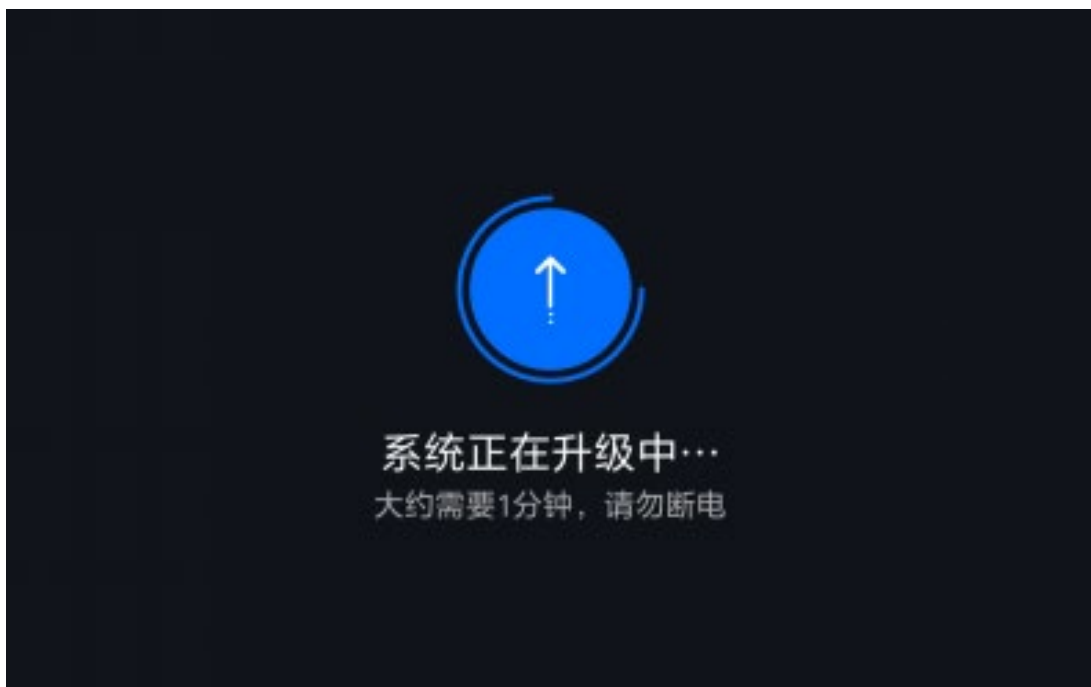

图 3-2-19 自动升级



图 3-2-20 升级成功



图 3-2-21 升级失败



### 3.3. 人脸/卡片管理

用户录入人脸后，才可在魔点 D3 设备端使用刷脸开门等功能。

管理员可以修改员工的人脸照片和卡片信息，员工不能自行修改。

#### 3.3.1. 管理员录入人脸

- 进入微应用“魔点门禁”，点击【信息录入】，进入“人脸/卡片/指纹管理”界面。



图 3-3-1 魔点门禁



图 3-3-2 人脸/卡片/指纹管理

- 点击【人脸录入管理】，进入“人脸录入管理”界面，可查看机构或部门下成员的人脸信息。
- 点击【通知大家录入人脸】，新建 DING 消息，发送通知未录入人脸成员进行录入人脸。



图 3-3-3 人脸录入管理



图 3-3-4 新建 DING

- 点击已录入人脸，可删除人脸，或查看成员详情。
- 点击未录入人脸，管理员可选择拍照录入或发送 DING 消息通知自行录入，以及查看成员详情。



图 3-3-5 点击已录入人脸



图 3-3-6 点击未录入人脸

### 3.3.2. 员工录入人脸

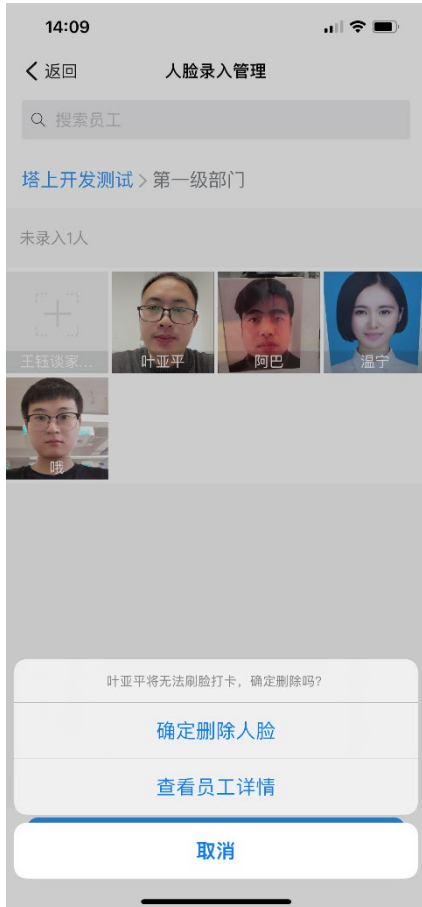
#### 3.3.2.1. 通过 DING 消息录入

- 员工点击管理员发送的 DING 消息，进入人脸录入界面，进行录入。

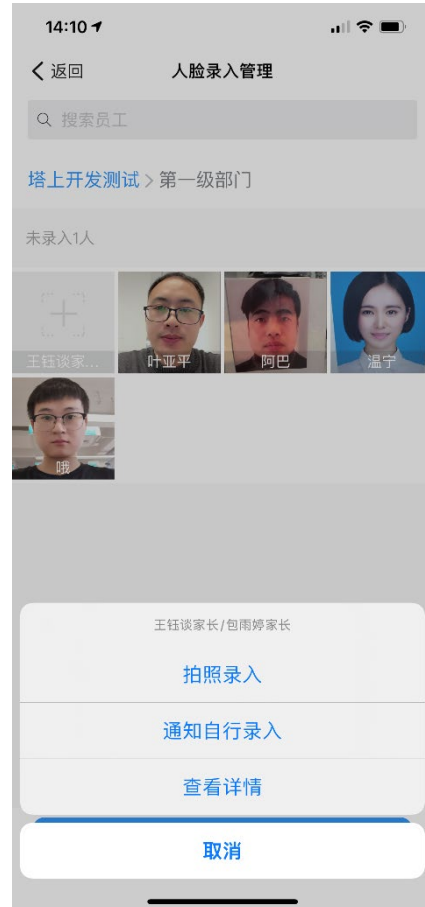

图 3-3-7 DING 消息



图 3-3-8 录入人脸

### 3.3.2.2. 通过微应用录入

- 进入魔点门禁后，点击右上角身份，切换至员工。
- 员工可查看自己的人脸/卡片/指纹录入情况。点击【前往录入】，自行录入人脸。



图 3-3-9 切换身份至员工



图 3-3-10 员工进入魔点门禁

### 3.3.3. 卡片管理

“人脸/卡片/指纹管理”界面点击【卡片管理】，可查看机构内成员卡片列表。

- 点击已绑卡的成员，可查看卡片详情。
- 点击【解绑】，解绑后门禁卡将人员接触关联门禁权限。
- 点击【冻结】，冻结后该门禁卡将暂停使用。
- “魔点门禁”微应用上无法进行绑卡操作，需管理员在 PC 版钉钉或员工在设备端进行自助绑定，参照 3.15.PC 端 IC 卡管理或 3.13.6 设备端绑卡。

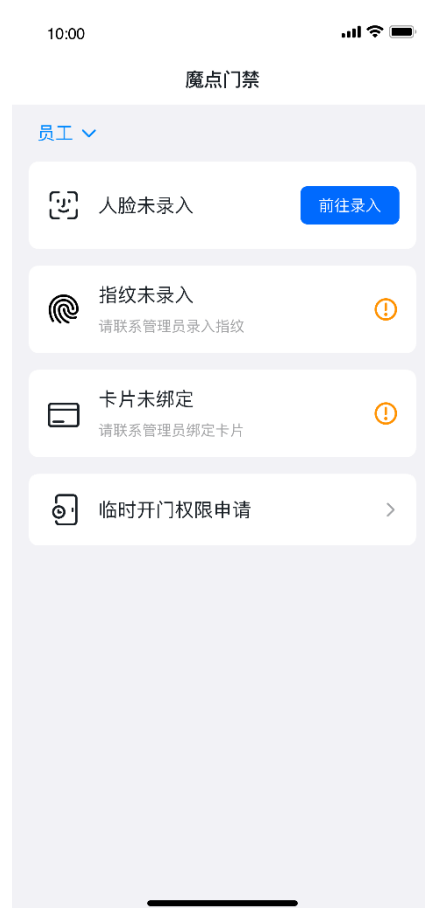

图 3-3-11 卡片管理



图 3-3-12 解绑卡片



图 3-3-13 冻结卡片

### 3.4. 开门权限

进入微应用“魔点门禁”，点击【开门权限】，进入“开门权限管理”界面，查看机构下的权限组。支持新增、编辑、复制、删除及搜索权限组。

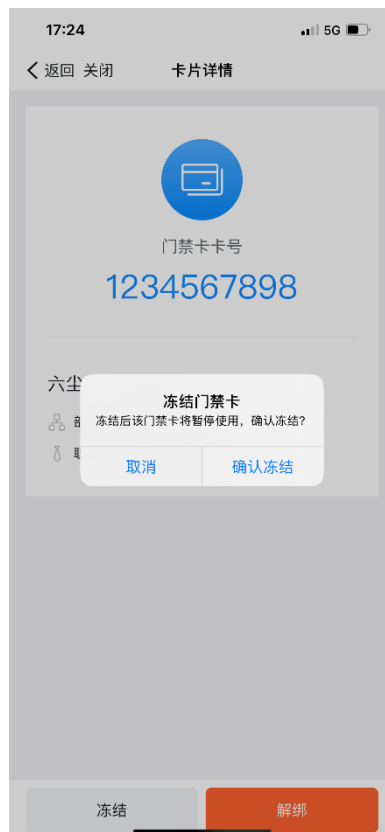

图 3-4-1 开门权限管理

### 3.4.1. 新增权限组

- 点击【新增权限组】，输入权限组名称，完成新增，进入“编辑权限组”界面。



图 3-4-2 权限组名称



图 3-4-3 编辑权限组



### 3.4.2. 编辑权限组

- 进入“编辑权限组”界面，编辑权限组信息。



图 3-4-4 编辑权限组



图 3-4-5 权限组名称

- 权限组名称：点击【权限组名称】，可修改权限组名称。
- 成员范围：权限组成员范围可开启【全员使用】，或选择指定范围。指定范围可在机构内选择指定部门、指定人员。
- 开放时段：可选【全天开放】或某一时间段。
- 开放周期：可按照需求选择星期，并设置对应有效期。



图 3-4-6 设置指定范围

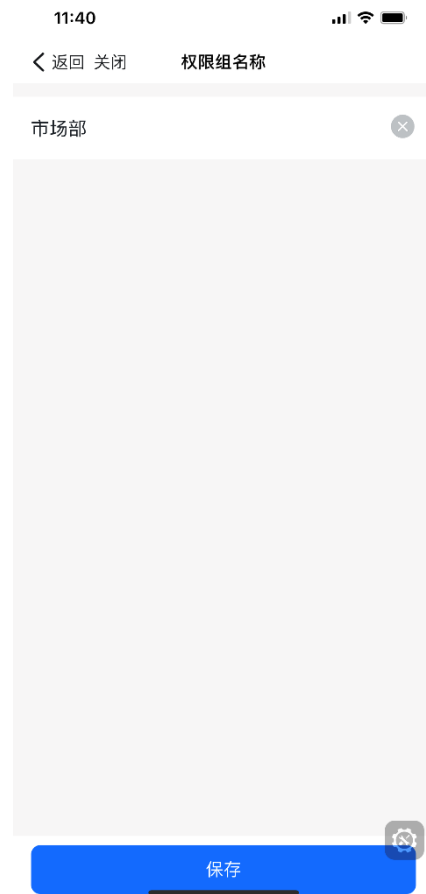

图 3-4-7 选择权限组人员



图 3-4-8 设置开放时段



图 3-4-9 设置开放周期

- **选择设备：**按照需求选择权限组需要关联的设备，可选择设备或设备组。



图 3-4-10 选择权限组关联设备



图 3-4-11 设为默认组

- **设为默认组：**选择是否开启【设为默认组】。设为默认权限组后，新增设备均会关联到此权限组。
- **复制权限组：**点击【复制权限组】，可复制当前权限组的内容，并根据需要进行修改。
- **删除权限组：**点击【删除权限组】进行删除。删除后，权限组下人员将无法通过智能门禁开门。



图 3-4-12 复制权限组



图 3-4-13 批量删除权限组

### 3.4.3. 批量删除权限组

- “开门权限” 界面右上角，点击【删除】。
- 批量选择需要删除的权限组，点击【确认删除】，完成批量删除权限组。

## 3.5. 设备管理

- 进入微应用“魔点门禁”，点击【设备管理】，进入“设备管理”界面。
- 可查看机构下的智能设备列表，并对机构下的智能设备进行管理。



图 3-5-1 设备管理

### 3.5.1. 设备组管理

#### 3.5.1.1. 添加设备组

- 点击【添加设备组】，输入设备组名称。
- 添加需要关联到设备组的设备，点击【确定】完成添加。
- 点击【保存】，完成添加设备组。



图 3-5-2 输入设备组名称



图 3-5-3 添加设备

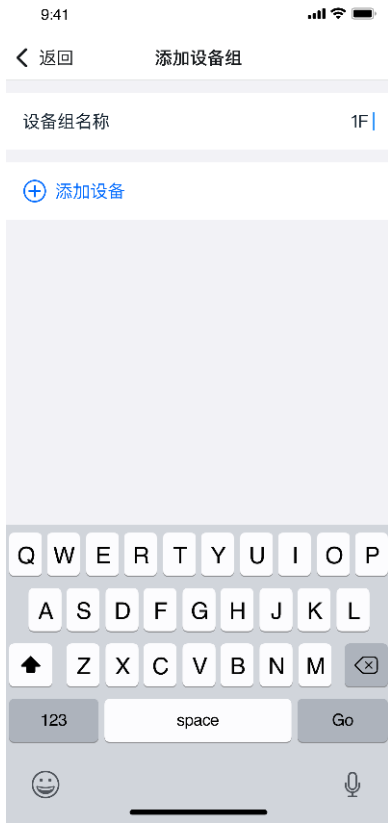

图 3-5-4 保存完成添加

### 3.5.1.2. 编辑/删除设备组

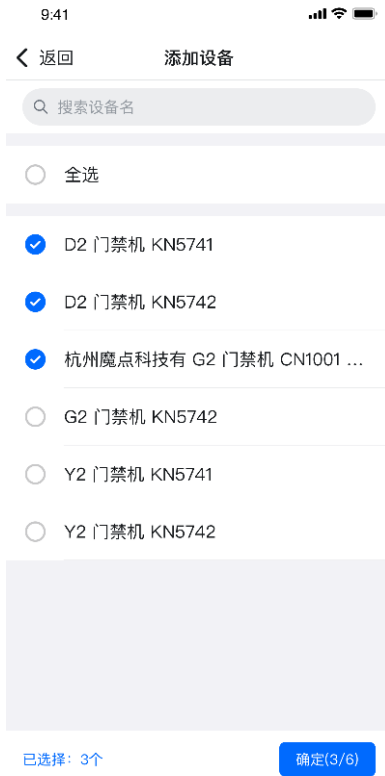
- 点击设备组，查看设备组详情。点击【编辑组】，可对设备组进行编辑。
- 可修改设备组名称，添加/移除设备。
- 点击【删除】，可删除设备组。



图 3-5-5 设备组详情



图 3-5-6 编辑设备组



图 3-5-7 删除设备组

### 3.5.2. 设备管理

- 点击设备，查看设备信息，进行设备管理。



图 3-5-8 设备信息

- 设备名称：点击修改设备名称。
- 设备容量：可查看设备人脸容量，查看设备已绑定卡片数量和卡片底库数量。
- 网络状态：查看设备网络信息，并可配置网络。
- 运行模式：可切换设备的运行模式。
- 高级设置：可对设备的极速模式、口罩识别、HDR、设备音量、自助绑卡等内容进行设置。
- 设备管理员：添加设备管理员，可以管理该设备。



- 系统信息：查看设备版本信息和 SN 号，升级设备。
- 重启：重启设备。
- 解绑并重置：解绑并重置设备。
- 远程开门：进行设备远程开门操作。

### 3.5.2.1. 设备名称

- 点击对应设备名称进行修改。

### 3.5.2.2. 网络状态

- 查看设备网络连接方式，IP 地址和 MAC 地址。



图 3-5-9 修改设备名称



图 3-5-10 设备网络状态

### 3.5.2.3. 运行模式

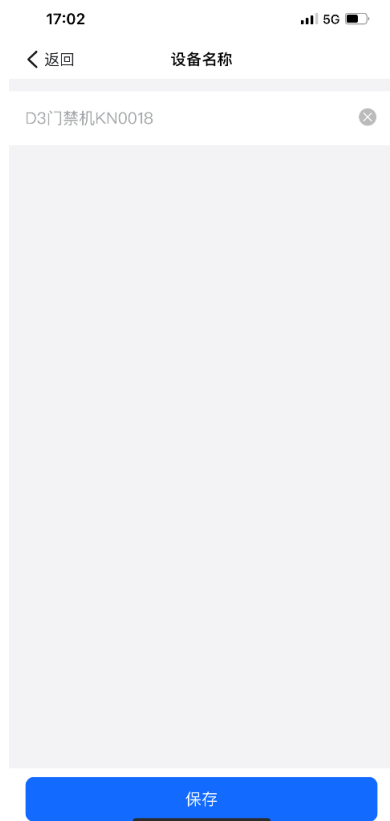

图 3-5-11 运行模式

- 可依据需求, 切换设备的运行模式。D3 支持的运行模式包括标准门禁、会议门禁和开发者模式。
  - 标准门禁
    - ◆ 人脸通行考勤: 刷脸开门即打卡, 有效识别活体, 防止照片视频识别, 保障企业或组织内部的安全。
    - ◆ 灵活权限管理: 支持统一管理, 离职人员自动消除开门权限, 企业安全及时保障, 帮助企业实现智能办公。
    - ◆ 智能访客接待: 金融级安全人脸识别接客魔点访客微应用, 访客到访智能分配门禁权限, 自动放行, 通知被访人员, 大大提升访客体验和效率。
  - 会议室门禁

- ◆ 一键预定，开会更有序：会议组织者可通过多渠道预定会议室，一键通知参会人员。
- ◆ 会签消息提醒，参会刷脸签到：参会前自动提醒，参会人员扫脸开门，签到一气呵成。
- ◆ 会议智能终端，灵活显示：门禁屏幕实时同步会议室预定信息，会中免打扰，会议更安全。

■ 各运行模式下展示的业务模块如下：

运行模式	标准门禁	会议室门禁	开发者模式
门禁	√	√	√
考勤	√		
访客	√	√	
会议		√	
接待设置	√	√	

## ■ 门禁

- 关联权限组：可选择设备需要关联的权限组，权限组人员具有该门禁的通行权限。
  - ◆ 支持搜索权限组名称、全选权限组。
- 二维码通行：用户可在设备上刷访客/钉工牌二维码通行。
- 无线门铃：选择是否启用设备门铃按钮，开启后，可使用无线门铃。



图 3-5-12 门禁



图 3-5-13 选择权限组



图 3-5-14 无线门铃

## ■ 考勤

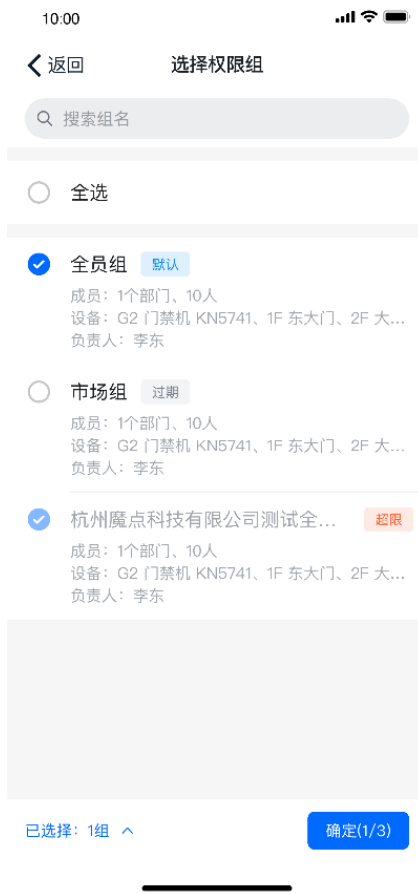
- 选择是否开启考勤、凝视打卡和刷卡考勤。
- 点击【考勤规则设置】会跳转至钉钉考勤设置界面。

## ■ 访客

- 开启【访客可用】，设置开放规则，选择开放时间和开放周期。在重复周期内的开放时间，访客可以通过门禁设备。



图 3-5-15 考勤



图 3-5-16 访客



图 3-5-17 开放规则

## ■ 会议

- 点击【会议】，在会议室管理中关联智能硬件。开启后，设备进入会议模式，与会人员在设备端刷脸完成会议签到。会议模式与考勤模式不可共用。

## ■ 接待设置

- 语音助手：开启后，当访客来访时设备可主动发起智能语音接待。

- 呼叫前台：开启后，用户可点击【呼叫前台】按钮发起视频通话，需要添加前台人员。
- 前台人员：设置当前设备默认接听视频通话的人员，设置后呼叫前台功能方可生效。访客来访时，前台人员将受到被访人是否接待的通知，以安全放行。
- 禁止被呼叫人员：设置禁止被呼叫人员，访客来访时，无法向对应人员发起视频通话。如果设备识别语音后对应人员设置禁止呼叫，设备会提示“无法通知对方，是否帮你呼叫前台”。设备列出访客可能要寻找的目标列表中也会展示禁止被呼叫人员的信息。



图 3-5-18 会议



图 3-5-19 接待管理

### 3.5.2.4. 高级设置



图 3-5-20 高级设置

- 极速模式：选择是否开启极速模式。开启后，设备将不进行红外检测。
- 口罩识别：开启后，戴口罩用户也可识别出人脸。
  - 佩戴不规范可开门：关闭后，识别到不规范佩戴口罩将不开门且不做打卡等业务。
  - 不规范佩戴提示：开启后，识别到未佩戴或不规范佩戴口罩将以气泡提示。
- 设备音量：设置设备音量模式，可选标准模式、低音模式、静音模式。
- 自助绑卡：选择是否开启自助绑卡。开启后，员工可在设备前自助绑卡用于通行及考勤。
- 设备外设：查看设备关联的外设配件。点击可查看外设详情，修改外设名称。

- 开门延时：可手动选择或输入开门延时。设置后，继电器信号将延长开门时间，请谨慎设置。
- 通讯协议：可选 RS485 协议或韦根协议。



图 3-5-21 设备音量



图 3-5-22 开门延时

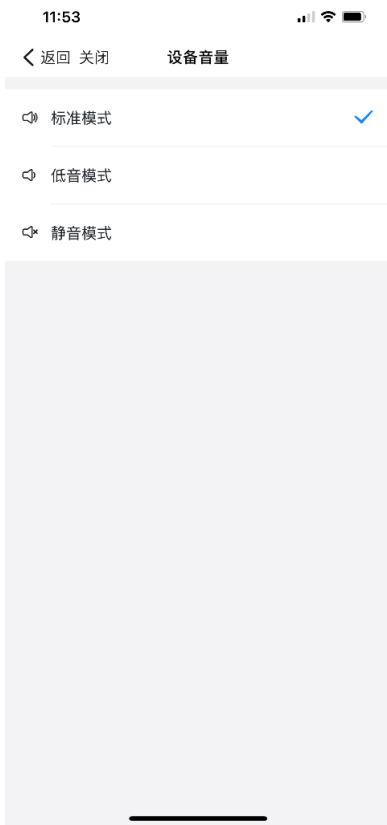

图 3-5-23 通讯协议

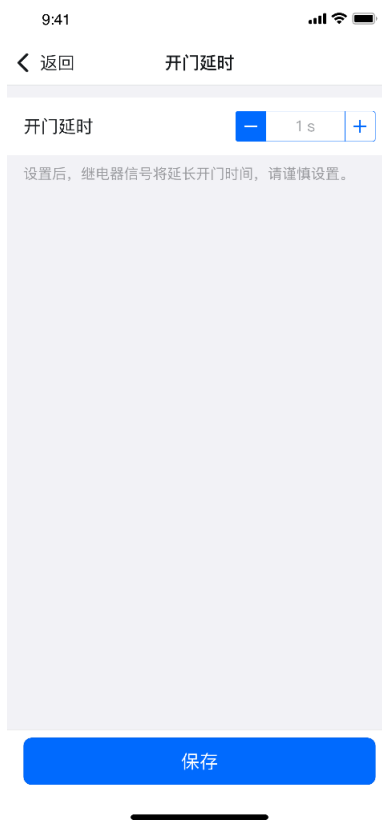

### 3.5.2.5. 设备管理员

- 为设备设置设备管理员，可有效避免跨管理范围的误操作风险。
- 主管理员可以添加和移除设备子管理员，设备子管理员无法进行添加/移除操作。

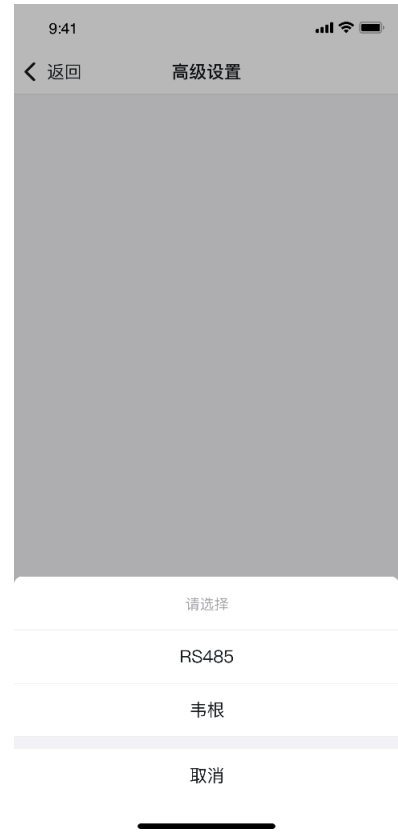
### 3.5.2.6. 系统信息

- 点击【系统信息】，查看设备当前软件、固件版本，可升级版本以及 SN 号，可选择是否对设备进行升级。

### 3.5.3. 离线删除

- 点击设备列表中的离线设备，查看设备信息。可点击【删除】，进行解绑。



图 3-3-24 系统信息



图 3-3-25 设备管理员

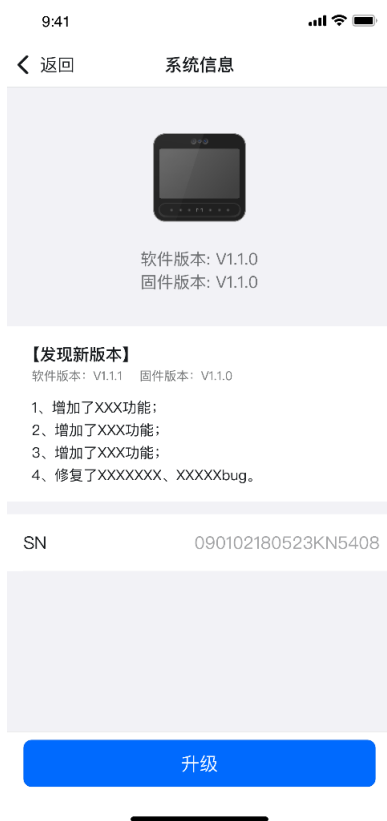

图 3-3-26 删除设备

### 3.5.4. 批量升级

- 在设备管理界面，点击右上角【升级】，可批量选择设备进行升级。



图 3-5-27 批量升级



图 3-5-28 可升级设备

## 3.6. 设备异常告警

### 3.6.1. 设备异常移动

- 当设备同挂墙件连接固定且设备激活后，设备异常移动告警将生效，一旦两者分离后系统会自动给设备管理员发送异常移动的工作通知。

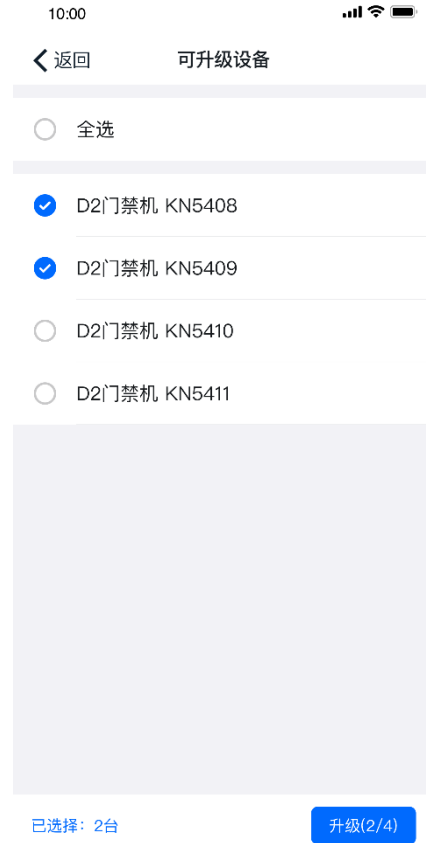
### 3.6.2. 火警告警

- 1) 消防系统连接魔点 C601 门禁控制器，通过 C601 和门禁设备相连。当消防系统触发火警后，设备会将门常开，系统将发送火警告知的工作通知给设备管理员；
- 2) 消防系统直接门禁设备；当消防系统触发火警后，设备会将门常开，但不会发送火警告警工作通知给设备管理员。



图 3-6-1 设备异常移动&火警警报



图 3-6-2 门超时未关&门异常开启



图 3-6-3 设备离线

### 3.6.3. 门超时未关

- 连接魔点 C601 控制板后触发，未连接不会触发该告警；
- 门禁设备自带开门时间，当超过开门时间 5 秒未关闭，系统将发送门超时未关的工作通知给设备管理员。

### 3.6.4. 门异常开启

- 连接魔点 C601 控制板后触发，未连接不会触发该告警；
- 门关闭时，无外部信息输入将门强行掰开，系统将发送门异常开启的工作通知给设备管理员。

### 3.6.5. 设备长时间离线通知

- 当设备离线超过 1 小时，微应用开启离线通知的情况下，系统会自动给设备管理员发送设备离线的工作通知。

### 3.7. 记录管理

- 进入微应用“魔点门禁”，点击【记录管理】，进入“记录管理”界面。
- 记录管理包括开门记录、远程开门记录、报警记录等。



图 3-7-1 记录管理

### 3.7.1. 开门记录

- 点击【开门记录】，可查看开门记录。
- 点击【搜索】，可以根据员工姓名进行搜索员工开门记录。
- 点击【筛选】，选择时间范围、开门类型、开门标签及设备，筛选出入记录。

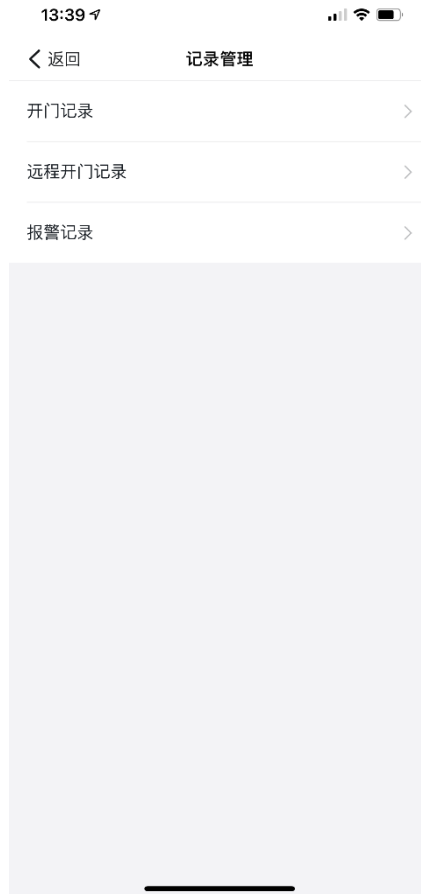

图 3-7-2 开门记录



图 3-7-3 筛选开门记录

#### 3.7.1.1. 开门记录导出

- 在“开门记录”界面，点击右上角【报表】。
- 选择开始时间、结束时间、导出类型、导出标签，选择导出人员，点击【导出报表】即可导出出入记录报表。
- 导出报表将会通过企业账号发送给管理员。



图 3-7-4 导出报表



图 3-7-5 工作通知

### 3.7.2. 远程开门记录

- 点击【远程开门记录】，进入“远程开门记录”界面。
- 点击【搜索】，可以根据员工姓名进行搜索远程开门记录。
- 选择时间，根据时间筛选显示远程开门操作记录。



图 3-7-6 远程开门记录



图 3-7-7 报警记录

### 3.7.3. 报警记录

- 点击【报警记录】，可查看报警记录。
- 选择时间，根据时间筛选显示报警记录。

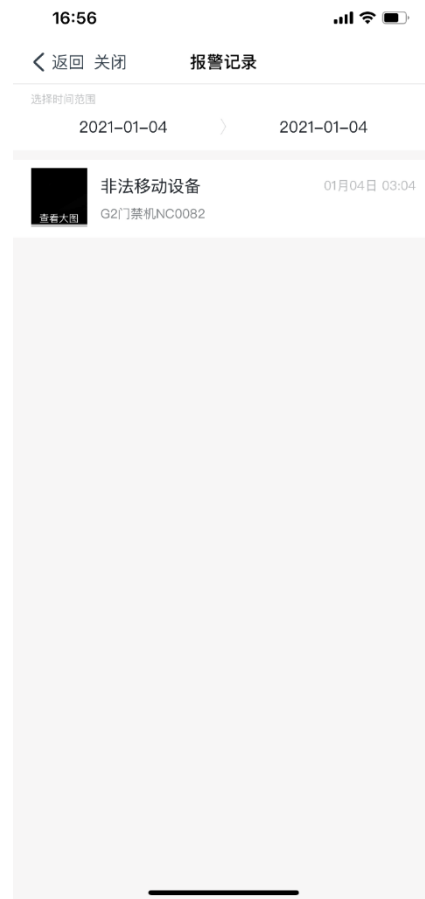

### 3.8. 远程开门

- 进入微应用“魔点门禁”，点击【远程开门】，进入“远程开门”界面。可查看机构下关联的门禁设备。
- 点击在线设备的【开门】按钮，即可操作对应设备远程开门。
- 点击离线设备的【开门】按钮，提示远程开门失败，设备已离线。
- 支持输入设备名称，搜索对应设备进行远程开门。



图 3-8-1 远程开门



图 3-8-2 设备组远程开门

### 3.9. 管理员

进入微应用“魔点门禁”，点击【管理员】，进入“管理员”界面。

管理员拥有设备的所有操作权限，可管理负责的权限组。设置后可避免跨管理范围而引起的误操作等相关问题。

【权限细分】默认开启，关闭后，所有拥有魔点门禁微应用权限的子管理员均可以管理设备。



图 3-9-1 管理员



图 3-9-2 关闭权限细分

### 3.9.1. 管理员列表

- 点击【管理员】，查看机构下管理员列表。
- 支持搜索管理员姓名。
- 点击右上角的【删除】，选择需要删除的管理员，点击【确认删除】进行删除。



图 3-9-3 管理员



图 3-9-4 关闭权限细分

#### 3.9.1.1. 添加管理员

- 在管理员列表中，点击【添加管理员】。
- 依次选择需要添加为管理员的用户、设备管理范围和权限组管理范围。



图 3-9-5 选择管理员



图 3-9-6 选择管理员



图 3-9-7 选择设备管理范围



图 3-9-8 选择权限组管理范围

### 3.9.1.2. 编辑管理员

主管理员在管理员界面，点击对应管理员，进入“管理员详情”界面。可设置管理员管理的设备和权限组范围。

支持添加和移除设备。

支持添加和移除权限组。



图 3-9-9 管理员详情

### 3.9.2. 移交权限

主管理员可移交一键权限给新的管理员。移交时，管理设备和权限组的权限会共同移交。

在“管理员详情”界面，点击【移交权限】，选择新的管理员，点击【确定】完成移交。



图 3-9-10 移交权限



图 3-9-11 选择移交权限管理员

### 3.9.3. 转让权限

管理员离职前，可主动转让权限给新增的管理员。转让时，将管理设备和权限组的权限共同转让。

管理员进入“我的管理详情”界面，点击【转让权限】，选择需要转让的管理员，点击【确定】完成转让。



图 3-9-12 转让权限



图 3-9-13 选择管理员

### 3.9.4. 管理员-设备管理

设备激活添加到机构下后，默认添加的人员为设备的管理员。

管理员进入设备信息，点击【管理员】，查看当前设备管理员列表。

主管理员可以添加和移除设备子管理员，设备子管理员无法进行添加/移除操作。



图 3-9-14 设备信息



图 3-9-15 管理员



### 3.9.5. 管理员-权限组管理

管理员在编辑权限组时，可对权限组管理员进行配置。

点击【管理员】，查看当前权限组关联管理员。

主管管理员和子管理员均可进行添加管理员和移除管理员操作。

主管管理员默认在列表中展示，被移除后依旧可管理该权限组。



图 3-9-16 编辑权限组



图 3-9-17 管理员

### 3.10. 通知设置

通过“通知设置”提示机器的异常的异常情况，包括通知、非法行为、异常情况。

- 在微应用“魔点门禁”首页点击【通知配置】。
- 【允许通知】打开可以对设置的通知内容进行通知。
- 默认全部打开，包括非法移动、火警、门超时未关、非法闯入。
- 如果设备发生异常情况，对应机构钉钉通知内会进行通知。



图 3-10-1 魔点门禁首页



图 3-10-2 通知设置

## 3.11. 会议模式

与钉钉微应用“智能会议室”打通，魔点 D3 绑定会议室后，用户可在会议期间刷脸签到参会，非参会人员无法进入会议室，保证会议免打扰。

### 3.11.1. 微应用端

#### 3.11.1.1. 会议室绑定 D3

- 进入【智能会议室】微应用，点击【会议室管理】，点击【添加会议室】，点击【会议室相关智能硬件】，选择魔点 D3，点击【保存】。



图 3-11-1 智能会议室



图 3-11-2 会议室管理



图 3-11-3 添加会议室



图 3-11-4 关联智能门禁

- 选择 D3 后，设备管理界面进入对应 D3 高级设置，可以看到 D3 绑定的会议室。

### 3.11.2. 设备端

- 参会人员可提前 25 分钟进入会议室，首次刷脸开门签到，再次进入后仅开门。
- 会议信息仅显示当天最近 2 条信息，当天无预约显示“空闲可预订”。钉钉扫码可直接预订会议室。



图 3-11-5 会议签到

- 当设备离线或刷脸失败时，参会人员可以使用密码开门。
- 点击设备的【密码开门】，使用手机钉钉扫码设备的二维码，点击设备上【下一步】，输入手机钉钉获取的密码进行开门。



图 3-11-6 设备离线



图 3-11-7 扫码开门

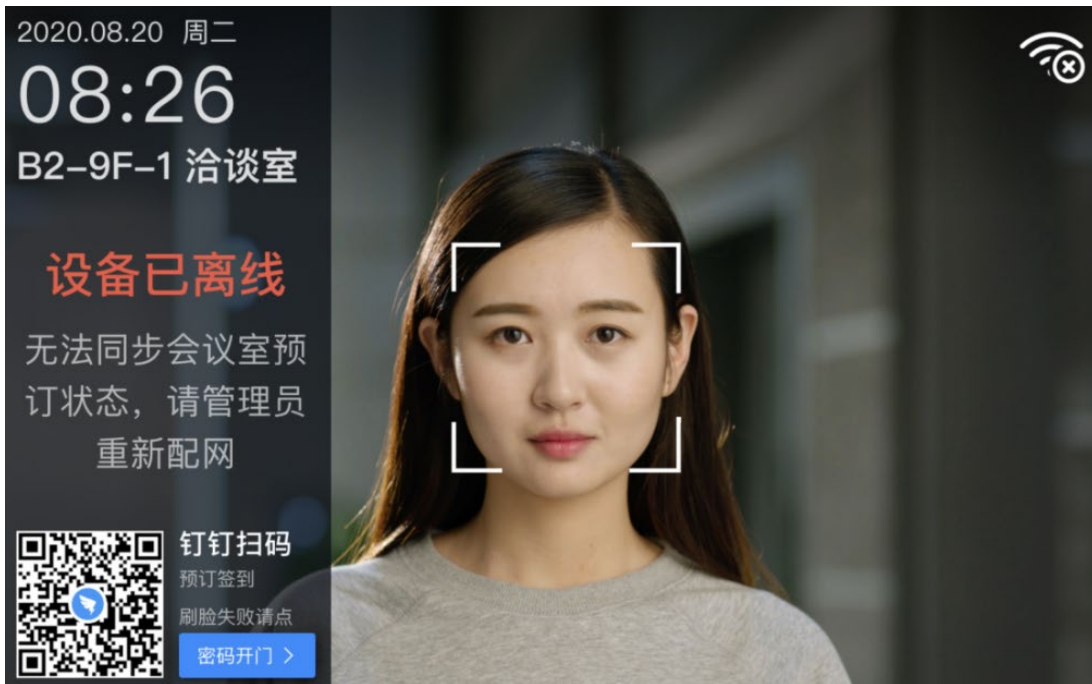

图 3-11-8 输入密码

## 3.12. 访客接待

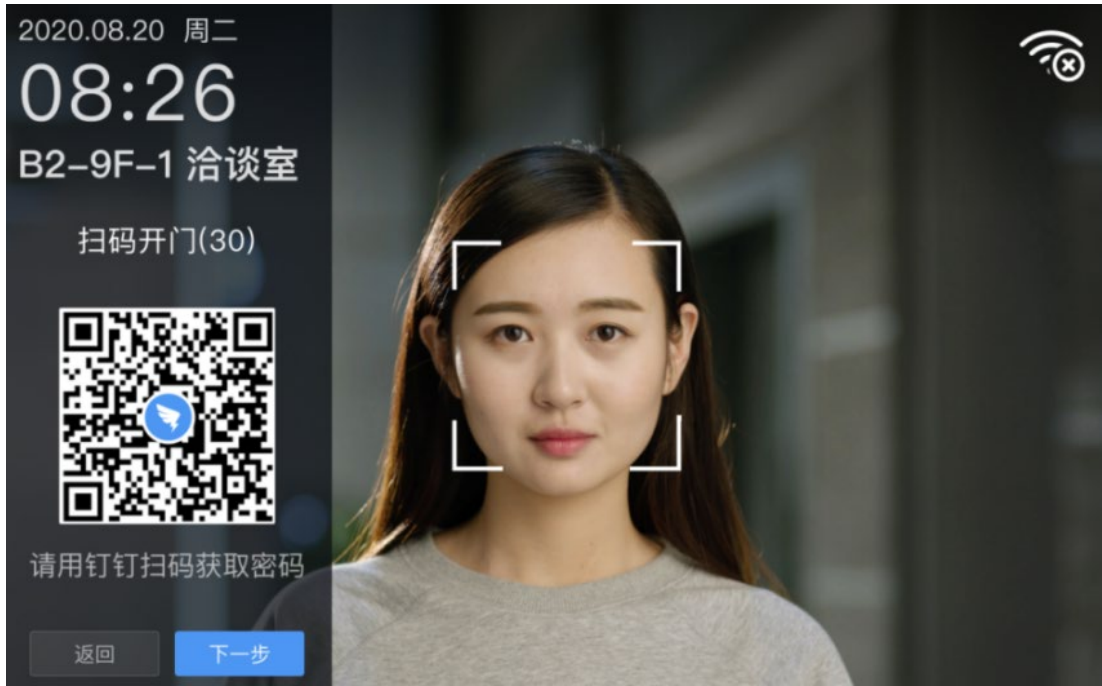
通过“魔点访客”微应用，配合魔点 D3 设备，实现访客智能接待。

### 3.12.1. 开通魔点访客

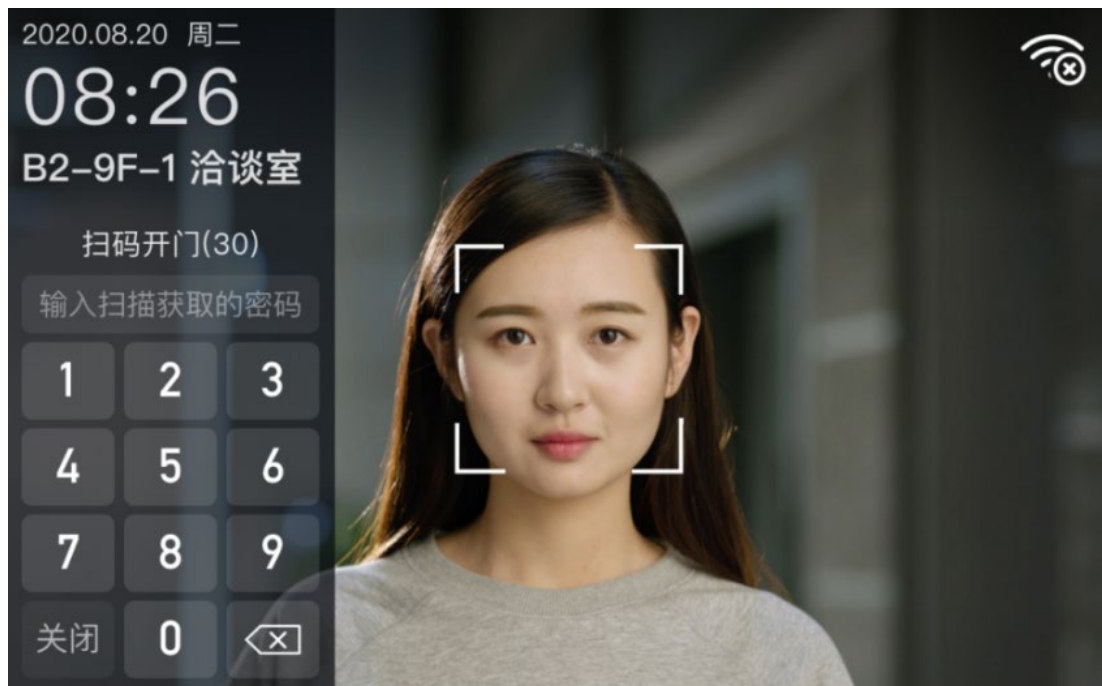
- 在“魔点门禁”界面点击【魔点访客】，进入开通界面。



图 3-12-1 访客接待

- 点击【同意开通】及【同意授权并开通】，选择可以使用魔点访客微应用的员工，点击【立即开通】，开始使用。



图 3-12-2 未授权



图 3-12-3 同意授权



图 3-12-4 立即开通

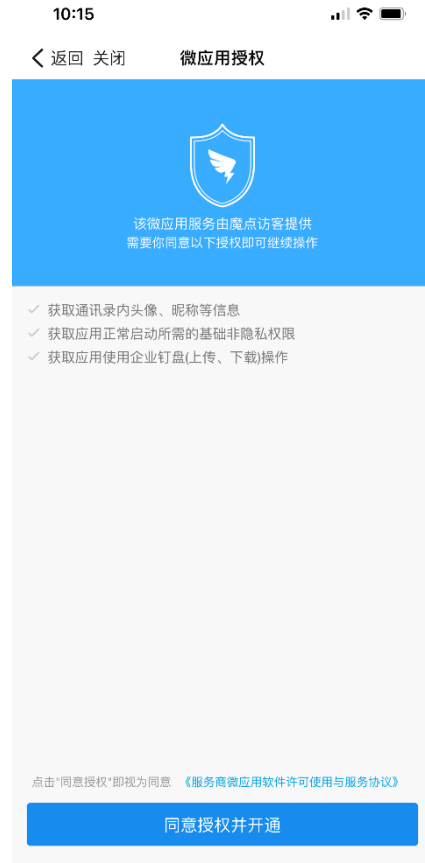

图 3-12-5 授权使用



### 3.12.2. 预约访客

- 进入“魔点访客”微应用，点击【预约访客】。
- 输入访客姓名、手机和单位，选择访客到访时间和地址，选择访客可通行的门禁设备。更多信息中可添加周知人员和访客车牌信息。
- 点击【确认预约】，完成访客预约。



图 3-12-6 魔点访客



图 3-12-7 访客预约

### 3.12.3. 访客预约短信

- 员工在“魔点访客”中完成预约后，访客会收到预约短信。
- 访客可点击预约短信中的链接，录入人脸，查看来访 ID 和二维码。
- 若机构魔点访客未开启“钉工牌通行”，访客预约短信链接中展示访客二维码。
- 访客到访后，可点击短信中的链接，打开访客二维码扫码进行通行。



图 3-12-8 魔点访客



图 3-12-9 访客预约

### 3.12.4. 访客到访

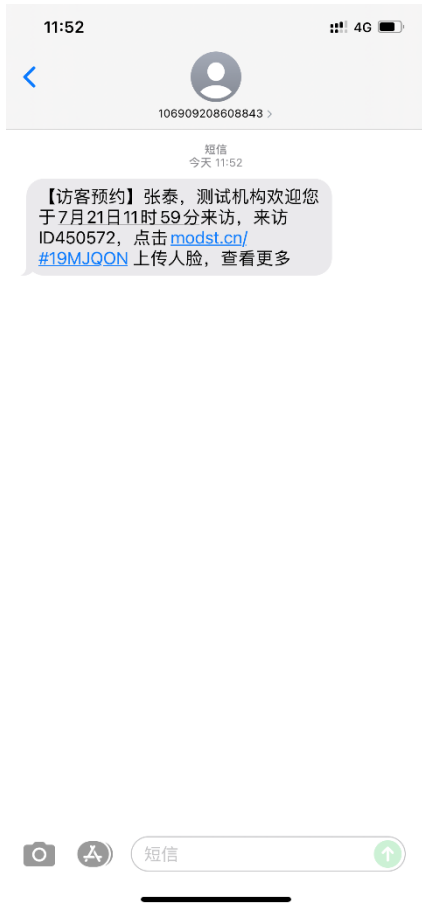
- 访客到达后，若已录入人脸，可在对应门禁进行刷脸开门。



图 3-12-10 魔点访客

- 在 D3 设备端点击【来访 ID】，输入访客邀约短信中的来访 ID，进行通行。



图 3-12-11 输入来访 ID

- 在 D3 设备端点击【二维码】，进入二维码通行界面，访客出示短信链接中的访客二维码。

- 设备识别成功后，文案提示“欢迎来访+访客姓名”，并进行语音播报开门。



图 3-12-12 出示访客二维码通行

### 3.13. 钉工牌二维码通行

魔点 D3 智能人脸考勤门禁机支持扫描二维码开门通行。用户在门禁设备端出示二维码，验证通过即可通行。目前支持类型：钉工牌二维码、魔点访客短信二维码。

钉工牌二维码支持员工和访客。

访客出示二维码通行时，设备必须开启访客且在有效时间段内，否则将无法通行。

钉工牌二维码通行功能当前处于内测阶段，用户如需使用，请联系魔点工作人员进行申请。用户提供企业机构 ID 和设备 SN，魔点将推送设备进行版本升级，同时联系钉钉打开对应机构的身份码。

#### 3.13.1. 员工二维码通行

##### 3.13.1.1. 设备开启二维码通行

- 在魔点门禁微应用中的【设备管理】，点击 D3 设备，查看设备信息。



图 3-13-1 魔点门禁



图 3-13-2 设备管理

- 在 D3 设备信息界面，点击【高级设置】，进入高级设置界面。
- 开启【二维码通行】开关。开启后，用户可在设备上刷访客/钉钉牌二维码通行。
- 魔点 D3 需升级到最新版本。



图 3-13-3 设备信息



图 3-13-4 高级设置

### 3.13.1.2. 获取钉钉工牌二维码

- 员工点击钉钉右上角的+，在下拉菜单中点击【钉工牌】，进入钉工牌界面获取钉钉工牌二维码。
- 如下拉菜单中无“钉工牌”，请将钉钉应用升级至最新版本。



图 3-13-5 钉钉界面



图 3-13-6 钉工牌

- 使用此二维码可以在 D3 设备端进行扫码开门。

### 3.13.1.3. 设备端二维码通行

- 在 D3 设备端点击【二维码】，进入二维码通行界面，员工出示钉钉牌二维码。

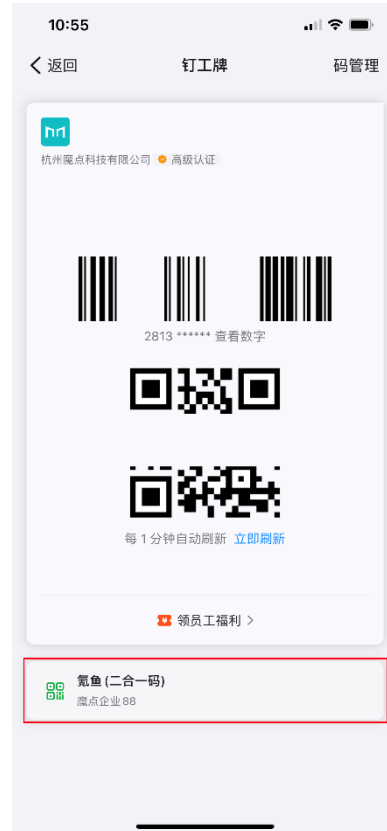

图 3-13-7 D3 设备端

- 设备识别成功后，文案提示“你好+员工姓名”，并进行开门。



图 3-13-8 出示钉钉牌二维码通行

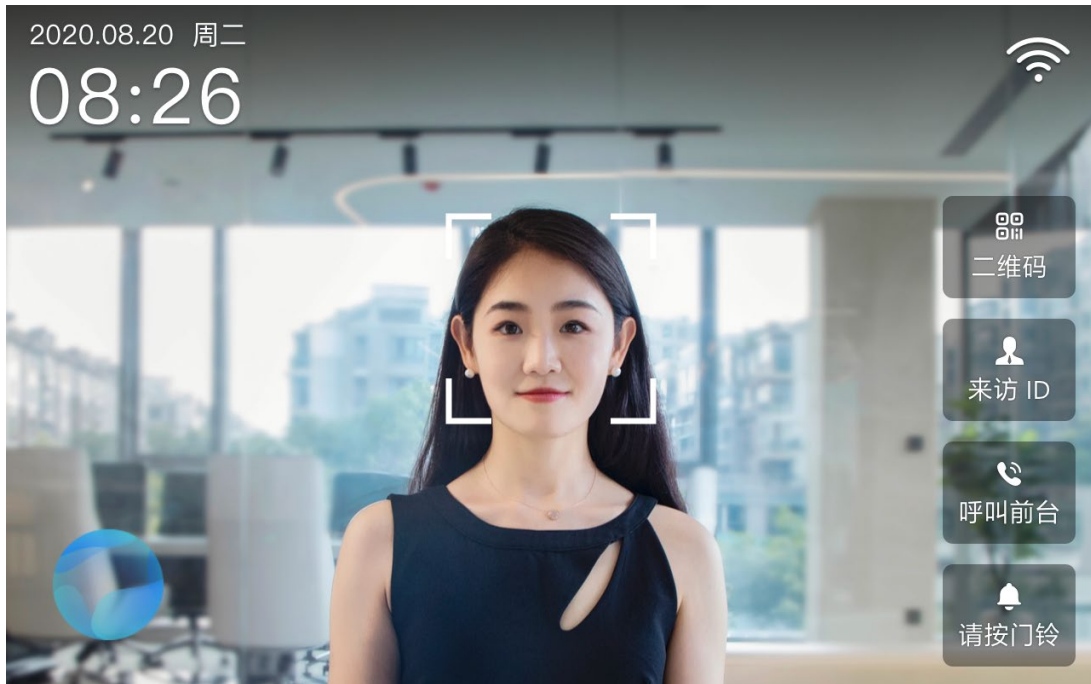

### 3.13.2. 访客二维码通行

#### 3.13.2.1. 开启访客钉钉牌

- 在魔点访客微应用中，点击右上角【更多】，在菜单中点击【设置】，进入设置界面。
- 点击【钉钉牌通行】，勾选开启后，预约访客可在开启访客的门禁上刷钉钉牌二维码通行。



图 3-13-9 魔点访客



图 3-13-10 设置



图 3-13-11 钉钉牌通行

### 3.13.2.2. 预约访客

- 进入“魔点访客”微应用，点击【预约访客】。
- 输入访客姓名、手机和单位，选择访客到访时间和地址，选择访客可通行的门禁设备。  
更多信息中可添加周知人员和访客车牌信息。
- 点击【确认预约】，完成访客预约。

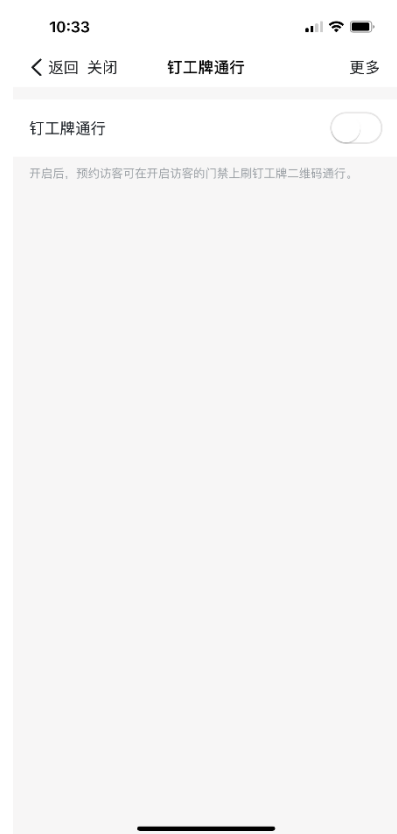

图 3-13-12 魔点访客



图 3-13-13 访客预约

### 3.13.2.3. 访客预约短信

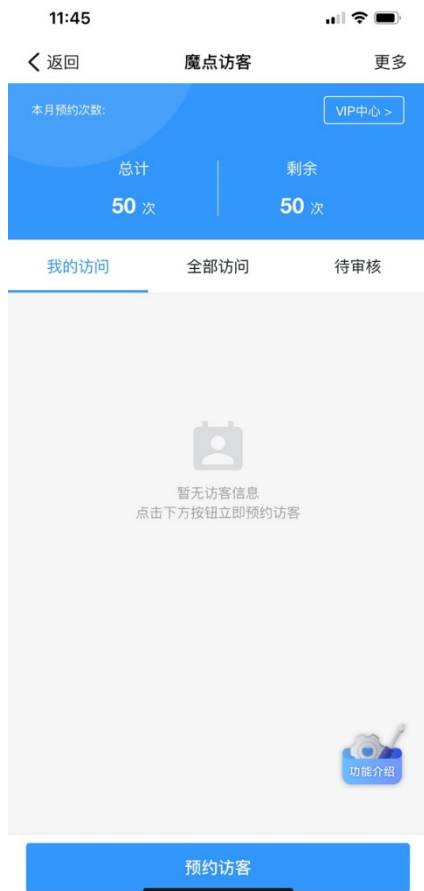
- 员工在“魔点访客”中完成预约后，访客会收到预约短信。
- 访客到访后，可点击短信中的链接，打开钉钉工牌二维码扫码进行通行。
- 也可上传人脸，到访后刷脸，或是在设备端输入短信中的 6 位来访 ID 进行通行。



图 3-13-14 魔点访客



图 3-13-15 访客预约

### 3.13.2.4. 访客到访

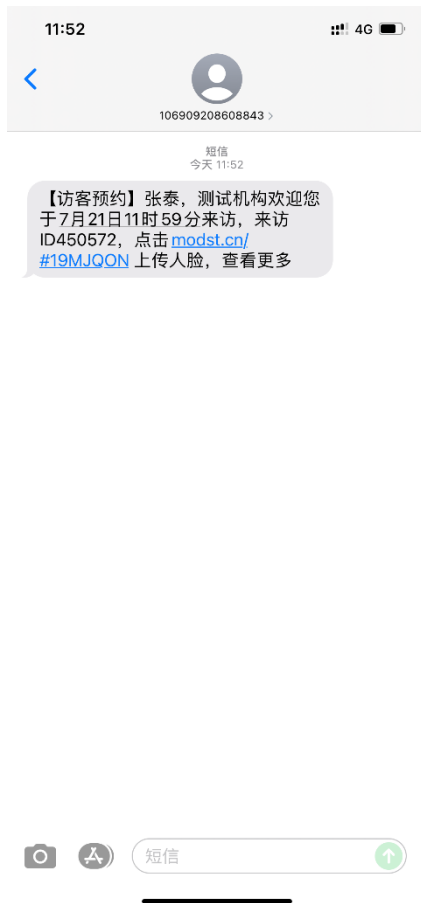
- 在 D3 设备端点击【二维码】，进入二维码通行界面，访客出示短信链接中的钉工牌二维码。



图 3-13-16 魔点访客

- 设备识别成功后，文案提示“欢迎来访+访客姓名”，并进行语音播报开门。

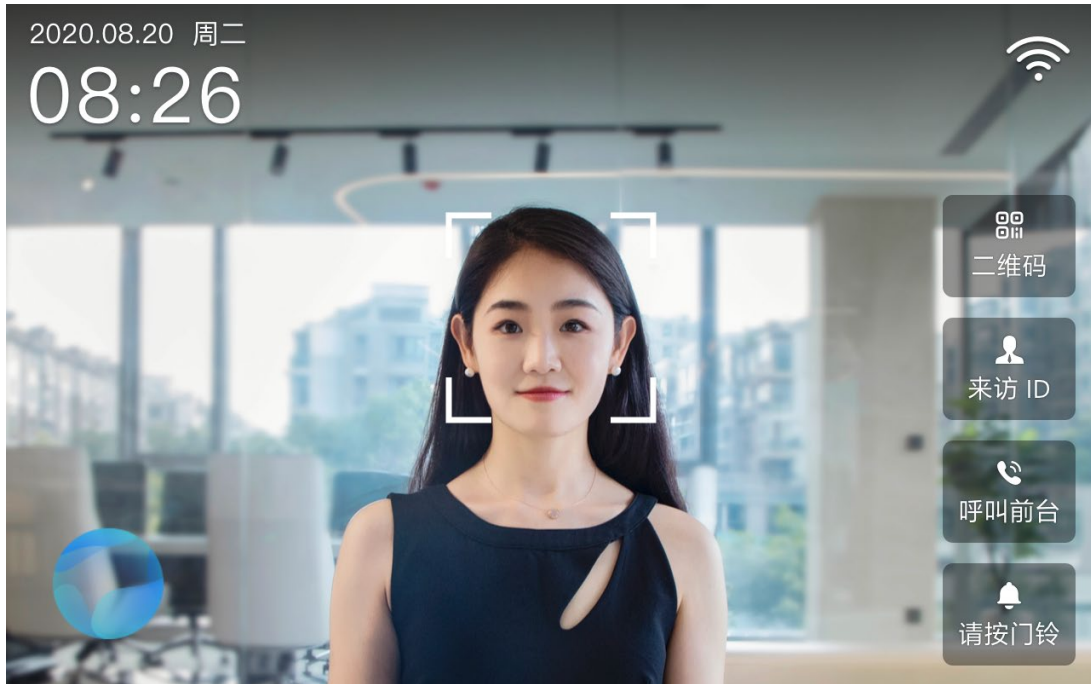

图 3-13-17 出示钉工牌二维码通行

## 3.14. 智能接待

② 进入微应用“魔点门禁”，点击【智能接待】，进入“智能接待”界面。



图 3-14-1 智能接待

### 3.14.1. 智能接待设置

- 点击 D3，进入“接待设置”界面。D3 需升级到最新版本。
- 语音助手：可选择是否开启及选择可用时间。开启后可用时间内设备可主动发起智能语音接待。
- 呼叫前台：可选择是否开启及选择可用时间。开启后，可用时间内用户可点击【呼叫前台】按钮发起视频通话，需添加前台后显示。
- 前台人员：设置当前设备默认接听视频通话的人员，设置后呼叫前台功能方可生效。访客来访时，前台人员将收到被访人是否接待的通知，以便安全放行。

- **禁止被呼叫人员**: 设置禁止被呼叫人员, 访客来访时, 无法向对应人员发起视频通话。

如果设备识别语音后对应人员设置禁止呼叫, 设备会提示“无法通知对方, 是否帮你呼叫前台”。设备列出访客可能要寻找的目标列表中也会展示禁止被呼叫人员的信息。



图 3-14-2 接待设置



图 3-14-3 前台人员



图 3-14-4 禁止被呼叫人员

### 3.14.2. 语音助手

- D3 将来访者识别为访客后，语音播报“你好，欢迎来访”，屏幕出现语音球提示“我可以帮你找人哦，请对我说我找 xxx”。



图 3-14-5 语音助手

- 访客根据提示说出“我找 xxx”，D3 将会在屏幕中列出访客可能要寻找的目标列表，访客点击要访问的人员。也会展示禁止被呼叫人员的信息。

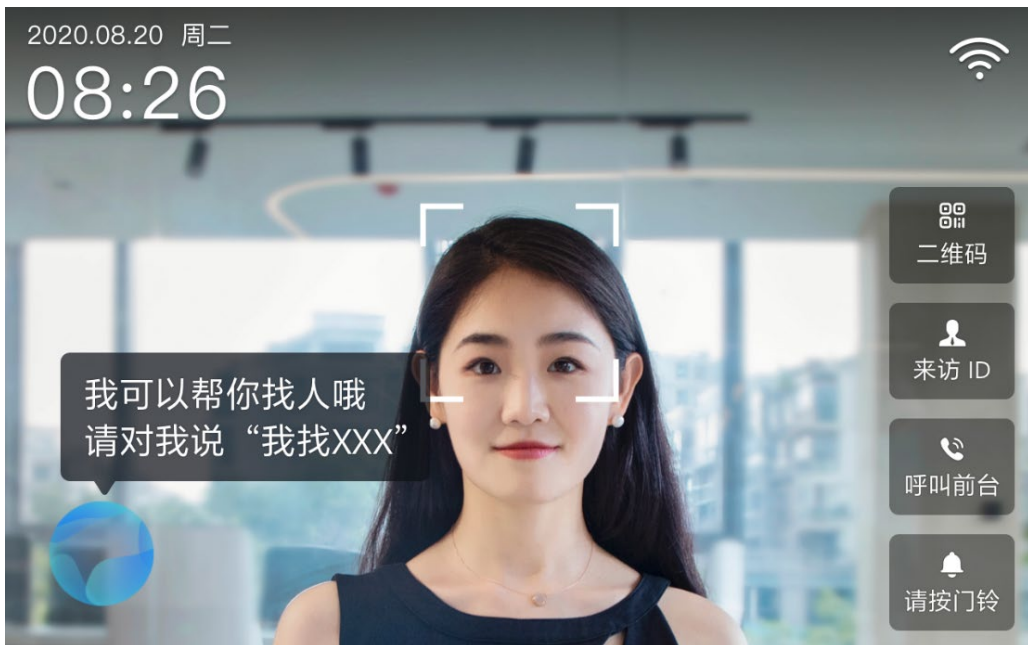

图 3-14-6 点击访问人员

- 识别人脸后即可进行视频呼叫。



图 3-14-7 识别人脸

如果设备识别语音后对应人员设置禁止呼叫，设备会提示“无法通知对方，是否帮你呼叫前台”。



图 3-14-8 是否呼叫前台



### 3.14.3. 呼叫前台

- 访客点击 D3 屏幕的【呼叫前台】，唤起呼叫前台识别界面，语音播报“请面向屏幕呼叫前台”。



图 3-14-9 点击呼叫前台

- 访客将面部对准识别窗口即可呼叫前台。

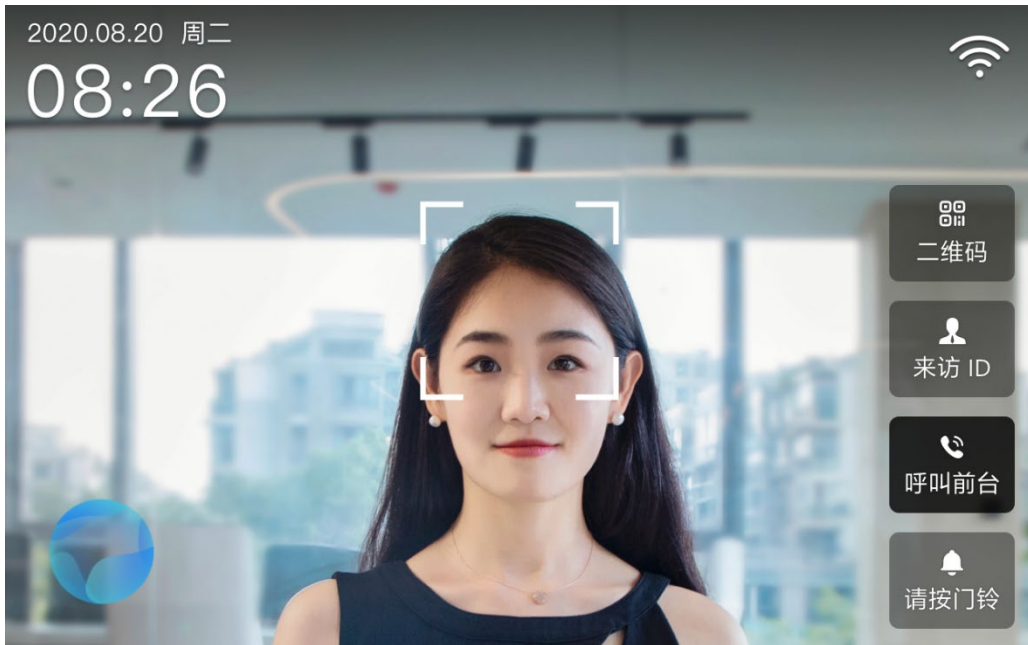

图 3-14-10 呼叫前台

- 前台人员可选择普通接听/视频接听，接听方式可选择电脑端接听/手机端接听。

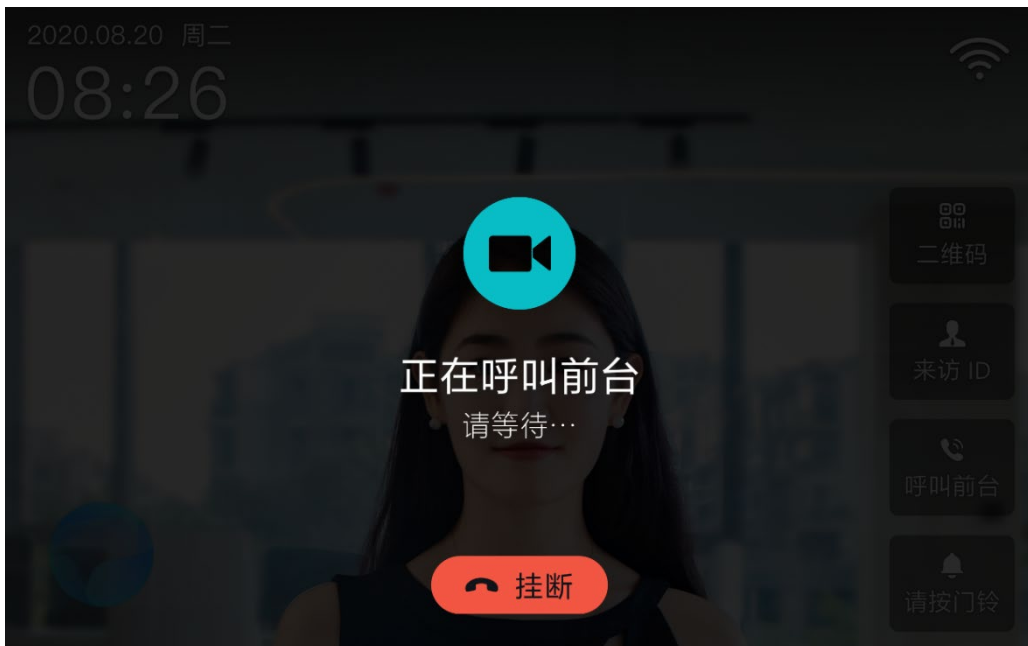

图 3-14-11 视频通话

- 前台人员可以给访客远程开门。

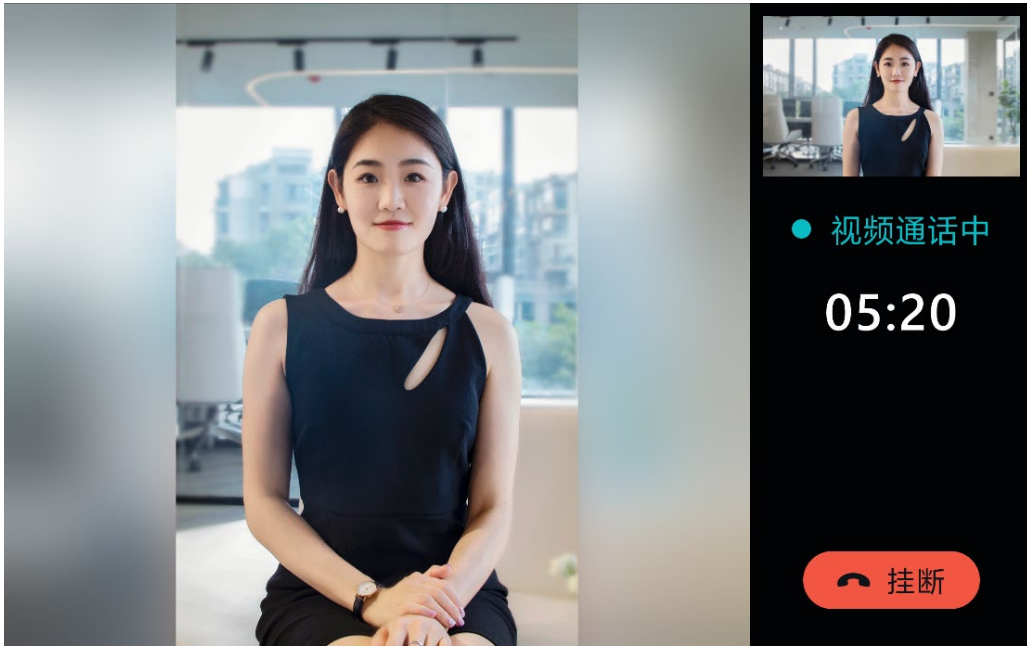

图 3-14-12 远程开门

### 3.14.4. 通话记录

点击“智能接待”界面的【通话记录】，可查看机构下所有 D3 设备的通话记录。

记录信息包括被访人、语音功能、通话设备、通话时间及时长。D3 必须更新到最新版本才能上次通话记录。

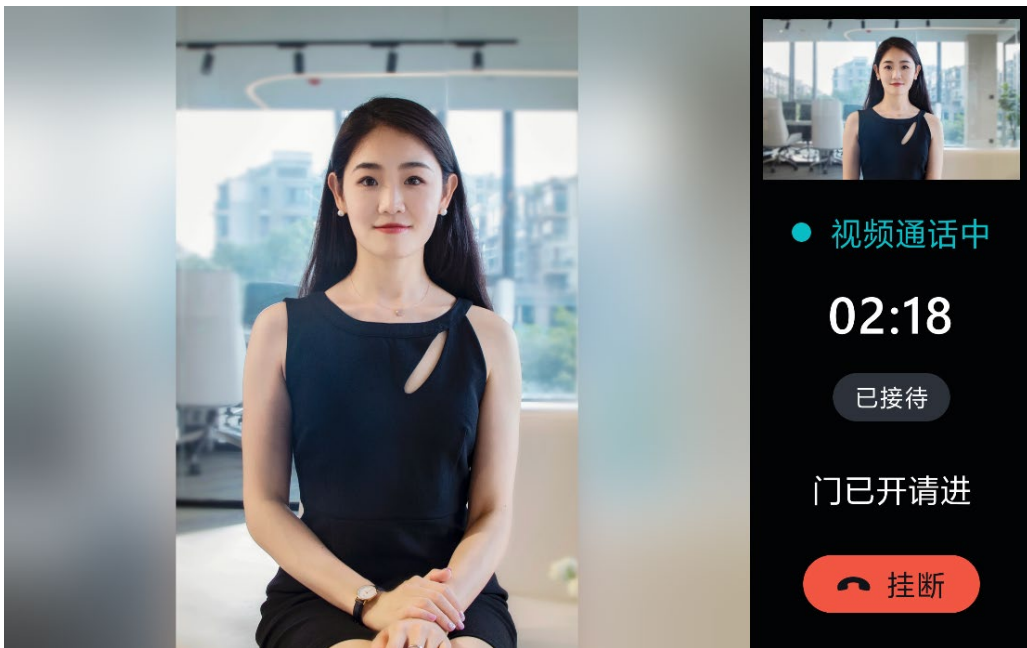

图 3-14-13 通话记录

## 3.15. 智能测温

D3 支持测温，需配合 MT01 使用。

### 3.15.1. 微应用端

进入微应用“魔点门禁”，点击【智能测温】，进入“智能测温”界面。



图 3-15-1 智能测温

#### 3.15.1.1. 开启智能测温

- 智能测温：开启测温后，机构下所有员工需在开门时测量体温并正常后方可进入办公区。若体温异常需找管理员进行人工复核。
- 全天测温：开启后设备全天启用测温，若关闭需要设置测温启用时间。

### 3.15.1.2. 测温设备管理

- 点击【测温设备管理】，查看机构下关联测温仪信息，每台 D3 支持关联一台测温仪。
- 列表展示设备默认名称、关联门禁，点击设备进入详情页查看测温设备信息。
- 点击【测温校准】，设备进入校准模式，暂不可用于开门。



图 3-15-2 测温设备管理



图 3-15-3 测温设备信息



图 3-15-4 测温校准

### 3.15.1.3. 体温阈值设置

- 点击【体温阈值设置】，设置测温上限，范围为 32°C~42°C。



图 3-15-5 体温阈值设置

### 3.15.1.4. 通知设置

- 点击【通知设置】，查看体温异常/统计通知人员。
- 默认通知角色：默认为所有管理员，可选择是否接受体温异常/统计的通知。
- 自定义角色：可指定非管理员接受体温异常/统计的通知，角色可新建/编辑/删除。



图 3-15-6 通知设置



图 3-15-7 默认角色设置



图 3-15-8 自定义角色

### 3.15.1.5. 体温统计

- 点击【体温统计】，管理员可实时查看员工测温数据，支持选择日期。
- 点击【报表】，选择开始结束时间、导出人员，点击【导出】。管理员可在工作通知中查看报表。



图 3-15-9 体温统计



图 3-15-10 导出体温报表



### 3.15.2. 设备端

人员在设备端识别人脸的同时即进行测温。人脸识别成功且体温正常则开门，否则不予开门。



图 3-15-11 体温正常



图 3-15-12 体温异常

## 3.16. 审批管理

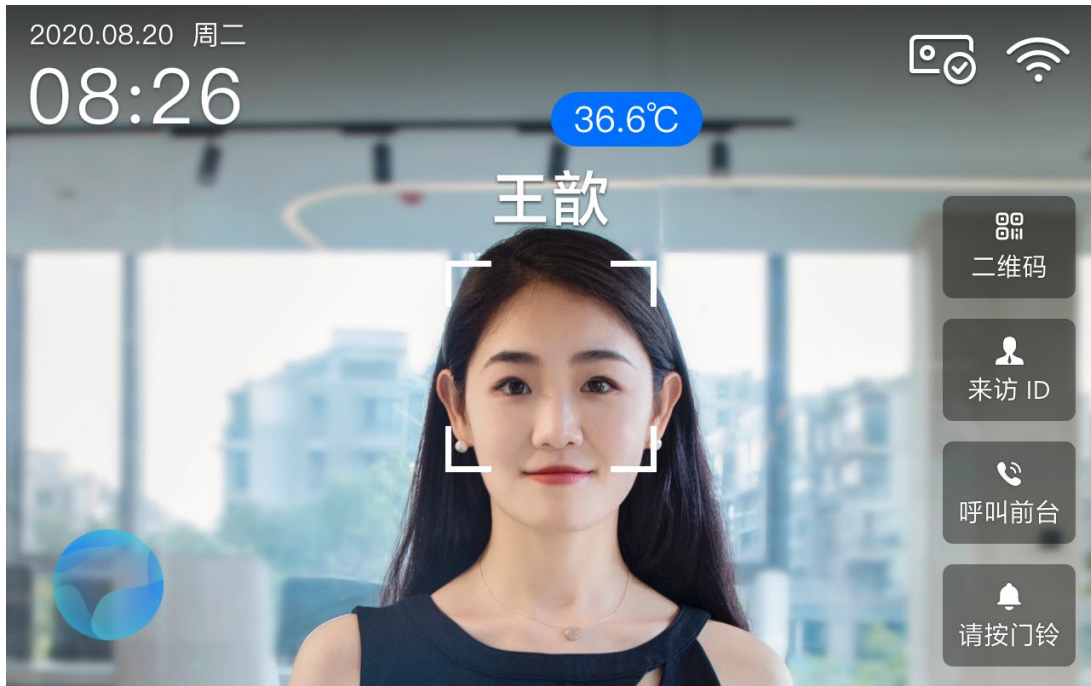
进入微应用“魔点门禁”，点击【审批管理】，进入“审批管理”界面。员工发起钉钉临时权限审批，审批通过后即可获得临时开门权限，让通行更灵活。

### 3.16.1. 审批管理设置

- 勾选【启用审批】。开启后，员工可通过审批获得临时通行权限。审批流程未设置时，审批将自动通过。
- 选择审批后可通行设备，审批通过后，员工可通行该门禁。当前支持 D2、D2P、D3、G2、MG3、S4。



图 3-16-1 审批管理



图 3-16-2 选择审批后可通行设备

### 3.16.2. 设置审批流程

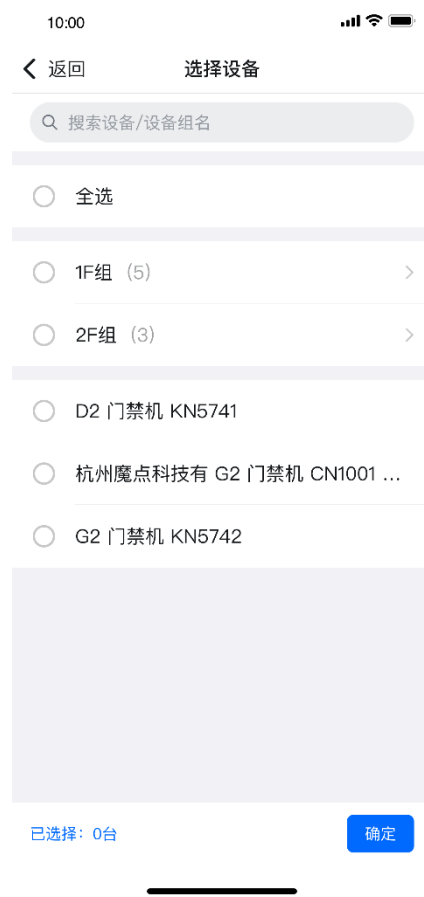

图 3-16-3 设置审批流程

### 3.16.3. 临时开门权限申请

- 魔点门禁界面，点击左上角，切换角色为员工，进入员工界面。
- 点击【临时开门权限申请】，申请临时开门权限。



图 3-16-4 切换角色



图 3-16-5 员工进入魔点门禁

- 通行人员：如员工为管理员，可选择其他成员，为其他成员申请临时通行权限。
- 类型：可选公办、事假、病假或其他。
- 通行时间：选择临时开门权限的时间范围。
- 通行门禁：从 3.10.1 设置的可通行设备中选择通行门禁。
- 申请事由：填写申请事由。



图 3-16-6 临时开门权限申请



图 3-16-7 选择通行门禁

## 3.17. 魔点 D3 管理后台

魔点 D3 管理后台包括：开门、设备信息、配置网络功能。

### 3.17.1. 如何进入

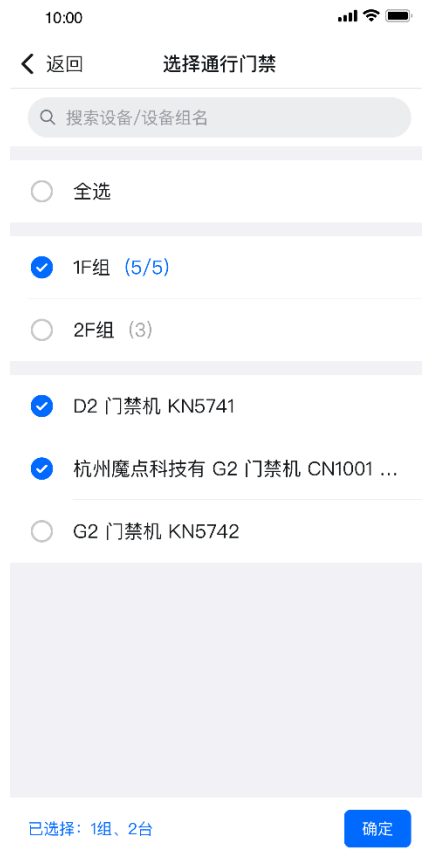
- 长按左上角时间，进入魔点 D3 管理后台。
- 管理员使用钉钉扫码魔点 D3 界面显示的二维码，输入钉钉上显示的密码。



图 3-17-1 魔点 D3 首页



图 3-17-2 密码输入

- 管理员输入正确的密码进入魔点 D3 管理后台。
- 立即开门：通过点击【立即开门】按键手动开门。
- 设备信息：查看设备 SN、版本号等信息。
- 网络配置：配置魔点 D3 的网络。

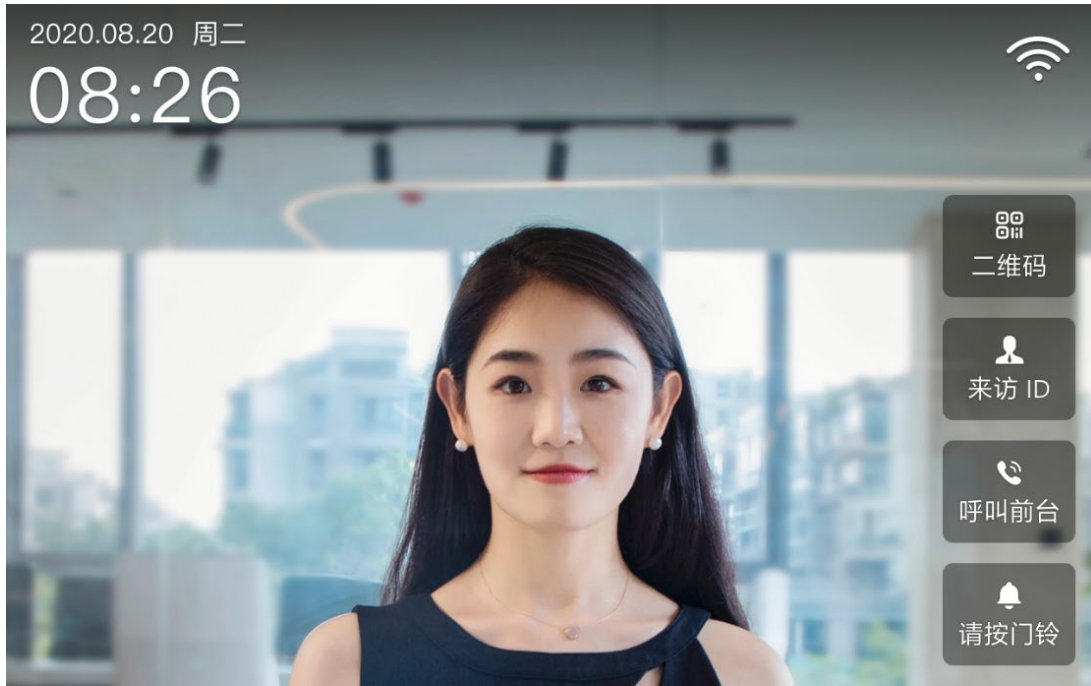

图 3-17-3 获取密码



图 3-17-4 魔点 D3 管理后台

### 3.17.2. 立即开门

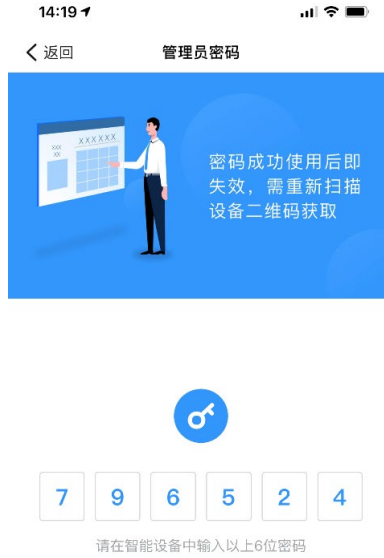
当设备离线或遇到异常情况时，管理员可以通过扫码进入后台来开门。

- 点击【立即开门】按钮即可开门。



图 3-17-5 立即开门

### 3.17.3. 设备信息

设备信息包含：网络信息、IP、网关、DNS、PING DNS、解绑设备等信息。



图 3-17-6 设备信息





图 3-17-7 解绑确认

- 当管理员点击【解绑并重置】后，提示用户“解除绑定后，智能门禁内的数据将被清除，无法进行刷脸开门”。

#### 3.17.4. 网络配置

- 当管理员点击【网络配置】，进入“网络配置”界面，查看设备的网络连接方式、IP 地址和 MAC 地址。
- 点击【重新配网】，重新配置设备网络。



图 3-17-8 网络配置

- 如果 D3 连接有线网络则进入有线网络配置界面，选择自动获取 IP 地址或者手动获取 IP 地址。



图 3-17-9 自动获取 IP 地址



图 3-17-10 手动设置 IP 地址

- 配置完成后，D3 将自动连接服务器，如连接失败则提示无法连接服务器。
- 如 D3 未连接网线，则 D3 自动获取 WIFI 无线列表。
- 输入 WIFI 密码，进行连接。



图 3-17-11 连接失败提示



图 3-17-12 WIFI 列表

### 3.17.5. 门锁类型

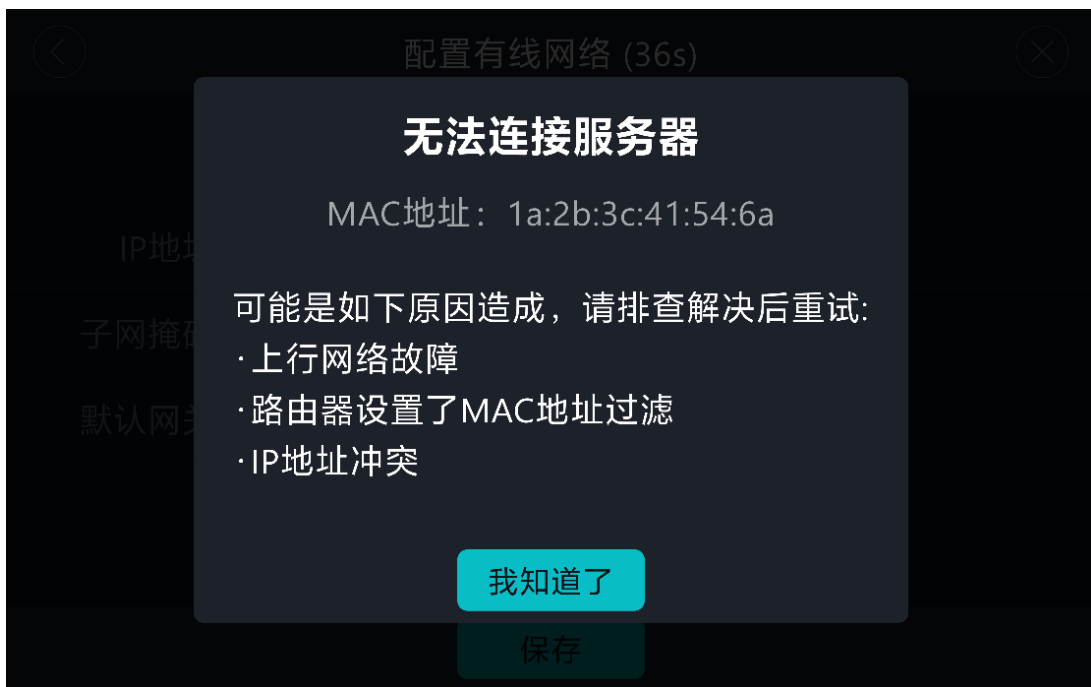
- 点击【门锁类型】，门锁类型影响开门逻辑，点击【确认切换】前请务必保证门锁类型正确。



图 3-17-13 门锁设置确认

- 点击【确认切换】，进入门锁设置界面。当前门锁类型只支持：磁力锁、电插锁。



图 3-17-14 设置门锁

### 3.17.6. 设备端绑卡

#### 3.17.6.1. 员工自助绑卡

- 设备在线情况下，使用未绑定的卡在设备 logo 处刷卡。
- 设备识别卡片未绑定，员工点击【去绑卡】。



图 3-17-15 自助绑卡

- 员工刷脸确认身份，若未录入人脸跳转录入人脸提示页。



图 3-17-16 刷脸获取信息

- 若员工已录入人脸跳转刷卡提示页面，在设备 LOGO 处刷卡，进行绑定。



图 3-17-17 刷卡提示

- 若员工未录入人脸，跳转钉钉扫码界面，员工扫码录入人脸后，再进行绑卡。



图 3-17-18 钉钉扫码录入人脸

- 点击【绑定】，进行绑定。



图 3-17-19 绑定卡片

### 3.17.6.2. 管理员绑卡

- 进入设备后台，点击【立即绑卡】。
- 后续流程同自助绑卡，绑卡成功后返回设备后台页面。

## 3.18. 人员通行

### 3.18.1. 刷脸通行

- 扫脸识别成功后，魔点 D3 显示刷脸员工姓名。



图 3-18-1 刷脸开门

### 3.18.2. IC 卡通行

D3 支持 IC 卡刷卡通行，支持 13.56MHZ 的大部分非接触式 IC 卡。将 IC 卡与人员绑定即可刷卡开门，绑卡操作可在 PC 端完成。设备端支持用户自助绑卡、管理员绑卡。设备端自助绑卡/管理员绑卡参照 3.13.5.设备端绑卡，PC 端绑卡参照 3.15.PC 端 IC 卡管理。

使用 IC 卡在 logo 处刷卡，自动校验完成后即可开门。

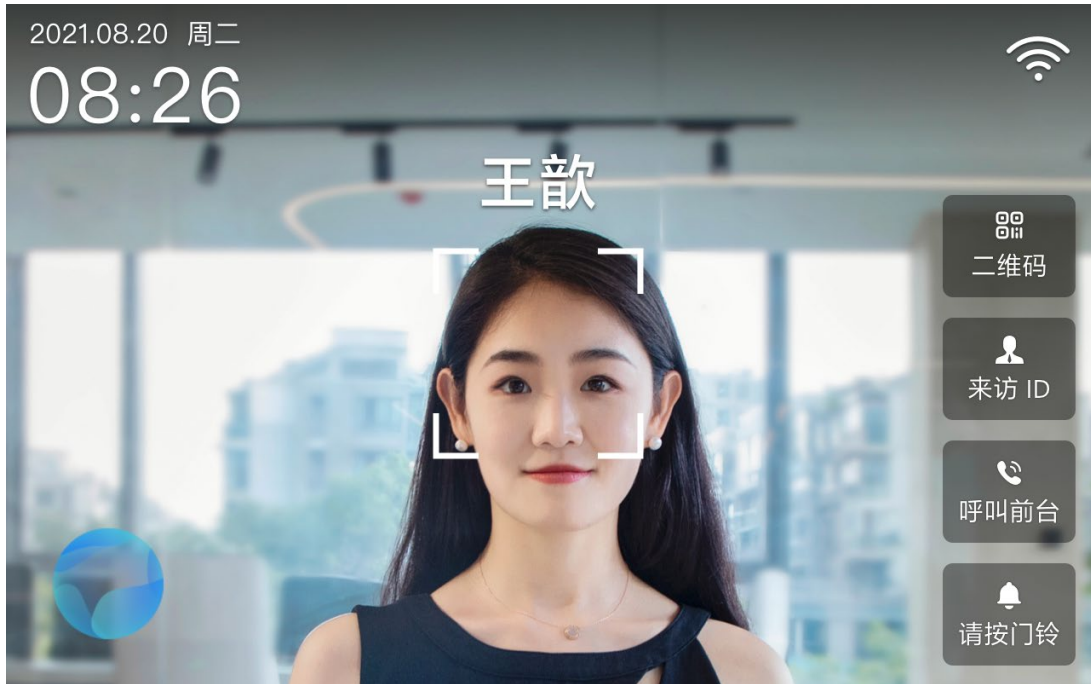
- 有权限员工刷卡后开门，提示“刷卡成功”，播放开门铃声。





图 3-18-4 刷卡开门

- 无权限员工刷卡后不开门，播报语音“无开门权限”。



图 3-18-5 无开门权限

- 已冻结卡片刷卡后不开门，播报冻结音效。



图 3-18-6 该卡已冻结

### 3.19. PC 端魔点门禁

- 魔点门禁 PC 端微应用已上线, 目前支持权限管理、门禁管理、卡片管理和记录管理。
- 管理员在 PC 端钉钉的工作台中, 点击进入【魔点门禁】。



图 3-19-1 钉钉工作台

### 3.19.1. 开门权限

#### 3.19.1.1. 权限设置

- 点击【开门权限-权限设置】，可查看当前机构下所有权限组信息，包括权限组名称、关联成员和设备、开放时间、开放周期。支持添加/编辑/删除/复制权限组。
- 支持按权限组名称、激活时间从近到远或从远到近进行排序。支持搜索权限组名称。

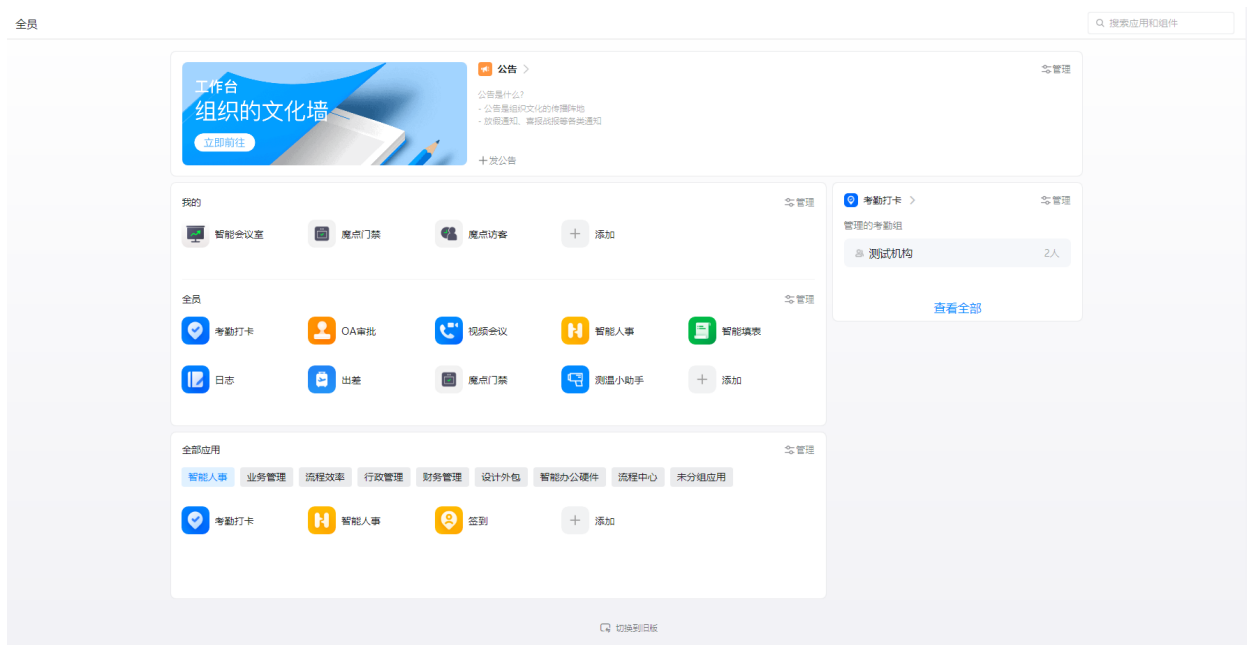

图 3-19-2 权限设置

##### 3.19.1.1.1. 添加权限组

- 点击【添加权限组】，输入权限组信息，点击【保存】完成添加。
  - 权限组名称：输入权限组名称，不超过 30 个字符。
  - 使用人员：可选全员或指定机构内人员范围。指定范围可在机构内选择指定部门或指定人员。
  - 开放时间：可选全天或指定时间段。
  - 开放周期：可选周一至周日，可选择开放周期的开始日期和结束日期，设置有效期。
  - 选择设备：选择权限组需要关联的门禁设备。



图 3-19-3 添加权限组

### 3.19.1.1.2. 编辑权限组

■ 点击权限组的【编辑】，可编辑权限组信息。

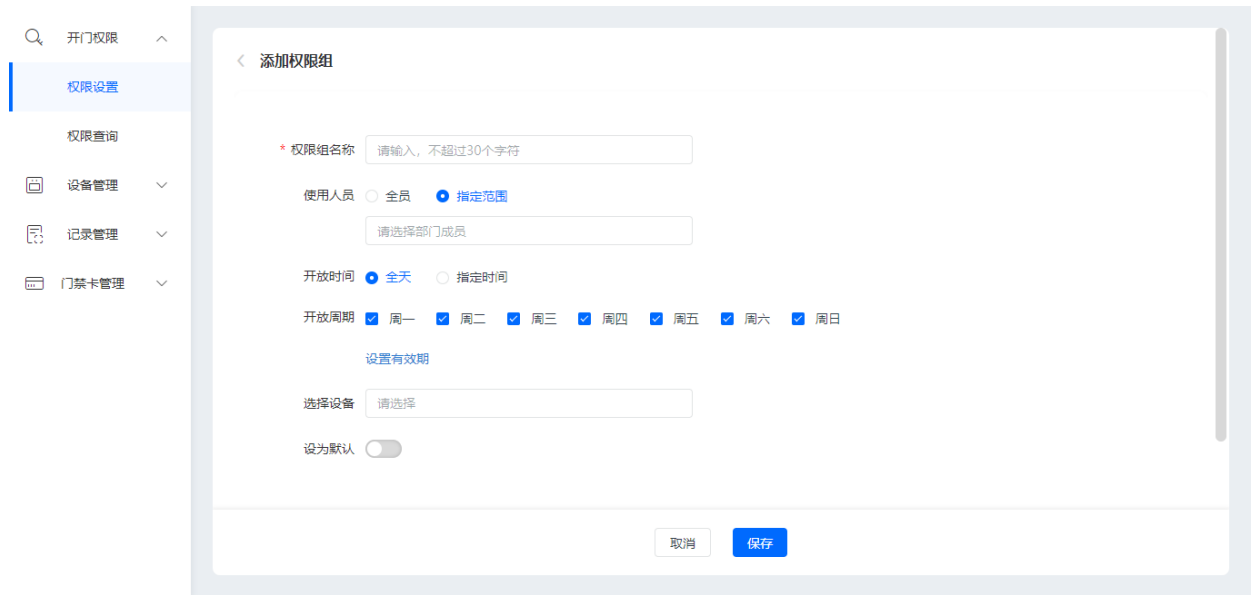

图 3-19-4 编辑权限组

### 3.19.1.1.3. 删除权限组

- 点击权限组的【删除】，可删除权限组。删除后，权限组下的人员将无法通过智能门禁开门。
- 支持批量删除。

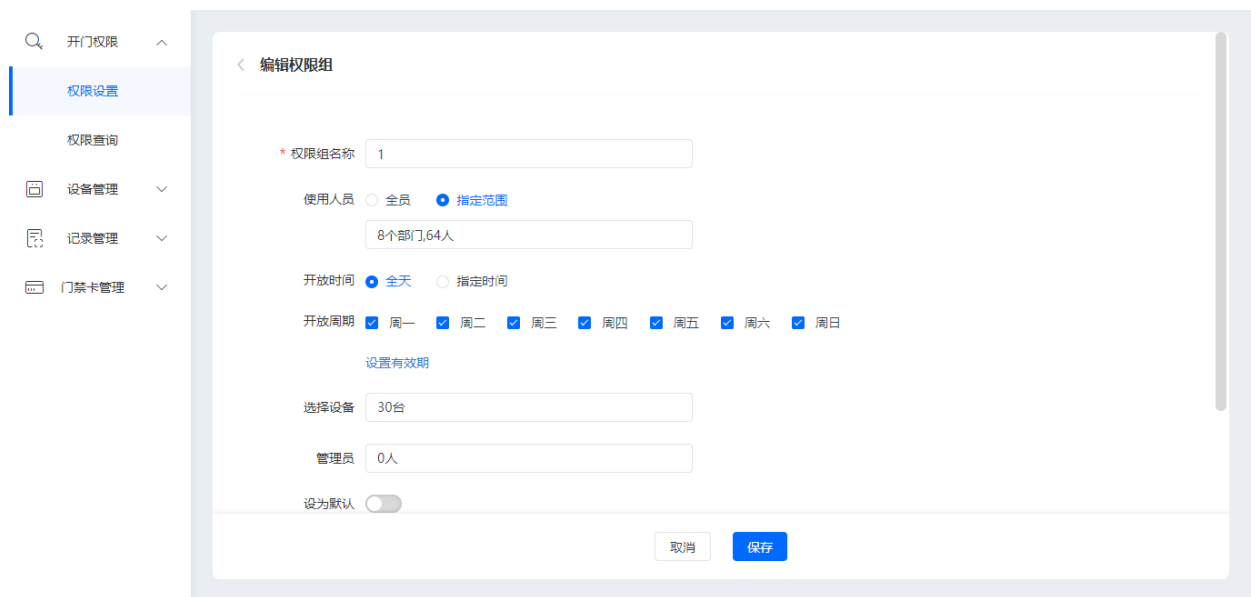

图 3-19-5 删除权限组

### 3.19.1.1.4. 复制权限组

- 点击权限组的【复制】，可复制当前权限组的内容，并根据需要进行修改。



图 3-19-6 复制权限组

### 3.19.1.2. 权限查询

- 点击【选择员工】，选择员工后点击【查询】，可查看该员工 7 日内的开门权限和临时权限，不包含访客、会议等权限。

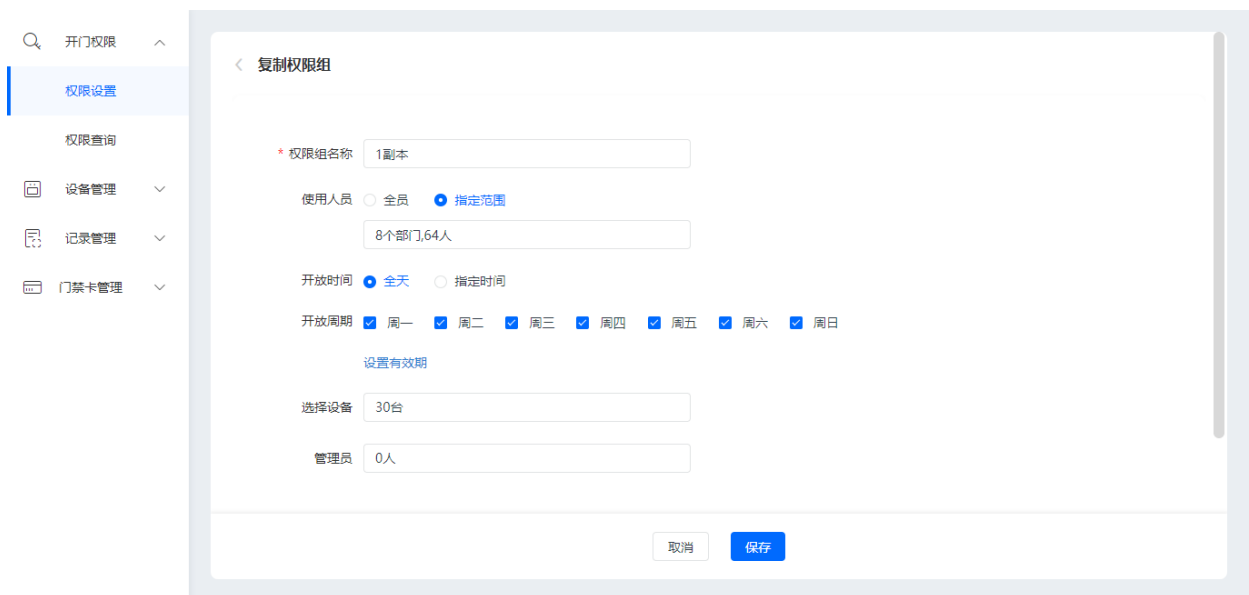

图 3-19-7 权限查询

- 点击【导出】，可导出成员开门权限明细表格，包括可开门设备明细和关联权限组明细。

塔上开发测试 成员可开门设备明细					
姓名	部门	用户ID	可开门设备	可开门时间	备注
卢雨青	塔上开发测试,第一级部门,子管理员,主管理员	175762234921749836	Y3s门禁机KN0151	全周 全天	
			Y3s门禁机KN0043	全周 全天	
			D2i门禁机KN0015	全周 全天	
			Y3i门禁机KN0172	全周 全天	
			D2i门禁机KN2143	全周 全天	
			D2plus门禁机KN0092	全周 全天	
			MG3门禁机KN0030	全周 00:00~23:05	
			MY3门禁机KN0019	全周 00:00~23:05	
			MG3门禁机KN0012	全周 00:00~23:05	
			MX1A门禁机KN0014	全周 全天	
			Y3s门禁机KN0180	全周 全天	
			Y3i门禁机KN0084	全周 全天	
			D2i门禁机KN2880	全周 全天	
			魔小白KN0031	全周 全天	
			D3i门禁机KN0416测	全周 全天	
			MY3i门禁机KN0020	全周 全天	
			Y3s门禁机KN0169	全周 全天	
			X2i门禁机KN0074	全周 全天	
			Y2i门禁机KN0020	全周 全天	
			MY3i门禁机KN0037455	全周 全天	
			S5闸机柱KN0008	全周 全天	
			Y3s门禁机KN0002	全周 全天	
			S5闸机柱KN0011	全周 全天	

图 3-19-8 开门权限明细表格

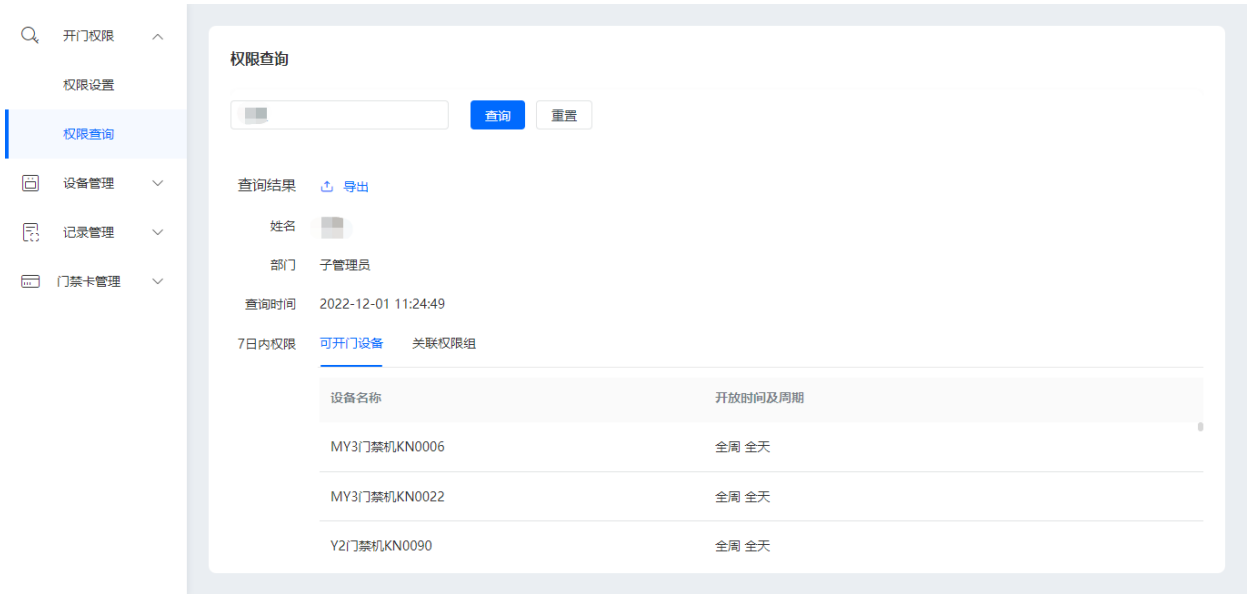
### 3.19.2. 卡片管理

- 点击【卡片管理】，进入卡片管理页面，可对人员进行绑卡/解绑、冻结/解绑卡片等操作，支持按照卡片状态、部门进行筛选，支持搜索姓名和卡号。



图 3-19-9 卡片管理

#### 3.19.2.1. 绑定卡片

- 如需绑定卡片，电脑端需要外接 IC 卡通用读卡器。
- 选择需要绑卡的用户，点击【绑卡】，刷卡后点击【完成】即绑定成功。



图 3-19-10 读取卡号





图 3-19-11 完成绑定

### 3.19.2.2. 解绑卡片

- 选择需要解绑的用户，点击【解绑】按钮，二次确认后完成解绑。
- 解绑后，将解除关联门禁权限。



图 3-19-12 解绑卡片

### 3.19.2.3. 冻结/解冻

- 选择需要冻结/解冻用户后，点击【冻结】或【解冻】，二次确认后完成操作。

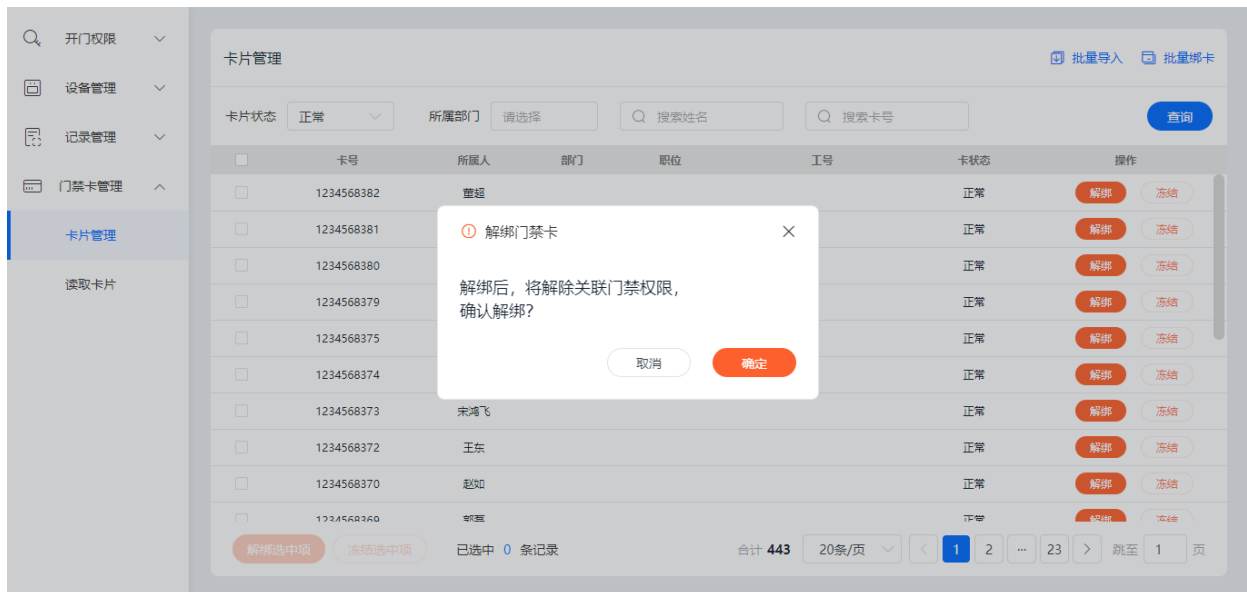

图 3-19-13 冻结卡片



图 3-19-14 解冻卡片

### 3.19.2.4. 批量解绑或冻结

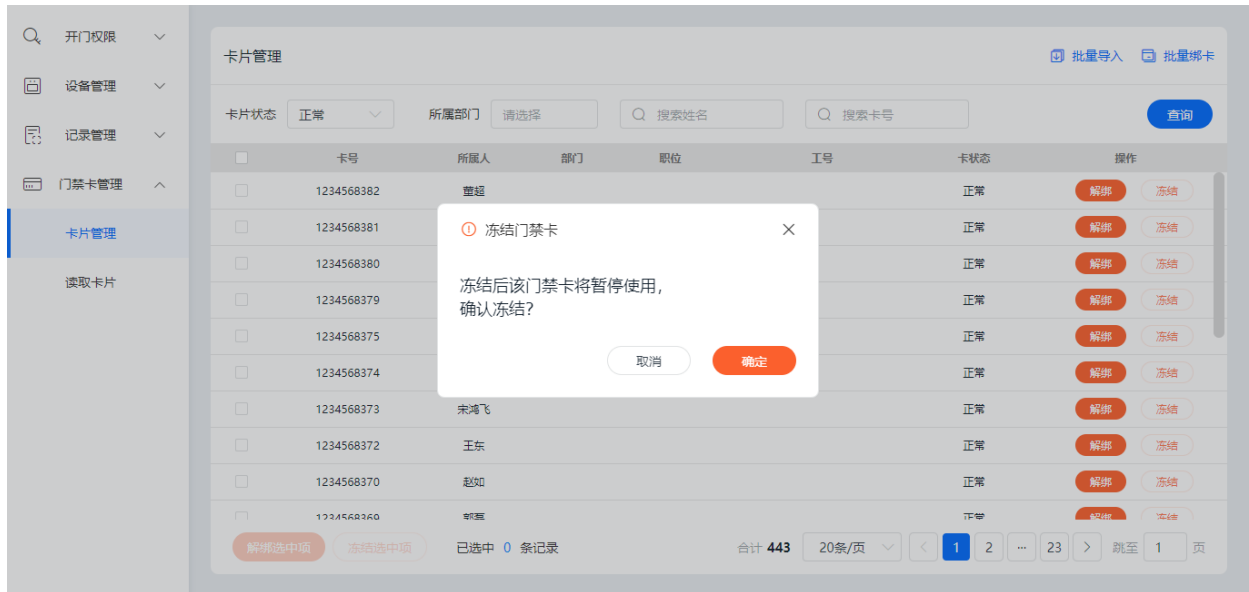
- 选择需要批量解绑/冻结的用户，点击【解绑选中项】或【冻结选中项】，进行操作。

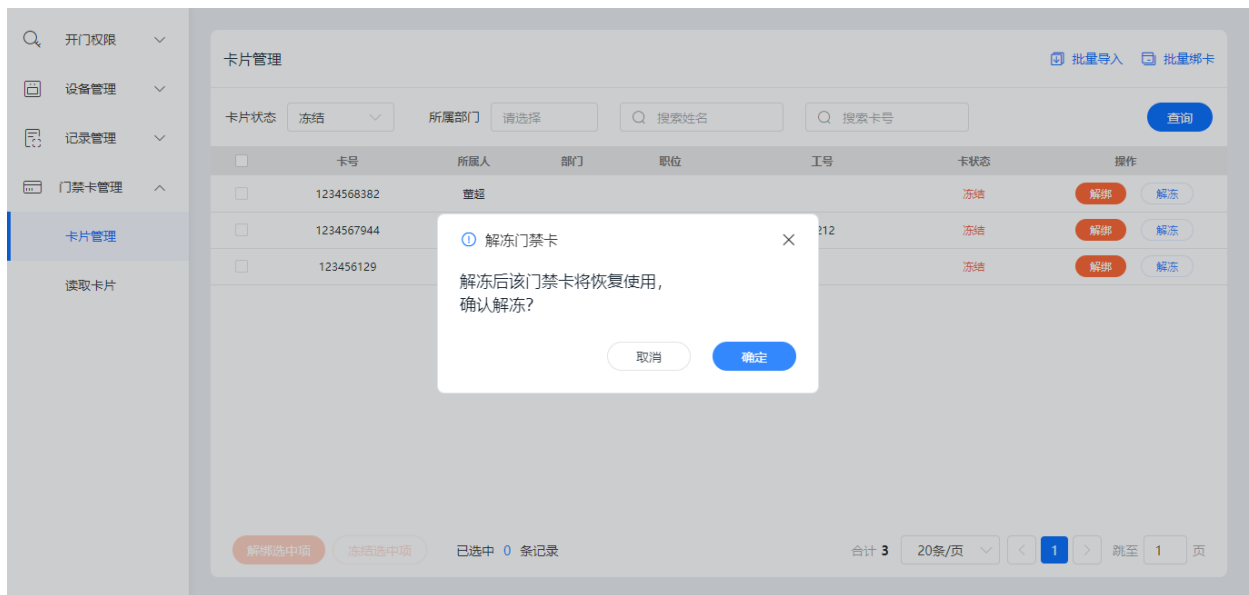

图 3-19-15 批量解绑卡片



图 3-19-16 批量冻结卡片

### 3.19.2.5. 批量导入

- 当机构下已有卡片且在其他系统导出 10 位卡号时，按照模版填入信息后进行批量导入。

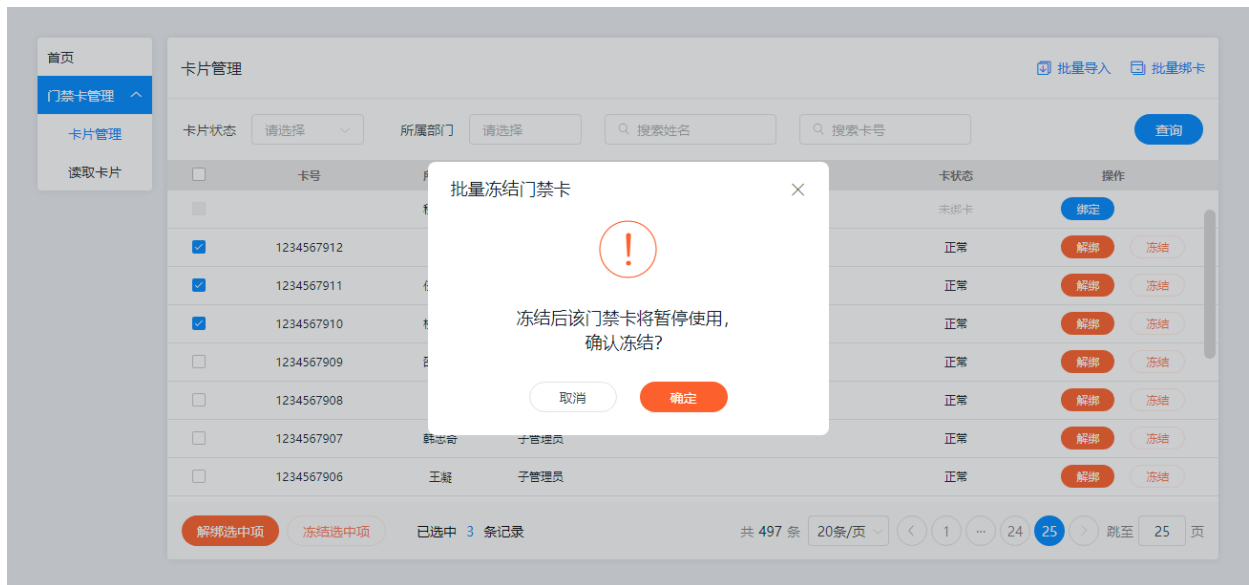

图 3-19-17 导出信息模板

- 选择信息模板的导出格式 (可选 csv 或 exl) ，再选择需要导入卡片信息的员工，点击【下载】导出信息模板。在导出的信息模板中填入人员卡片信息。
- 点击【选择文件】，导入填写好的信息模板，进行预校验。预校验完成后，可根据对应错误提示进行修改。

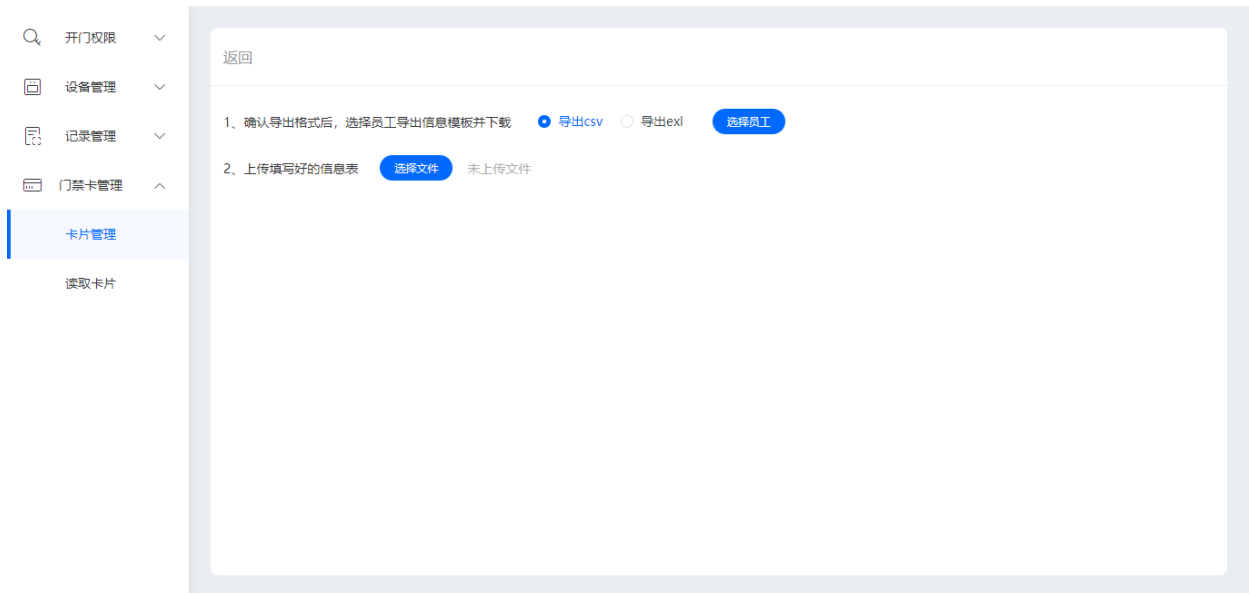

图 3-19-18 预校验

■ 点击【上传】，二次确认后，完成正式导入。



图 3-19-19 模板导入

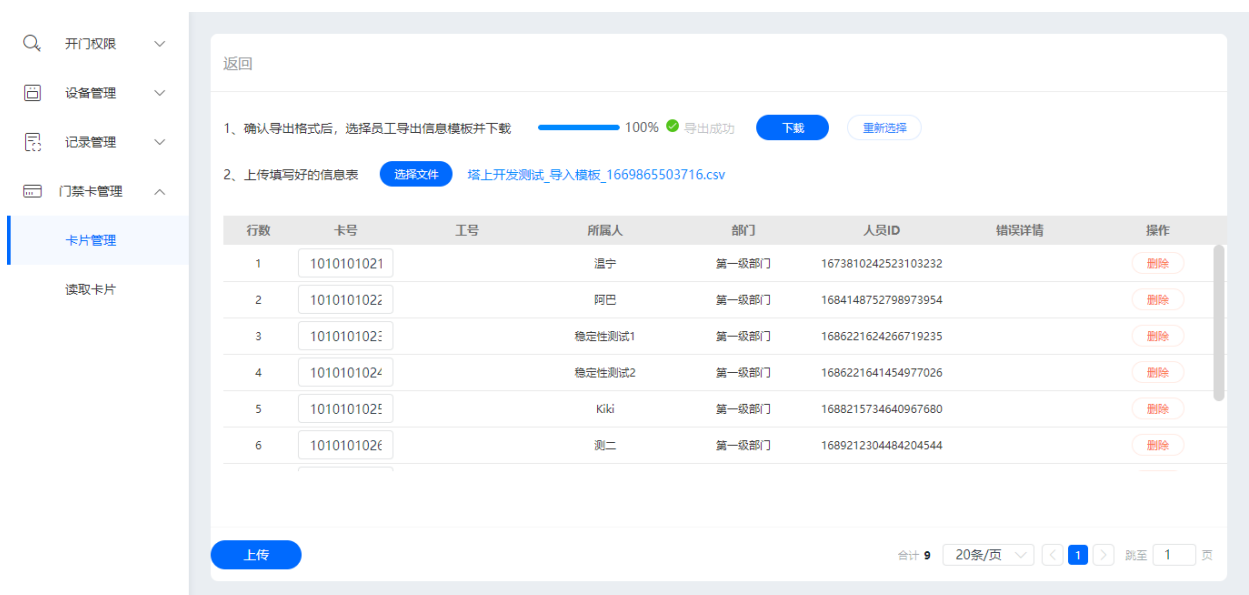

图 3-19-20 完成导入

### 3.19.2.6. 批量绑卡

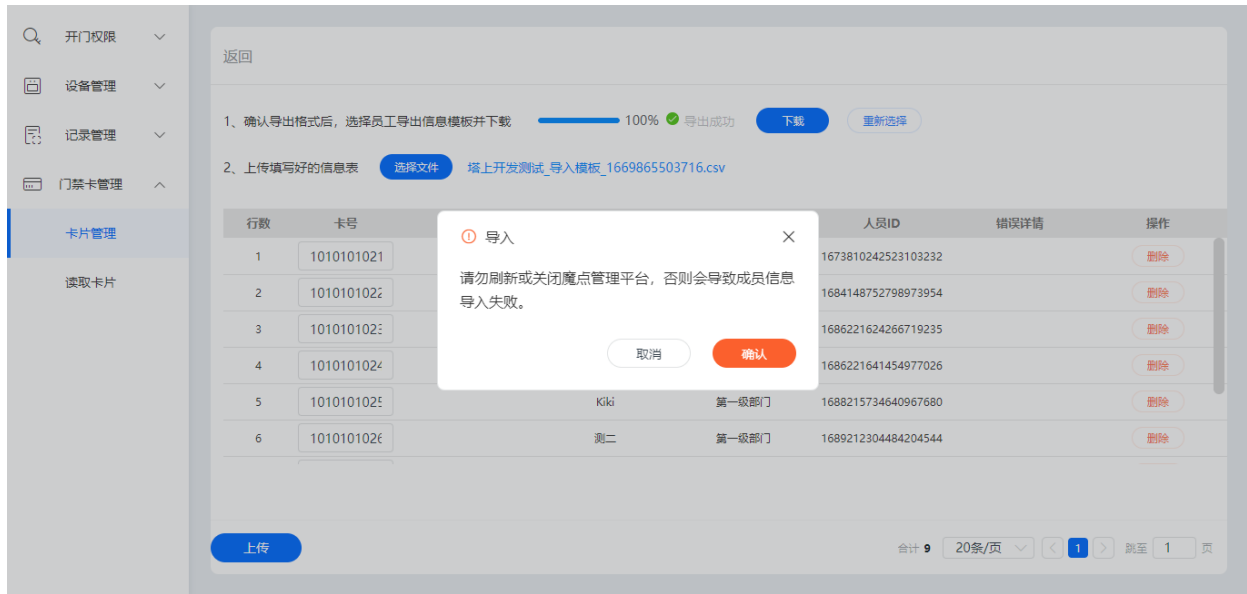
- 电脑端需外接通用 IC 卡读卡器。
- 点击【批量绑卡】，选择需要批量绑卡的人员后，点击【完成】进入绑卡界面。

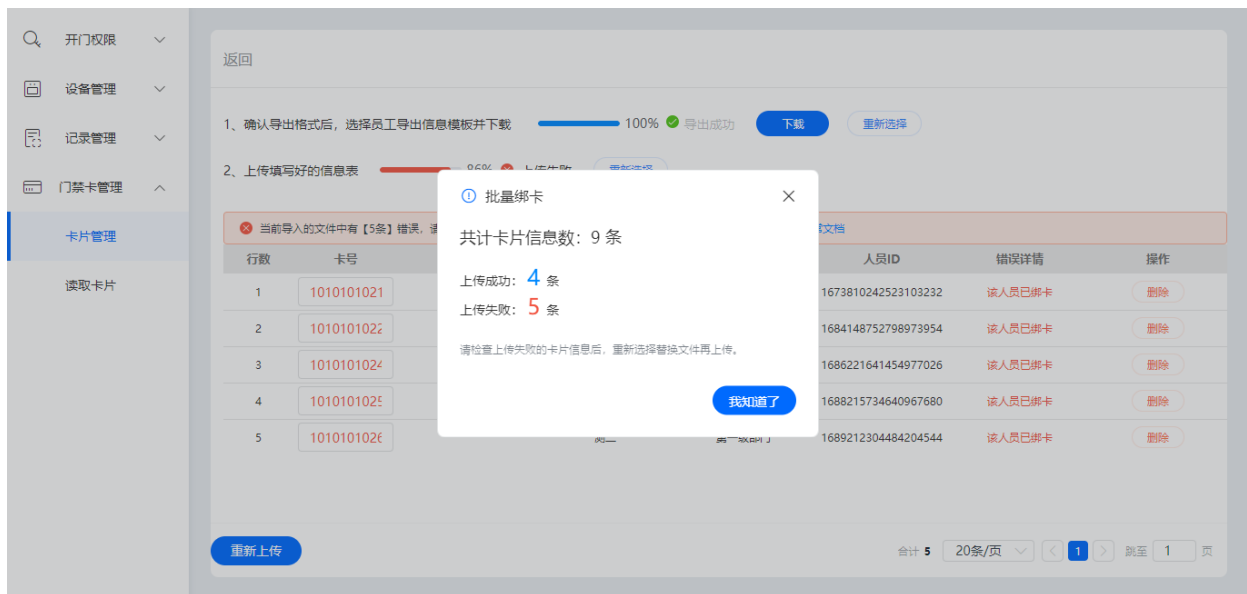

图 3-19-21 批量绑卡选择人员



图 3-19-22 添加人员

- 在读卡器上连续刷卡绑定，按照批量绑卡界面的序号，将成员与卡片绑定。
- 该流程为实时写入，刷卡成功即已绑定入系统。

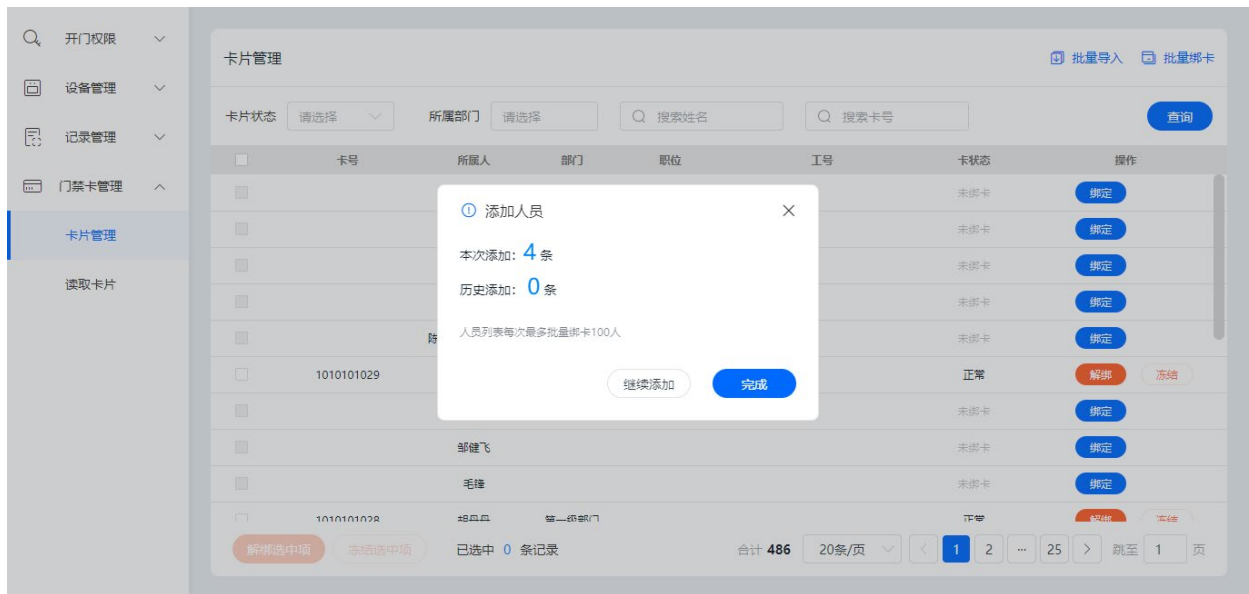

图 3-19-23 刷卡绑定

### 3.19.3. 记录管理

- 点击【魔点门禁-记录管理】，可查看机构下的开门记录、指纹开门记录、远程开门记录、报警记录和管理员操作日志。
- 开门记录：查看开门记录，包括识别类型、姓名、识别设备和识别时间。
  - 支持选择时间范围，按类型、标签和设备进行筛选，支持搜索人员姓名。
  - 类型支持所有、人脸、卡片和二维码；标签支持所有、员工、访客和会议。



图 3-19-24 开门记录



- 远程开门记录：查看机构下远程开门记录，包括操作人姓名、操作设备和操作时间。  
支持选择时间范围，搜索操作人姓名。

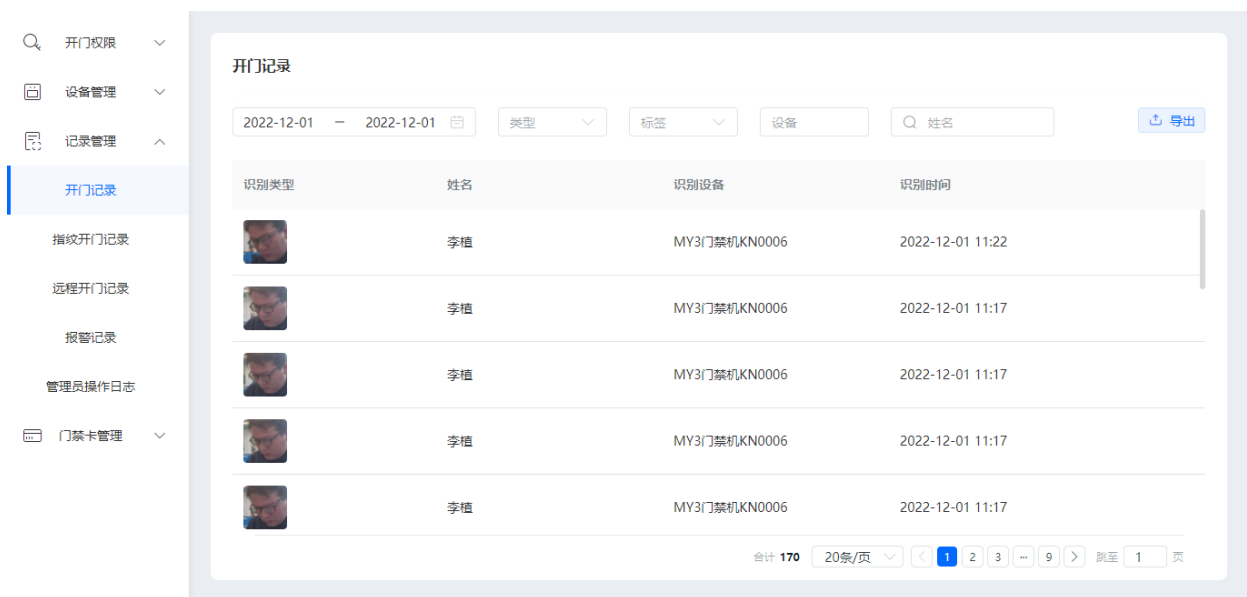

图 3-19-25 远程开门记录

- 报警记录：查看机构设备报警记录，包括报警类型、抓拍照片、报警设备和报警时间。  
支持选择时间范围。

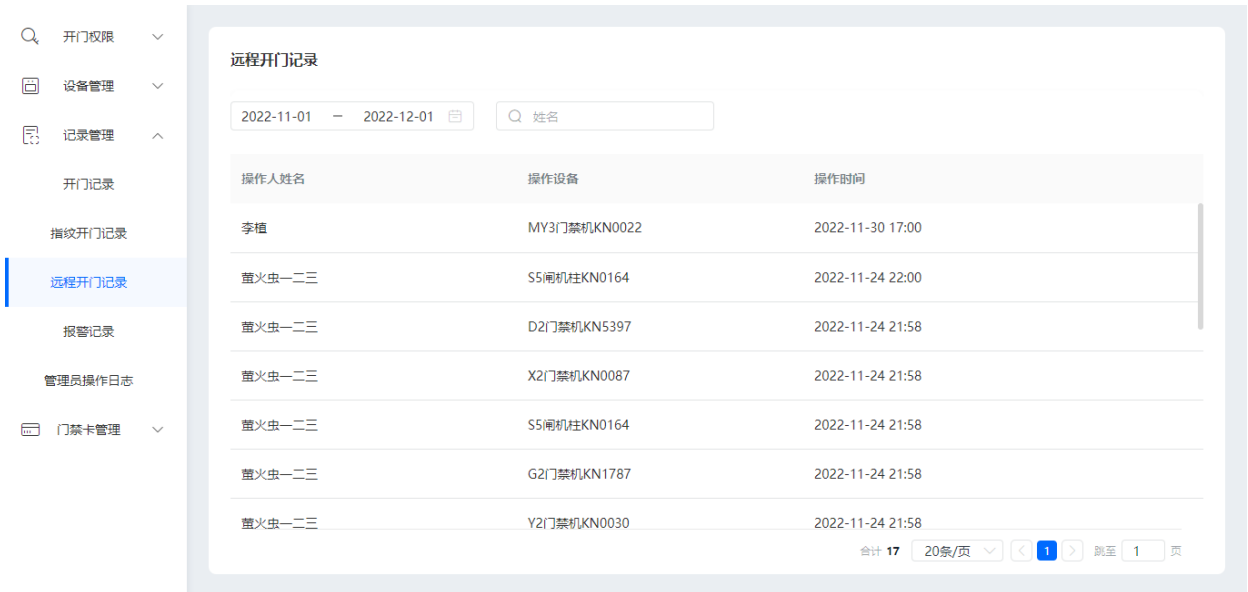

图 3-19-26 报警记录

- 管理员操作日志：查看管理员在魔点门禁微应用的操作记录，包括管理员姓名、操作内容和操作时间，支持选择时间范围及搜索管理员姓名。

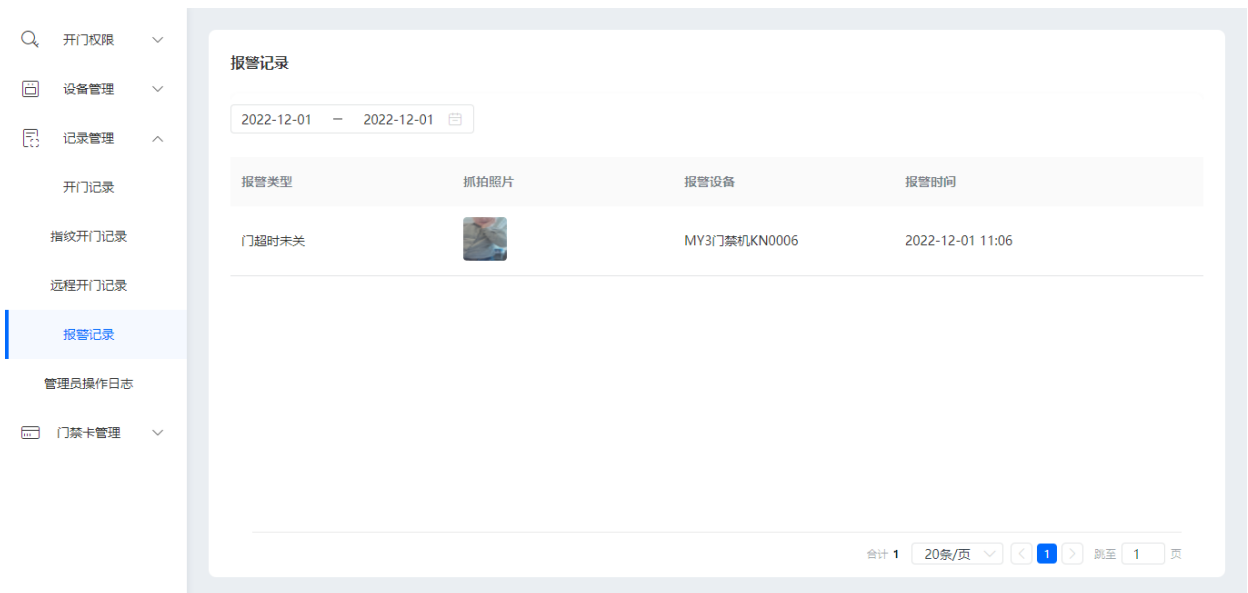

图 3-19-27 管理员操作日志

### 3.19.4. 设备管理

- 点击【设备管理-门禁】，进入“设备管理”界面，查看机构下关联的所有门禁设备和设备组。支持对设备名称/设备组名称进行搜索。
- 支持按设备名称顺序、激活时间正序、激活时间倒序对门禁设备进行排序。
- 支持按设备网络状态(在线/离线)、运行模式(标准门禁、会议室门禁、开发这模式)、是否测温进行筛选。
- 设备列表展示设备名称、网络状态、设备类型、SN、容量和关联权限组。
- 点击【详情】，可查看设备详情。
- 点击在线设备的【远程开门】，可远程开门。
- 点击【导出设备清单】，可导出机构下机构清单。



图 3-19-28 设备管理-门禁

■ 点击【可升级设备】，选择设备进行批量升级。



图 3-19-29 可升级设备

### 3.19.4.1. 设备组管理

#### 3.19.4.1.1. 添加设备组

■ 点击【添加设备组】，输入设备组名称。

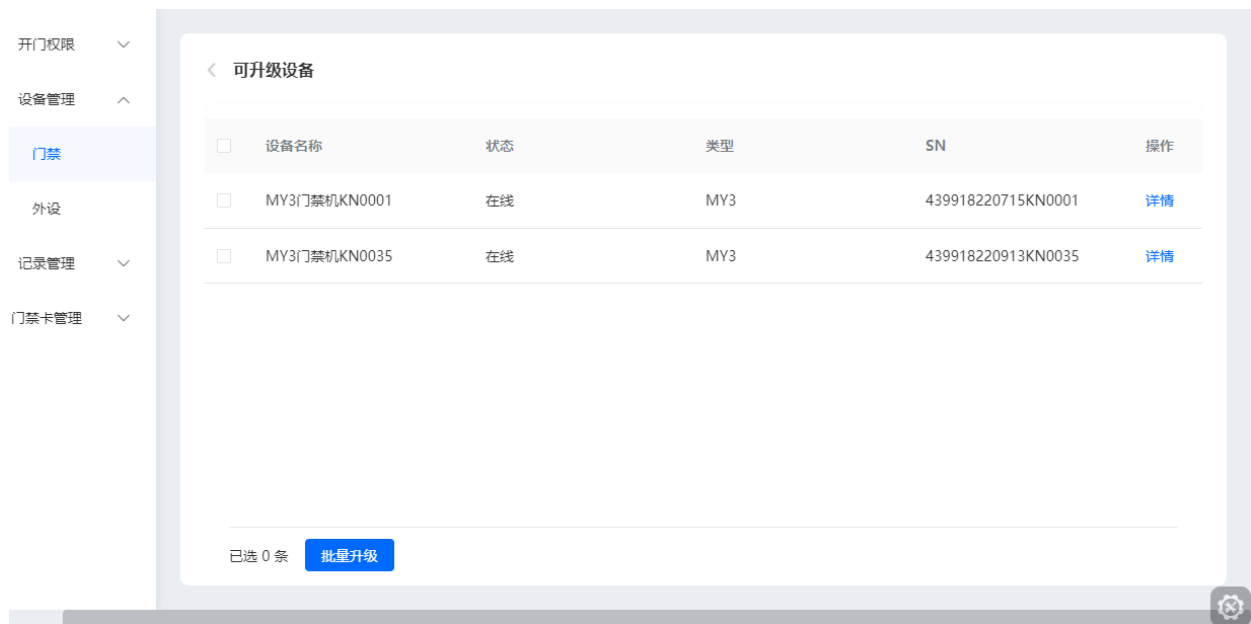

图 3-19-30 创建设备组

- 添加需要关联到设备组的设备，点击【确定】完成添加。
- 点击【创建】，完成添加设备组。

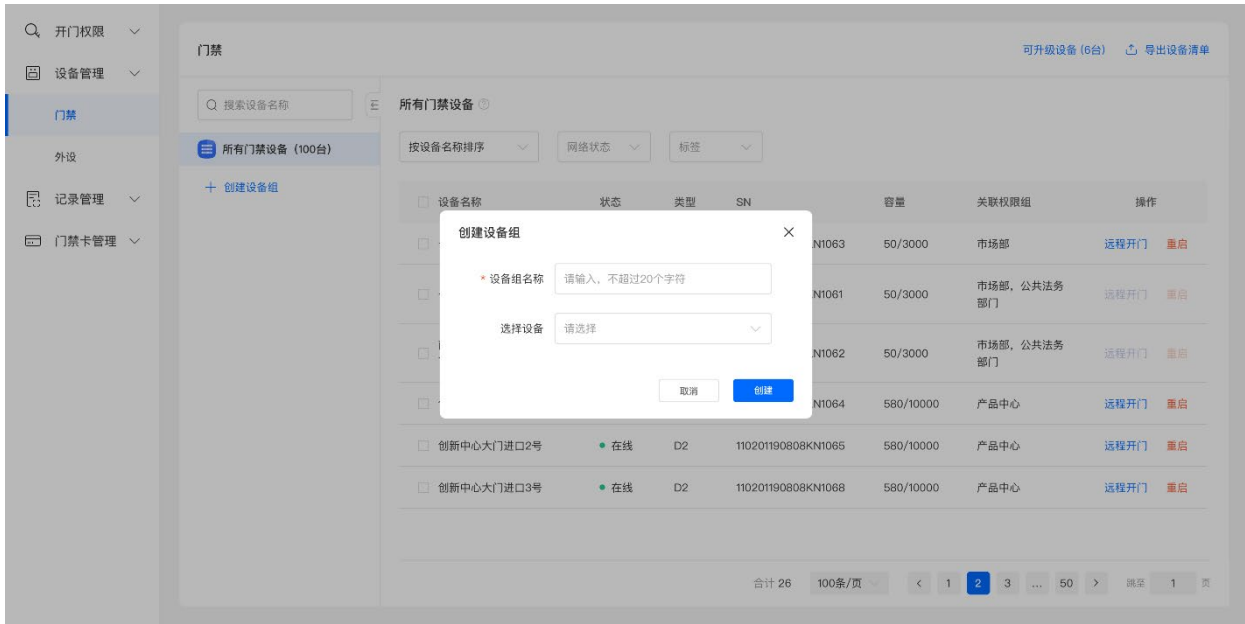

图 3-19-31 选择设备

### 3.19.4.1.2. 编辑/删除设备组

- 点击设备组，查看设备组详情。
- 点击【编辑组】，可对设备组进行编辑。支持修改设备组名称。
- 点击【选择设备】，支持添加/移除/清空设备。

■ 点击【删除组】，可删除设备组。



图 3-19-32 编辑/删除权限组



图 3-19-33 编辑设备组

### 3.19.4.2. 设备信息

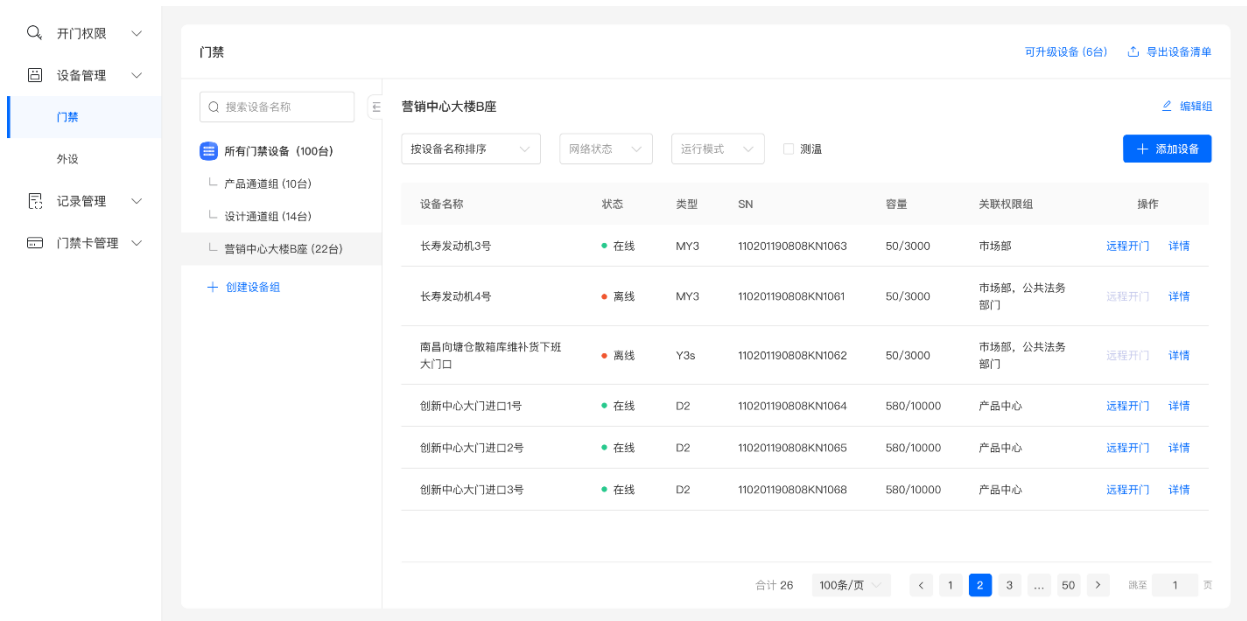
■ 在设备列表中点击设备的【详情】，可查看配置设备信息。

#### 3.19.4.2.1. 基础信息

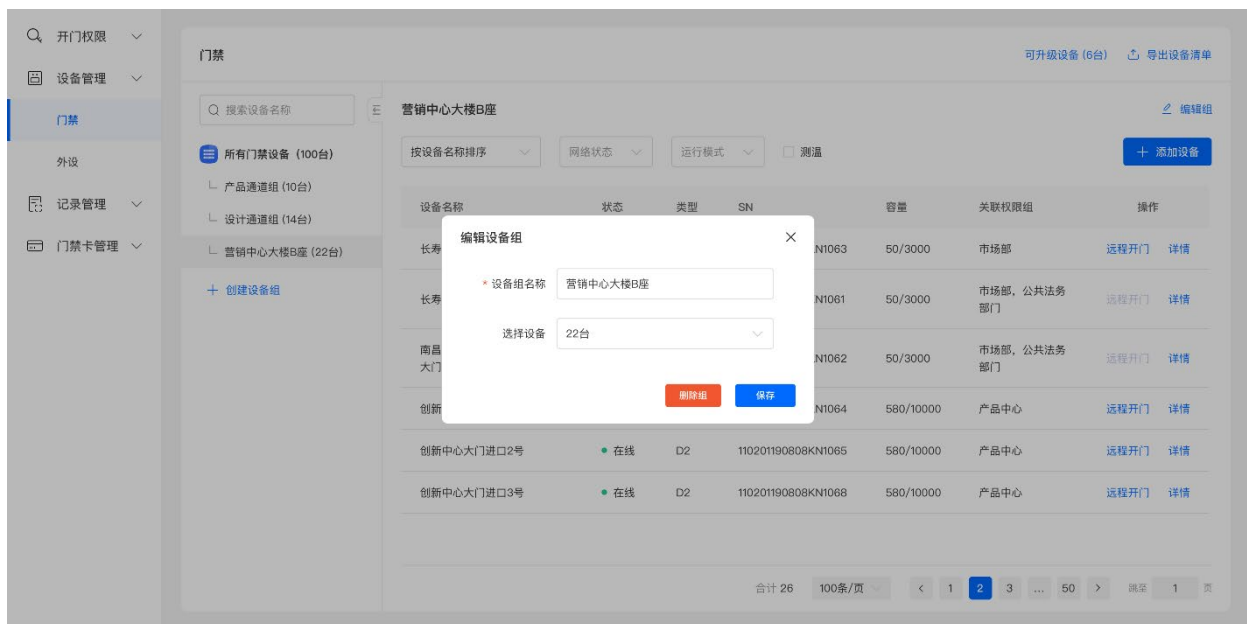
■ 基础信息展示设备名称、网络状态、设备容量和 SN。

■ 支持修改设备名称、复制设备 SN。

- 设备容量可通过修改通行权限组，调整设备容量。



图 3-19-34 基础信息

### 3.19.4.2.2. 运行模式

- 点击【运行模式】，可依据需求，切换设备的运行模式。运行模式包括标准门禁、闸机门禁、会议门禁和开发者模式。
- 各设备支持的运行模式参照 3.3.3.1。



图 3-19-35 运行模式

- 各模式下设备支持的业务模块及各业务模块下设备支持的细分功能，参照 1.3&1.4。
- 门禁
  - 关联权限组：可选择设备需要关联的权限组，权限组人员具有该门禁的通行权限。
  - 扫码开门：设备联网时，可通过扫描设备侧的二维码开门。
  - 展示健康码：开启后，人脸识别后显示健康码信息。
  - 二维码通行：用户可在设备上刷访客/钉工牌二维码通行。
  - 密码通行：可开启设备是否可密码通行，设置通行密码。（仅 X2 支持）
  - 无线门铃：开启后，设备上将显示响铃按钮，配对门铃后即可使用。（仅 D3、Y3s 支持）



图 3-19-36 门禁

## ■ 接待设置

- 语音助手：开启后，当访客来访时设备可主动发起智能语音接待。
- 呼叫前台：开启后，用户可点击【呼叫前台】按钮发起视频通话，需要添加前台人员。
- 前台人员：设置当前设备默认接听视频通话的人员，设置后呼叫前台功能方可生效。访客来访时，前台人员将受到被访人是否接待的通知，以安全放行。
- 禁止被呼叫人员：设置禁止被呼叫人员，访客来访时，无法向对应人员发起视频通话。如果设备识别语音后对应人员设置禁止呼叫，设备会提示“无法通知对方，是否帮你呼叫前台”。设备列出访客可能要寻找的目标列表中也会展示禁止被呼叫人员的信息。



图 3-19-37 接待设置

## ■ 访客

- 开启【访客】，设置开放规则，选择开放时间和开放周期。在重复周期内的开放时间内，访客可以通过门禁设备。



图 3-19-38 访客

## ■ 考勤

- 勾选开启考勤，选择是否开启凝视打卡和刷卡考勤。
- 考勤相关规则需前往【考勤打卡】管理后台进行配置。



图 3-19-39 考勤



■ 校园

- 校园业务模块仅针对校园机构展示。
- 智能播报：开启后，刷脸开门可播报姓名。
- 亲情通话：开启后，用户可在设备前与家庭成员视频通话。



图 3-19-40 校园

3.19.4.2.3. 设备设置

■ 设备设置中各设备支持的功能参照 3.3.4。

设备设置



图 3-19-41 设备设置

- 极速模式：选择是否开启极速模式。开启后，设备将不进行红外检测。
- 口罩识别：开启后，戴口罩用户也可识别出人脸。
  - 佩戴不规范可开门：关闭后，识别到不规范佩戴口罩将不开门且不做打卡等业务。
  - 不规范佩戴提示：开启后，识别到未佩戴或不规范佩戴口罩将以气泡提示。

- HDR: 建议在户外或光照较强的环境下开启。



图 3-19-42 设备设置

- 设备音量: 设置设备音量模式, 可选标准模式、低音模式、静音模式。
- 自助绑卡: 选择是否开启自助绑卡。开启后, 员工可在设备前自助绑卡用于通行及考勤。
- 开门延时: 可手动选择或输入开门延时。设置后, 继电器信号将延长开门时间, 请谨慎设置。
- 通讯协议: 可选 RS485 协议或韦根协议。

#### 3.19.4.2.4. 设备外设

- 设备外设: 查看设备关联的外设配件。点击可查看外设详情, 选择是否开启测温等功能。

##### 设备外设



图 3-19-43 设备外设



图 3-19-44 外设设置

### 3.19.4.2.5. 设备管理员

- 为设备设置设备管理员，可有效避免跨管理范围的误操作风险。
- 主管理员可以添加和移除设备子管理员，设备子管理员无法进行添加/移除操作。



图 3-19-45 设备管理员

### 3.19.4.2.6. 系统信息

- 查看设备网络信息（连接方式、IP 地址和 MAC 地址）和版本信息（固件版本和软件版本），可选择是否对设备进行升级。
- 支持解绑、重启设备，支持设备远程开门。



图 3-19-46 系统信息

### 3.19.4.3. 外设

- 点击【设备管理-外设】，可查看机构下设备绑定的外设列表。
- 外设列表展示外设名称、序列号、关联时间及关联门禁。
- 点击【设置】，可对外设配件进行配置。
  - 扫码摄像头可选择是否开启二维码通行。
  - 测温模组可选择是否开启测温。

外设名称	序列号	关联时间	关联门禁	操作
MT02 42021720220524KN0178	42021720220524KN0178	2022-11-10 14:47	MY3门禁机KN0001	<a href="#">设置</a>
MT02 42021720220524KN0241	42021720220524KN0241	2022-11-10 15:37	MY3门禁机KN0035	<a href="#">设置</a>
腕温仪 110201190311NC4937	110201190311NC4937	2020-07-13 09:42	G2腕温稳定性4937 (离线)	<a href="#">设置</a>
红外测温仪 CB360200069525	CB360200069525	2021-05-31 14:01	D2plus门禁机KR0003 (离线)	<a href="#">设置</a>
红外测温仪 CB360200123696	CB360200123696	2021-01-25 14:49	D2门禁机KN0219 (离线)	<a href="#">设置</a>
扫码摄像头 2202250002	2202250002	2022-02-28 16:26	G2门禁机KN0520 (离线)	<a href="#">设置</a>
腕温仪 090105200509KN1152	090105200509KN1152	2021-10-22 14:09	D2门禁机KN1152 (离线)	<a href="#">设置</a>
腕温仪 110201190311NC4937	110201190311NC4937	2020-07-13 09:42	4772 (离线)	<a href="#">设置</a>

图 3-19-47 外设

**外设设置** ✕

**外设名称** 扫码摄像头\_CB12012019

**序列号** CB12012019

**关联时间** 2021-02-05 11:32:49

**关联门禁** 南昌向塘仓散箱库维补货下班大门口东A1口

**二维码通行**

○ 用户可在设备上刷访客/钉钉牌二维码通行。

**刷卡通行**

○ 用户可在设备上使用 IC 卡通行。

**自助绑卡**

○ 员工可在设备前自助绑卡用于通行及考勤。

○ 提醒：刷卡考勤请前往考勤设置操作。 [前往 >](#)

图 3-19-48 扫码摄像头



图 3-19-49 红外测温仪