

# 魔点 Y3s

## 智能人脸考勤门禁机

### MY5105A\_用户手册

# 前言

非常感谢您购买并使用我司产品，如您有任何疑问或需求请随时联系我们：

服务热线： (0086) 400-033-7675

## 适用型号

本说明书描述（且仅适用于）的产品型号为MY5105A。

## 描述内容约定

在本手册中为了简化描述，做以下约定：

- 魔点Y3s智能人脸考勤门禁机，以下简称为魔点Y3s。
- 魔点门禁微应用简称为微应用。
- 本说明书部分图片为示意图，仅供参考。

## 免责声明

- 在本手册的编制过程中我们将尽量保证手册内容的正确与完整，如果有任何错误或缺失不负任何责任，如有任何疑问或争议，请以我司最终解释为准。杭州魔点科技有限公司保留权利可随时变更手册所提及的硬件及软件规格而无须事先声明。详情请关注魔点科技官网—服务支持。
- 本手册中内容仅为用户提供参考指导作用，不保证与实物完全一致，请以实物为准。

## 安全使用须知

- 在本产品安装使用中，必须严格遵守国家和地区的各项电气全规程。
- 如果设备工作不正常，请勿自行拆卸维修，否则将影响设备保修。
- 安装使用中避免高温（或低温）、高湿、震动、辐射、化学腐蚀等恶劣极端环境。

# 目 录

目 录.....	2
第一章 产品简介.....	1
1.1. 产品概述.....	1
1.2. 功能特性.....	2
1.3. 技术参数.....	2
1.4. 其他参数.....	3
1.5. 产品功能.....	5
第二章 产品组成.....	7
2.1. 魔点 Y3s 智能人脸考勤门禁机.....	7
2.2. 钉钉.....	9
2.3. 微应用.....	9
2.4. 其他配件.....	10
第三章 产品使用.....	11
3.1. 安装魔点 Y3s.....	11
3.2. 绑定设备.....	16
3.3. 人脸录入管理.....	24
3.4. 开门权限.....	29
3.5. 设备管理.....	35
3.6. 记录管理.....	45
3.7. 远程开门.....	52
3.8. 管理员.....	53

3.9. 通知设置 .....	61
3.10. 访客接待 .....	62
3.11. 人员通行 .....	67
3.12. 魔点 Y3s 管理后台 .....	69
3.13. PC 端魔点门禁 .....	76

# 第一章 产品简介

## 1.1. 产品概述

魔点 Y3s 是一款智能人脸识别考勤门禁设备，产品可实现对人脸进行目标检测、抓取，实现质量判断，输出最佳人脸特征值，基于大数据的深度学习算法，在云端或本地进行识别比对。机构管理员可通过对员工人脸、权限组、设备的管理，来实现智能门禁管理，用户仅需上传人脸便可在门禁机前刷脸开门。魔点 Y3s 已无缝对接钉钉移动办公，可实现全方位智能办公管理。



图 1-1-1 Y3s 智能人脸考勤门禁机

## 1.2. 功能特性

- 毫秒级识别响应速度。
- 200W 宽动态摄像头结合星光级图像传感器，无需补光，在背光、暗光、弱光环境下人脸识别效果不受影响。
- 5 英寸 IPS 全视角 LCD 触摸屏，720\*1280 像素分辨率，提供更佳交互体验。
- 采用深度学习智能人脸识别技术，99.99%金融支付级精准识别。
- 支持活体识别，完美抵御照片、视频攻击。
- 门禁、考勤、访客多模式共用，满足各种场景应用。
- 考勤数据与钉钉无缝对接。
- 支持刷卡通行，支持 13.56MHz 的 Type A、Type B 卡。
- 支持配置魔点 MBell 双向无线门铃，联动门禁开门。

## 1.3. 技术参数

- 产品名称：魔点 Y3s 智能人脸考勤门禁机
- 产品型号：MY5105A
- 显示屏：5 英寸触摸屏
- 分辨率：720\*1280
- 操作系统：Linux
- 处理器：双核 ARM 处理器
- 内存：512MB
- ROM：4GB
- 设备尺寸：193\*86\*24.7(mm)

- 摄像头：双摄 200W 像素星光摄像头，支持宽动态
- 电源：DC12V 1A
- 刷卡：支持刷卡通行，支持 13.56MHZ 的 Type A、Type B 卡
- 双向无线门铃：支持配置魔点 MBell 双向无线门铃
- 网络：支持 10M/100M 自适应有线网络、支持 2.4G WiFi
- 接口：RS485、韦根输入输出、继电器、Sensor、Button、Alarm、2 路 Micro-USB (USB-2 支持 Host 模式。USB-1 为 OTG 口，支持 Host 和 Device 模式。)

## 1.4. 其他参数



图 1-4-1 产品尺寸

- 外观尺寸：125.6\*258\*24.9(mm)
- 重量：245g
- 颜色：灰蓝
- 安装方式：支持墙面安装

## ■ 其他规格

- 1 个扬声器
- 1 个线束接口
- 1 个系统重启设置按键 (Restart)
- 1 个系统恢复出厂设置按键 (Reset)
- Y3s 设备内的霍尔开关支持防拆提醒功能

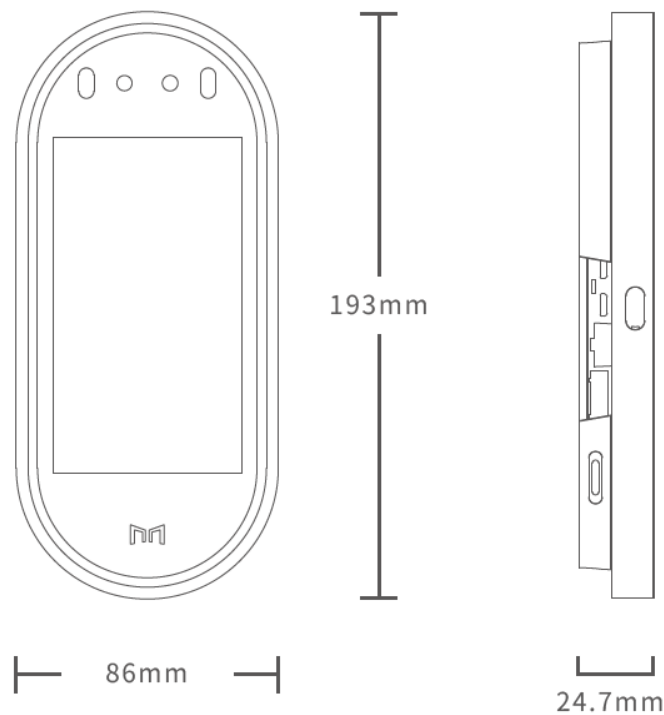
## ■ 软件参数

- 操作系统: Linux
- 人脸容量: 3000 人
- 卡片容量: 3000 张
- 识别距离: 0.3-1.5m
- 活体识别: 支持

## ■ 配件



图 1-4-2 配件

## 1.5. 产品功能

设备端	识别能力	在线/离线识别
		单人识别
	人脸底库	3000 人
	卡片容量	3000 张
	其他运行	OTA 升级
		摄像头唤醒
	门禁通行	刷脸开门
		刷卡开门
	考勤打卡	极速打卡
		凝视打卡
		刷卡打卡
	访客到访	到访登记
		刷脸开门
		来访 ID 通行
		请按门铃
	设备后台	立即开门
		设备信息
		配置网络
		立即绑卡
	微应用端	人脸管理

	开门权限管理	
	设备管理	设备名称
		设备容量
		运行模式
		高级设置
		设备管理员
		系统信息
	记录管理	开门记录
		远程开门记录
		报警记录
	通知设置	
	设备管理员配置	设备管理员管理
		移交权限
		转让权限

## 第二章 产品组成

本产品主要由魔点 Y3S 智能人脸考勤门禁机、钉钉、魔点门禁微应用三部分组成。

### 2.1. 魔点 Y3s 智能人脸考勤门禁机

#### 2.1.1. 正面布局图

- 正面两圆点为红外摄像头、RGB 摄像头，红外补光灯位于摄像头左右两侧；
- 屏幕中间为显示屏区域；
- 底部“M”为呼吸灯和刷卡位置。



图 2-1-1 正面布局图

### 2.1.2. 左侧及背面布局图

- 左侧硅胶塞里有 Restart 键，短按后会重启设备；
- 背面硅胶塞里小圆孔为 Reset 键，长按重置设备；
- 背部凹槽为线束接口，连接线束端子；
- 背部凸起部分下方孔为 Speaker 出音孔，请避免物件阻挡，影响出音；
- 底部和顶部 2 个孔为挂墙件连接孔，连接挂墙件用螺钉固定；
- Update 键为研发人员进行系统升级使用，用户请勿操作。

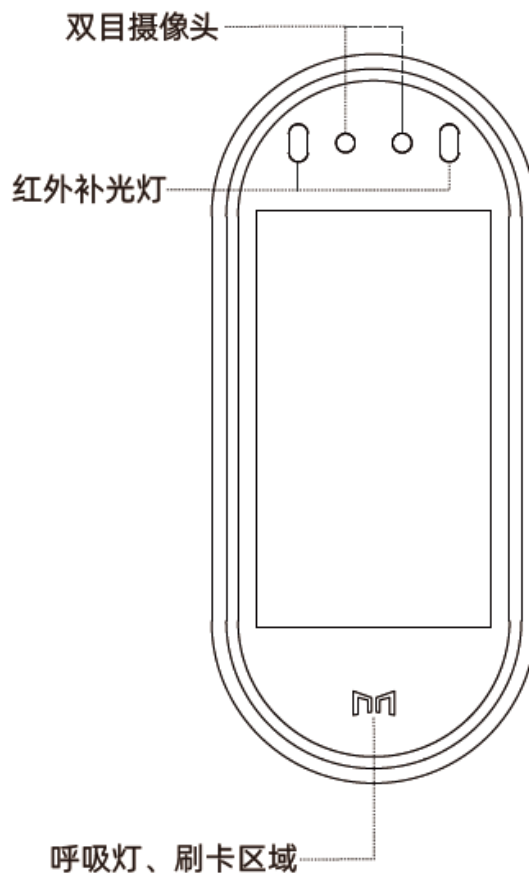

图 2-1-2 左侧及背面布局图

## 2.2. 钉钉

钉钉，阿里巴巴出品，专为全球企业打造的免费智能移动办公平台，手机用户通过官网或者在应用商店、App Store 搜索钉钉进行下载，下载完成后在 APP 内进行用户登录或注册。

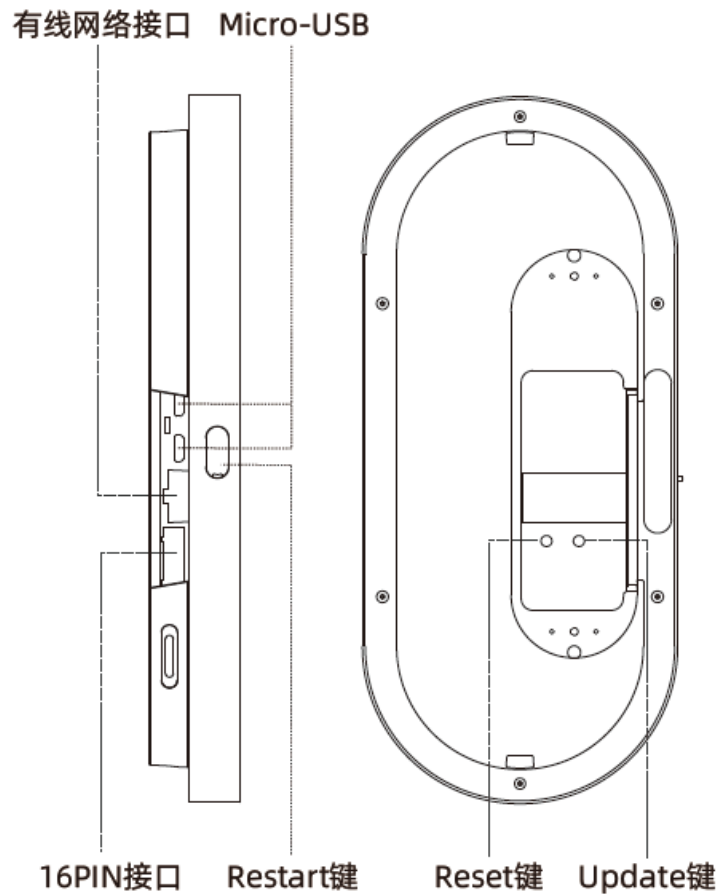

图 2-2-1 钉钉

## 2.3. 微应用

魔点 Y3s 需要通过钉钉微应用魔点门禁来进行绑定并操作。

- 通过钉钉扫码魔点 Y3s 二维码后将自动下载魔点门禁微应用。



图 2-3-1 钉钉工作台



图 2-3-2 魔点 Y3s 二维码

## 2.4. 其他配件

电源适配器	选配，用于给主机供电 DC12V ( $\geq 1A$ )
-------	--------------------------------

- 设备需要在 Internet 网络环境下运行使用，设备支持有线、无线两种网络连接。

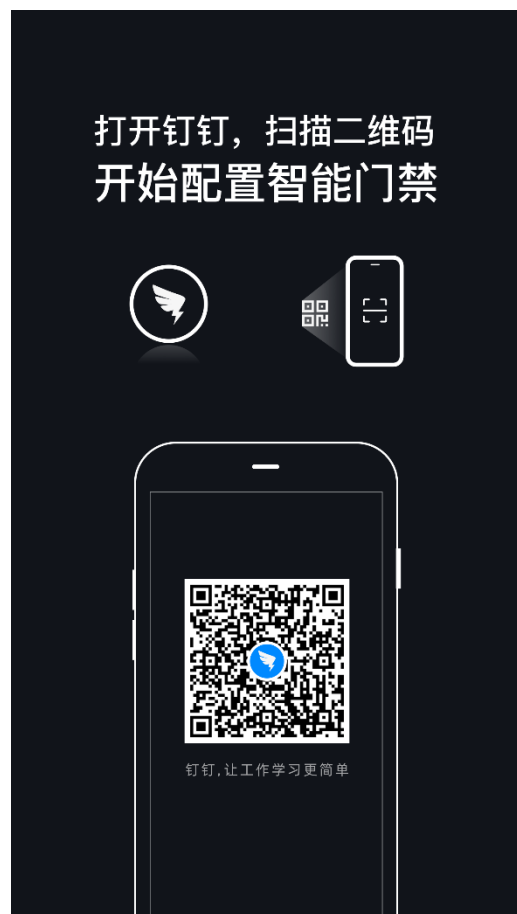
## 第三章 产品使用

### 3.1. 安装魔点 Y3s

安装魔点 Y3s 前，请仔细阅读**注意事项**。

#### 3.1.1. 注意事项

- 安装接线过程中严禁带电操作。
- 接线前，对已经敷设好的线缆应再次检查确认是否存在短路、断路等情况，合格后才可按照设备接线图进行端接。
- 主机采用专用线束与线缆进行连接，连接应牢固可靠。
- 为了系统的稳定和以后的检修方便，所有接线的线头不能放在管内或容易被水浸到的地方，接头处应作焊锡处理后用热缩管包好并做好防水防潮处理。
- 设备全部安装完毕后，必须全面检查各个部位的接线是否正确，如有一处接错都有可能引起整个系统不能正常工作。
- 特别检查电源线正负极是否接错，是否有短路，否则上电后轻则烧毁设备及其相关线路的设备，严重会引起火灾。
- 在通电时，如发现有不正常情况，应立即切断电源，直至故障排除。
- 如系统不正常，断电后请分段检查。如未查明故障原因，请通知代理销售商或厂家售后服务部，切勿自行修理或更换元件而造成系统损坏。

### 3.1.2. 系统拓扑图



图 3-1-1 系统拓扑图

### 3.1.3. 安装参考

门禁机一般安装在室内的门口内墙上，预埋 86 型底盒，安装高度为摄像头距地面 1.4-1.5m，并应保证摄像镜头的有效视角范围，底盒预埋时应与墙壁完成面齐平或略低于墙壁完成面，采用配套螺丝将设备挂板固定到预埋 86 底盒上，最后将设备挂扣到挂板上，安装应牢固可靠，平直不倾斜。主机与墙之间为防止雨水进入，要用玻璃胶堵住缝隙。

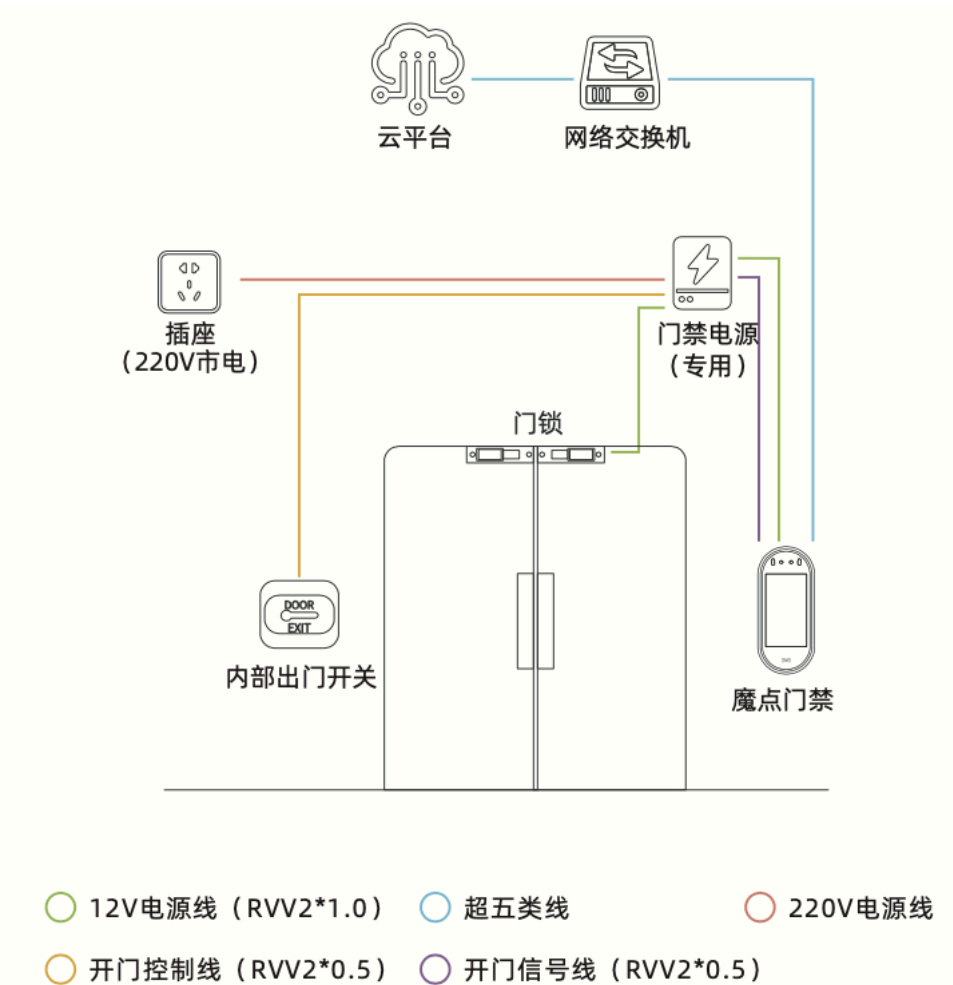

图 3-1-2 安装示意图

### 3.1.4. 现场环境要求

- 光线及室内外环境：魔点 Y3s 设备是室内标准门禁考勤产品；有宽动态摄像头但不允许强烈光直射摄像头，不推荐直接安装在户外有阳光直射的地方，如果有特殊情况，需要做好遮光措施。
- 网络环境：机器支持有线和无线，优先推荐使用稳定的有线，网络的质量直接影响识别的速度，上行带宽需求推荐 4M/S 以上。

### 3.1.5. 施工布线要求

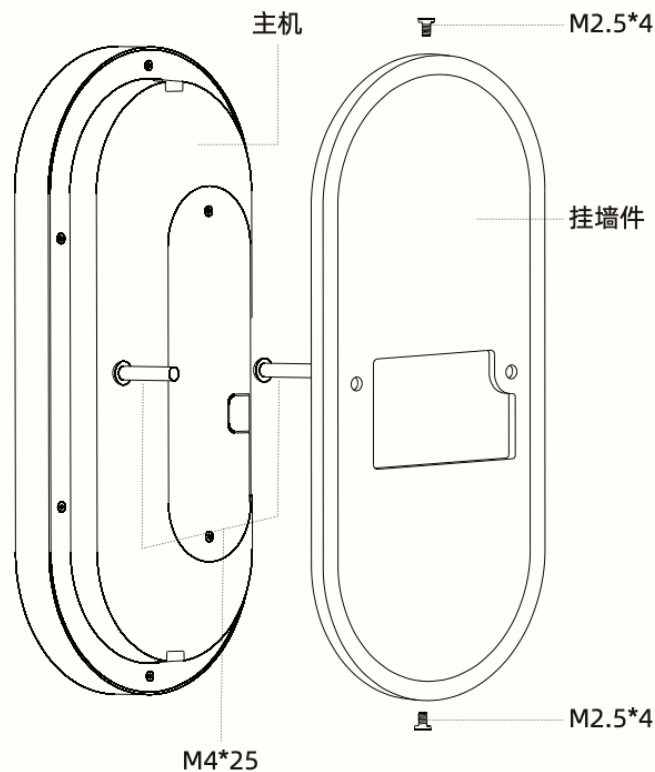
- 网线推荐采用标准超五类网线以上（8X0.5 无氧铜），且距离最近的交换机不能超过 50 米。
- 12V 电源线 20 米内推荐国标 RVV2X0.5 以上，超过 20 米且在 50 米内推荐国标 RVV2X1.0 及以上，不推荐使用网线供电，特别注意的是适配器只专给设备供电，

不能同时给门锁供电。现场客户必须自备门锁及门锁的独立电源，推荐采用市面上常用的 12V 门禁专用电源。

- 2 芯控制线或开门信号线推荐采用国标 RVV2X0.5 及以上标准，不推荐使用网线。
- 设备位置点强烈推荐预埋标准 86 暗盒，方便出厂标配的金属挂墙件直接可固定在 86 暗盒上，后期不需要再额外挖孔等施工。
- 设备安装点位 86 暗盒处预留的线长度有 10-15CM 左右即可，不要太长也不要太短。
- 设备安装高度摄像头离地 1.45-1.5 米左右，特殊情况可按实际标准定。

### 3.1.6. 设备接线图



图 3-1-3 设备背部效果图

12V	12V电源正极	红色
GND	地（电源）	黑色
SENSOR	门磁信号输入	黄色
ALARM	火警信号输入	绿色
BUTTON	开关按钮信号	蓝色
RS485A	RS485A	棕色
RS485B	RS485B	灰色

WD0_IN	韦根输入0	橙色
WD1_IN	韦根输入1	绿色
WD0_OUT	韦根输出0	白色
WD1_OUT	韦根输出1	蓝色
NC	门禁常闭端	紫色
COM	门禁公共端	棕色
NO	门禁常开端	黄色
GND	地（信号）	黑色
GND	地（信号）	黑色

图 3-1-4 接口与线束定义图



图 3-1-5 Y3s 设备接线示意图

### 3.1.7. 接线说明

门禁专用电源直接控制电锁，电锁的正极和负极分别连接门禁专用电源的 NC 和 GND，Y3s 通过继电器 NO、COM 连接门禁专用电源 PUSH、GND 控制开门，同时开门按钮也直接接门禁专用电源的 PUSH、GND。（电锁默认阳极锁，断电开门，若为阴极锁，电锁正极对应接门禁专用电源端子 NO）

备注：如果是直接控制电动移门，Y3s 也是通过继电器的 NO、COM 连接移门自带的控制器的门禁信号输入和公共端接口。

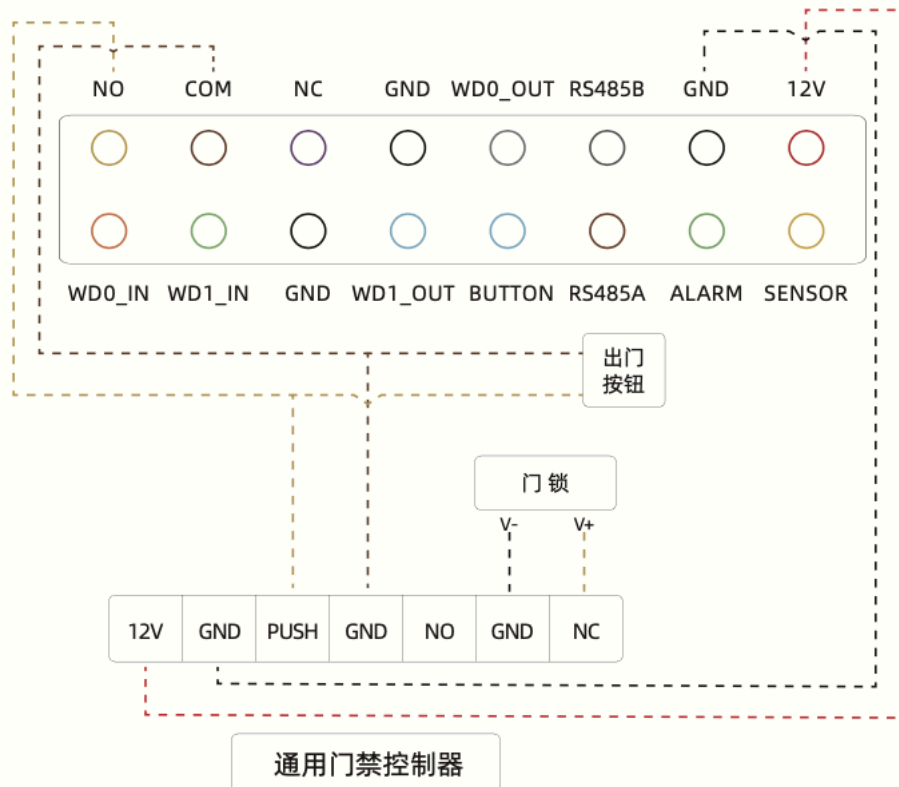
若安装场景中遇到有水晶头护套的水晶头，需要剪掉重新接无保护套水晶头。Y3s 的 RJ45 口仅支持插无护套水晶头。

## 3.2. 绑定设备

通过钉钉上的微应用魔点门禁，绑定已安装上电的魔点 Y3s 后，才可正常使用魔点 Y3s 的功能。

### 3.2.1. 配置网络

设备上电启动后，进入配置网络界面。

配置网络支持有线网络配置、无线网络配置，如插有网线，则优先进入有线网络配置，如流程**配置有线网络**所示；

如未插网线则使用无线网络配置方式，如流程**配置无线网络**所示；

#### 3.2.1.1. 配置有线网络

- 如果魔点 Y3s 连接着网线，则魔点 Y3s 网络检测后进入有线网络配置界面；
- 如果有线网络无法连接服务器，可能是如下原因造成，请排查解决后重试。
  - 上行网络故障；

- 路由器设置了 MAC 地址过滤;
  - IP 地址冲突。
- 点击【重新配网】，魔点 Y3s 设备重新连接网络。
  - 有线网络支持自动获取 IP 和手动配置 IP。
  - 有线网络连接成功后，进入创建/绑定团队流程。

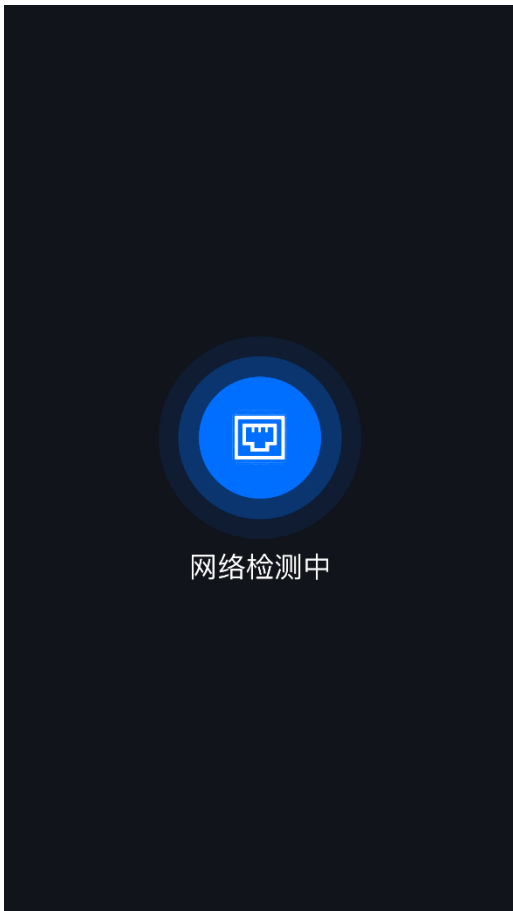

3-2-1 有线网络检测



图 3-2-2 无法连接服务器



3-2-3 自动获取 IP



图 3-2-4 手动配置 IP

### 3.2.1.2. 配置无线网络

- 如魔点 Y3s 未连接网线，则进行无线网络配置；
- 选择对应无线网络，输入密码进行连接。



图 3-2-5 网络搜索



图 3-2-6 配置无线网络

### 3.2.2. 创建\绑定团队

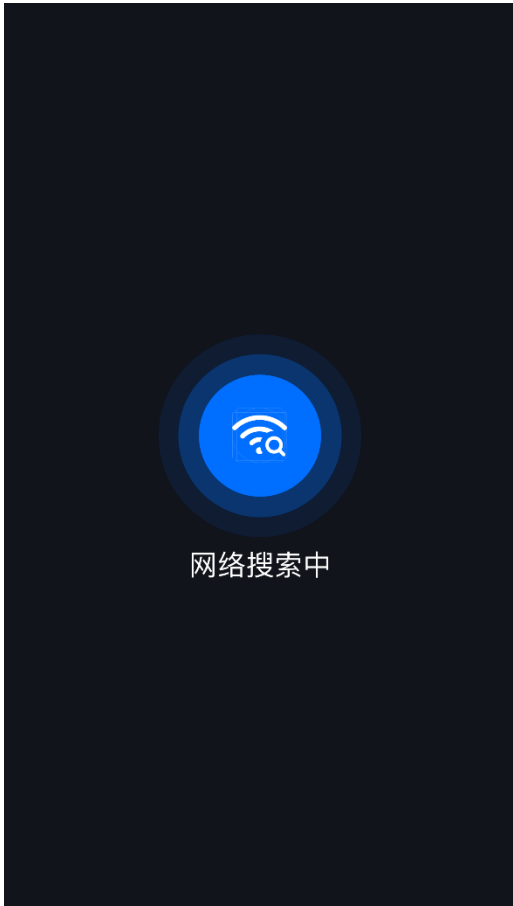
- 网络配置成功后，打开手机钉钉扫描 Y3s 屏幕上的二维码，选择魔点 Y3s 所关联已有的团队或关联新的团队。



图 3-2-7 扫描二维码



图 3-2-8 选择关联团队

### 3.2.3. 激活设备

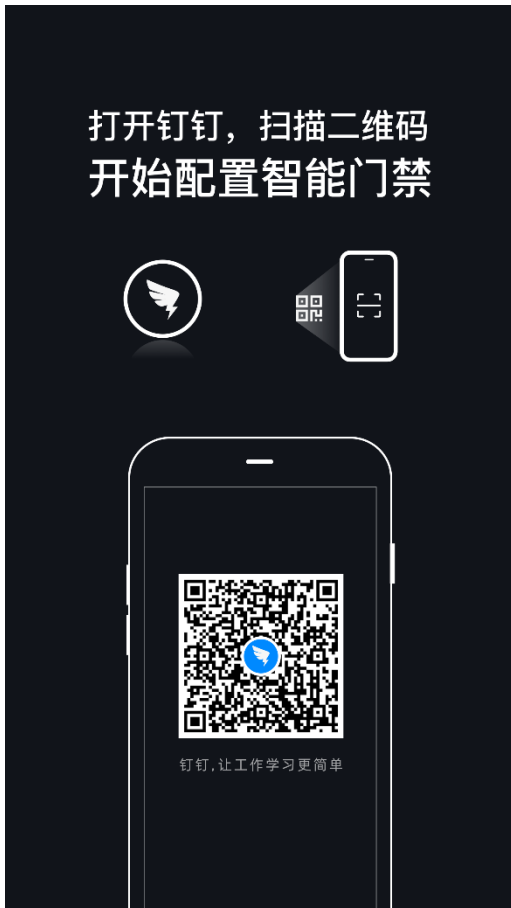
- 团队关联成功后，设备自动激活；



图 3-2-9 设备激活中



图 3-2-10 设备激活成功

### 3.2.4. 开箱升级

首次激活设备时，设备会自动升级至最新版本，享受更多更稳定的服务。

#### 3.2.4.1. 设备侧

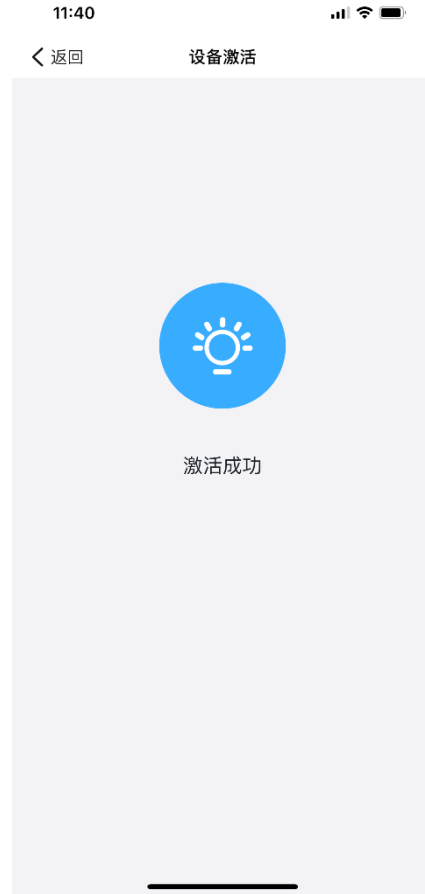
- 设备每次激活成功后，自动对比服务端版本号；



图 3-2-11 数据同步



图 3-2-12 下载升级包

- 若当前设备不是最新版本，则后台自动下载升级包；
- 升级包下载完成后开始安装最新软件，确保过程中设备连接电源和网络。

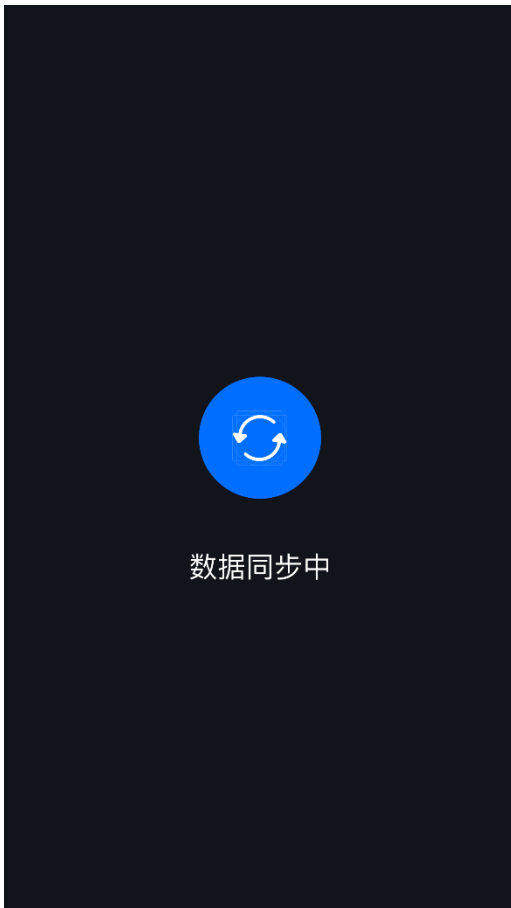
#### 3.2.4.2. 微应用侧

- 设备开箱升级过程中，微应用显示自动升级，此过程中不可操作；
- 升级成功，微应用设备版本信息中显示当前最新版本信息；
- 升级失败，微应用内提示升级失败，点击【我知道了】关闭提示弹窗。

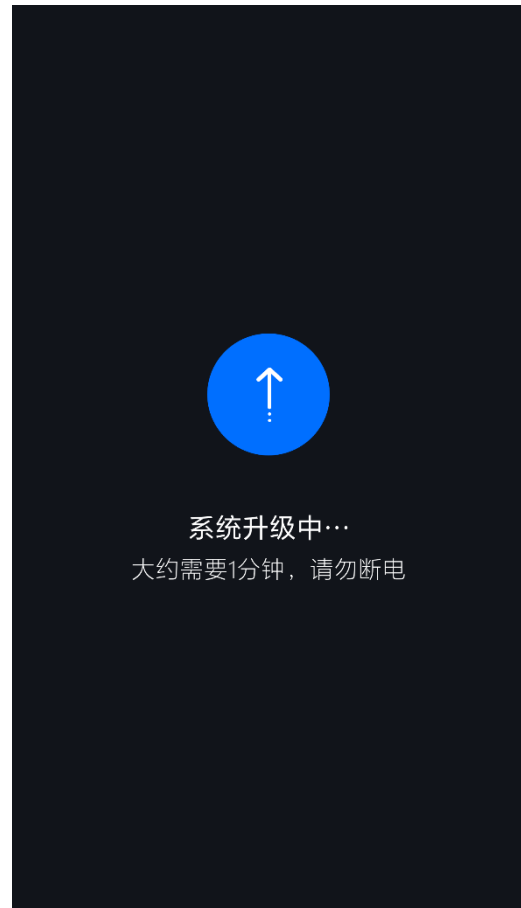

图 3-2-13 自动升级



图 3-2-14 升级成功



图 3-2-15 升级失败

### 3.2.5. 完善配置

- 设备激活后进入完善配置界面，可修改设备名称，选择开启考勤打卡和访客可用。



图 3-2-16 微应用

### 3.3. 人脸录入管理

用户录入人脸后，才可在魔点 Y3s 设备端使用刷脸开门等功能。

管理员可以修改员工的人脸照片，员工不能自行修改。

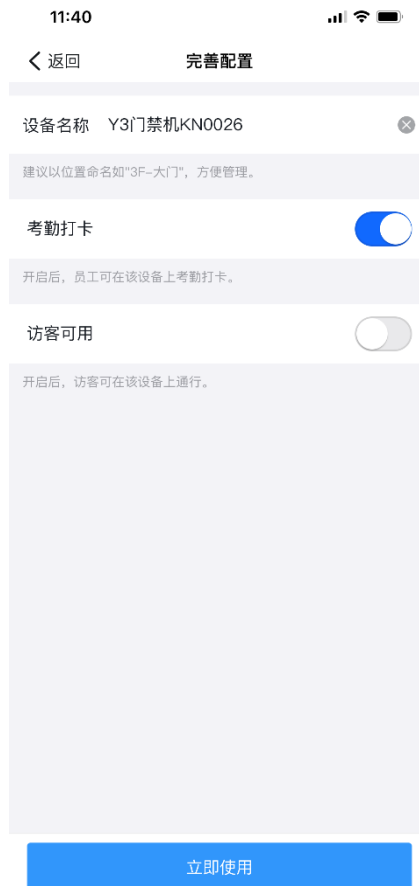
#### 3.3.1. 管理员录入

- 进入微应用“魔点门禁”，点击【信息录入】，进入“人脸/卡片/指纹管理”界面。



图 3-3-1 魔点门禁



图 3-3-2 人脸/卡片/指纹管理

- 点击【人脸录入管理】，进入“人脸录入管理”界面，可查看机构或部门下成员的人脸信息。
- 点击【通知大家录入人脸】，新建 DING 消息，发送通知未录入人脸成员进行录入人脸。



图 3-3-3 人脸录入管理



图 3-3-4 新建 DING

- 点击已录入人脸，可删除人脸，或查看成员详情。
- 点击未录入人脸，管理员可选择拍照录入或发送 DING 消息通知自行录入，以及查看成员详情。



图 3-3-5 点击已录入人脸



图 3-3-6 点击未录入人脸

### 3.3.2. 员工录入人脸

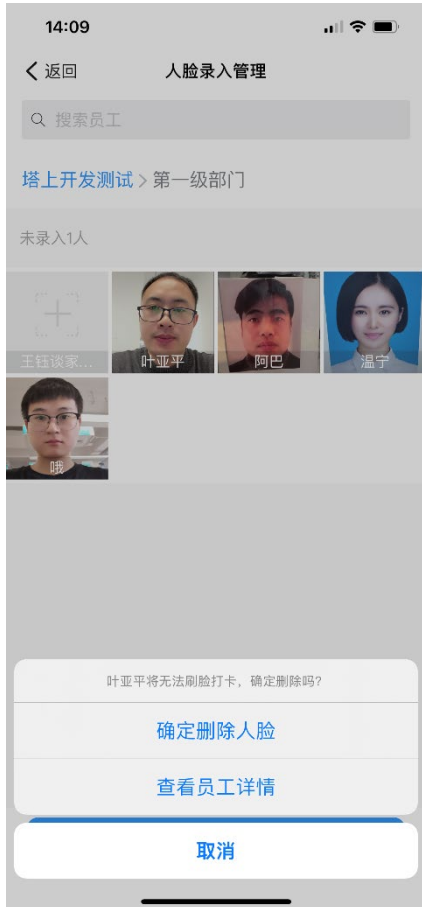
#### 3.3.2.1. 通过 DING 消息录入

- 员工点击管理员发送的 DING 消息，进入人脸录入界面，进行录入。

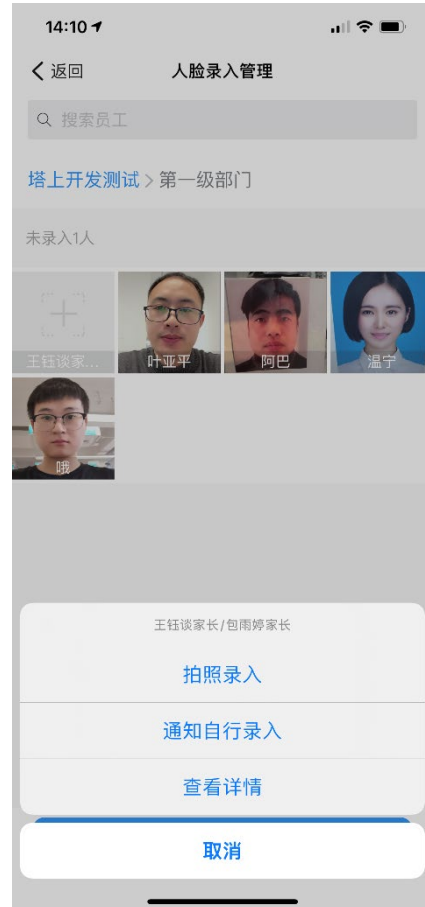

图 3-3-7 DING 消息



图 3-3-8 录入人脸

### 3.3.2.2. 通过微应用录入

- 进入魔点门禁后，点击右上角身份，切换至员工。
- 员工可查看自己的人脸/卡片/指纹录入情况。点击【前往录入】，自行录入人脸。



图 3-3-9 切换身份至员工



图 3-3-10 员工进入魔点门禁

### 3.4. 开门权限

进入微应用“魔点门禁”，点击【开门权限】，进入“开门权限管理”界面，查看机构下的权限组。支持新增、编辑、复制、删除及搜索权限组。



图 3-4-1 开门权限管理

### 3.4.1. 新增权限组

- 点击【新增权限组】，输入权限组名称，完成新增，进入“编辑权限组”界面。



图 3-4-2 权限组名称



图 3-4-3 编辑权限组

### 3.4.2. 编辑权限组

- 进入“编辑权限组”界面，编辑权限组信息。



图 3-4-4 编辑权限组



图 3-4-5 权限组名称

- 权限组名称：点击【权限组名称】，可修改权限组名称。
- 成员范围：权限组成员范围可开启【全员使用】，或选择指定范围。指定范围可在机构内选择指定部门、指定人员。
- 开放时段：可选【全天开放】或某一时间段。
- 开放周期：可按照需求选择星期，并设置对应有效期。



图 3-4-6 设置指定范围

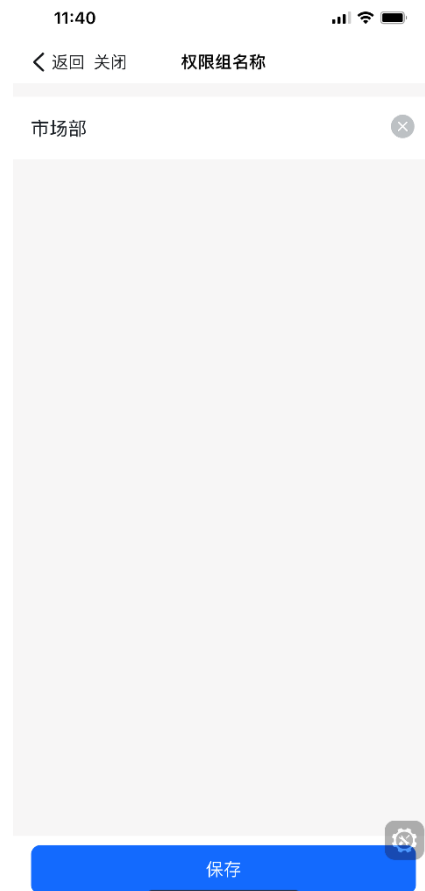

图 3-4-7 选择权限组人员



图 3-4-8 设置开放时段



图 3-4-9 设置开放周期

- **选择设备：**按照需求选择权限组需要关联的设备，可选择设备或设备组。



图 3-4-10 选择权限组关联设备



图 3-4-11 设为默认组

- **设为默认组：**选择是否开启【设为默认组】。设为默认权限组后，新增设备均会关联到此权限组。
- **复制权限组：**点击【复制权限组】，可复制当前权限组的内容，并根据需要进行修改。
- **删除权限组：**点击【删除权限组】进行删除。删除后，权限组下人员将无法通过智能门禁开门。



图 3-4-12 复制权限组



图 3-4-13 批量删除权限组

### 3.4.3. 批量删除权限组

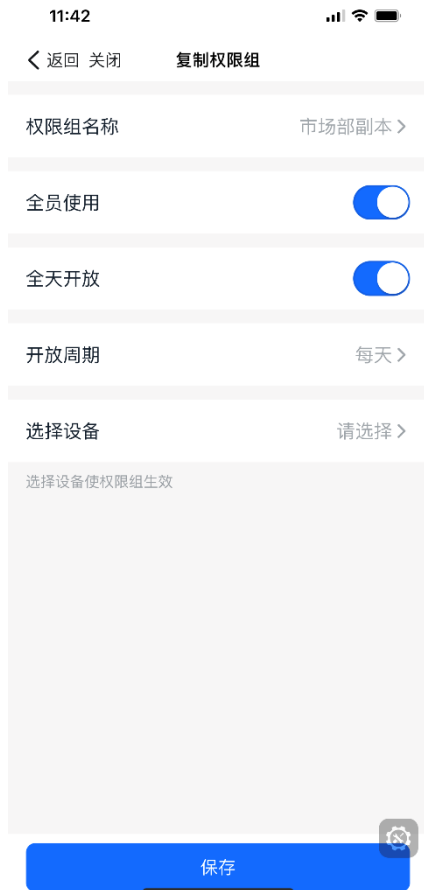
- “开门权限” 界面右上角，点击【删除】。
- 批量选择需要删除的权限组，点击【确认删除】，完成批量删除权限组。

## 3.5. 设备管理

### 3.5.1. 设备组管理

#### 3.5.1.1. 添加设备组

- 点击【添加设备组】，输入设备组名称。
- 添加需要关联到设备组的设备，点击【确定】完成添加。
- 点击【保存】，完成添加设备组。



图 3-5-1 输入设备组名称



图 3-5-2 添加设备

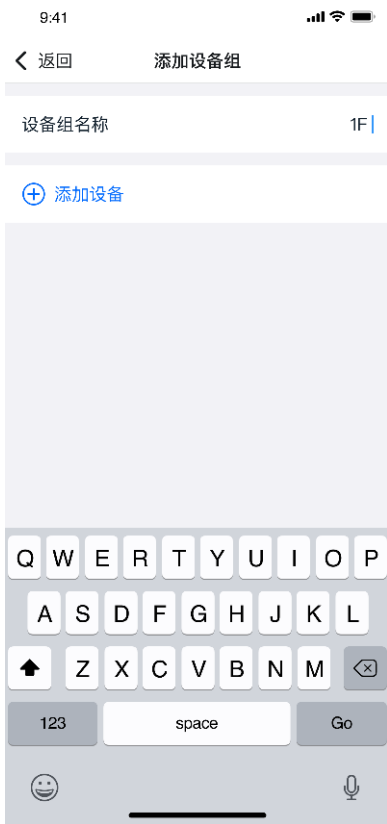

图 3-5-3 保存完成添加

### 3.5.1.2. 编辑/删除设备组

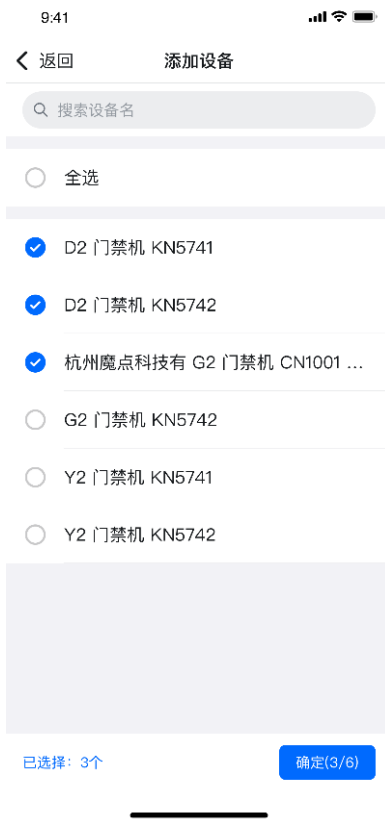
- 点击设备组，查看设备组详情。点击【编辑组】，可对设备组进行编辑。
- 可修改设备组名称，添加/移除设备。
- 点击【删除】，可删除设备组。



图 3-5-4 设备组详情



图 3-5-5 编辑设备组



图 3-5-6 删除设备组

### 3.5.2. 设备管理

- 点击设备，查看设备信息，进行设备管理。



图 3-5-7 设备信息

- 设备名称：点击修改设备名称。
- 设备容量：可查看设备人脸容量，查看设备已绑定卡片数量和卡片底库数量。
- 网络状态：查看设备网络信息，并可配置网络。
- 运行模式：可切换设备的运行模式。
- 高级设置：可对设备的极速模式、设备音量、自助绑卡等内容进行设置。
- 设备管理员：添加设备管理员，可以管理该设备。
- 系统信息：查看设备版本信息和 SN 号，升级设备。
- 重启：重启设备。

- 解绑并重置：解绑并重置设备。
- 远程开门：进行设备远程开门操作。

### 3.5.2.1. 设备名称

- 点击对应设备名称进行修改。

### 3.5.2.2. 网络状态

- 查看设备网络连接方式、IP 地址和 MAC 地址。



图 3-5-8 修改设备名称



图 3-5-9 设备网络状态

### 3.5.2.3. 运行模式

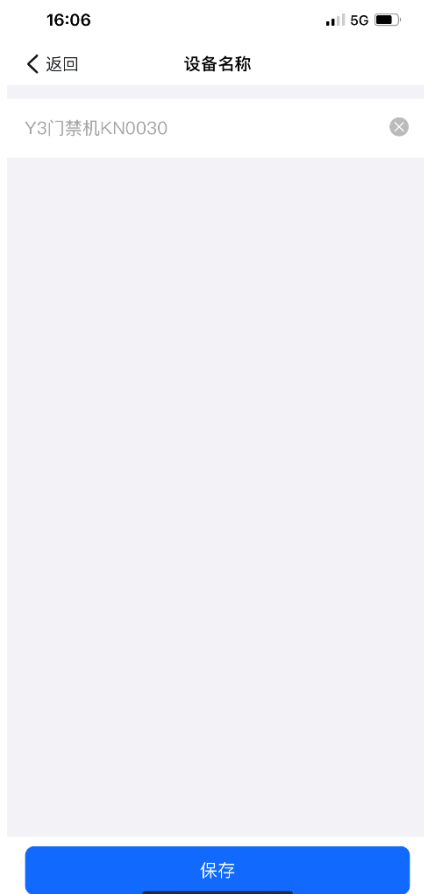

图 3-5-10 运行模式



图 3-5-11 门禁

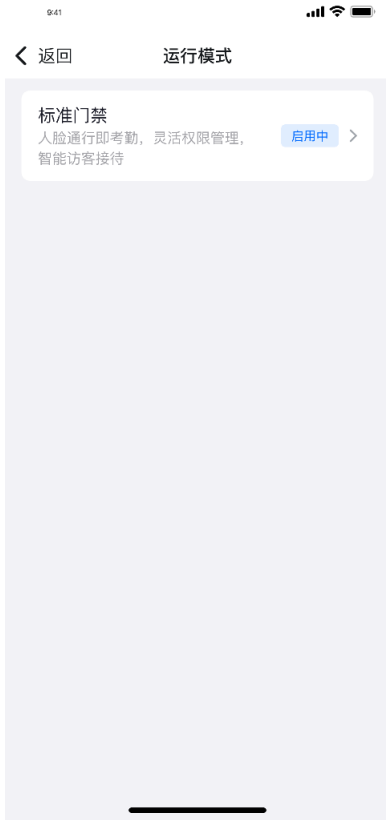

图 3-5-12 关联权限组

- 可依据需求，切换设备的运行模式。Y3s 当前仅支持标准门禁模式。该运行模式下，Y3s 支持门禁、考勤和访客业务模块。
- **门禁**
  - 点击【门禁】，支持关联权限组和无线门铃。
  - 关联权限组：可选择设备需要关联的权限组，权限组人员具有该门禁的通行权限。
  - ◆ 支持搜索权限组名称、全选权限组。

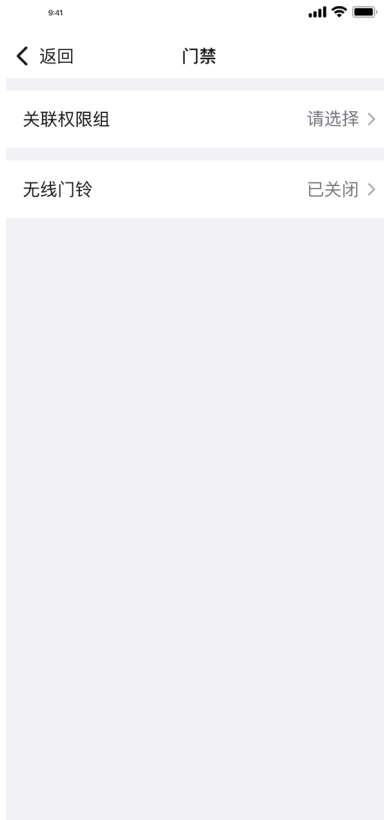
- 无线门铃：选择是否启用设备门铃按钮，开启后，可使用无线门铃。
  - ◆ 当前一台 Y3s 支持最多绑定 3 个无线门铃。
  - ◆ 可选择是否开启响铃按钮。开启后设备上将显示响铃按钮，配对门铃后即可使用。
  - ◆ 点击【添加门铃】，进入门铃配对流程。门铃安装电池后，长按开门按钮 5 秒，直到听到提示“开始配对”后，点击微应用端的【发起配对】。
  - ◆ 无线门铃添加完成后，可点击列表中的门铃，可对门铃进行设置。可修改门铃名称，选择门铃名称及删除门铃。
  - ◆ 支持选择 5 款门铃铃声。



图 3-5-13 无线门铃



图 3-5-14 门铃配对



图 3-5-15 编辑门铃

## ■ 考勤

- 选择是否开启考勤、凝视打卡。
- 点击【考勤规则设置】会跳转至钉钉考勤设置界面。

## ■ 访客

- 开启【访客可用】，设置开放规则，选择开放时间和开放周期。在重复周期内的开放时间，访客可以通过门禁设备。



图 3-5-16 考勤



图 3-5-17 访客



图 3-5-18 开放规则

### 3.5.2.4. 高级设置

- **极速模式**：选择是否开启极速模式。开启后，设备将不进行红外检测。
- **设备音量**：设置设备音量模式，可选标准模式、低音模式、静音模式。
- **开门延时**：可手动选择或输入开门延时。设置后，继电器信号将延长开门时间，请谨慎设置。
- **自助绑卡**：选择是否开启自助绑卡。开启后，员工可在设备前自助绑卡用于通行及考勤。



图 3-5-19 高级设置



图 3-5-20 设备音量

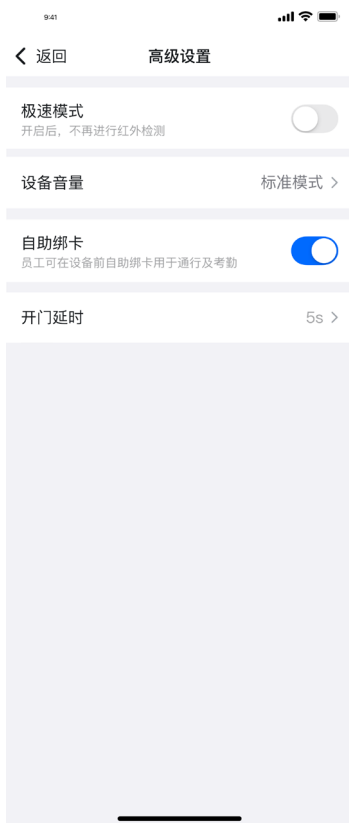

图 3-5-21 开门延时

### 3.5.2.5. 设备管理员

- 为设备设置设备管理员，可有效避免跨管理范围的误操作风险。
- 主管理员可以添加和移除设备子管理员，设备子管理员无法进行添加/移除操作。

### 3.5.2.6. 系统信息

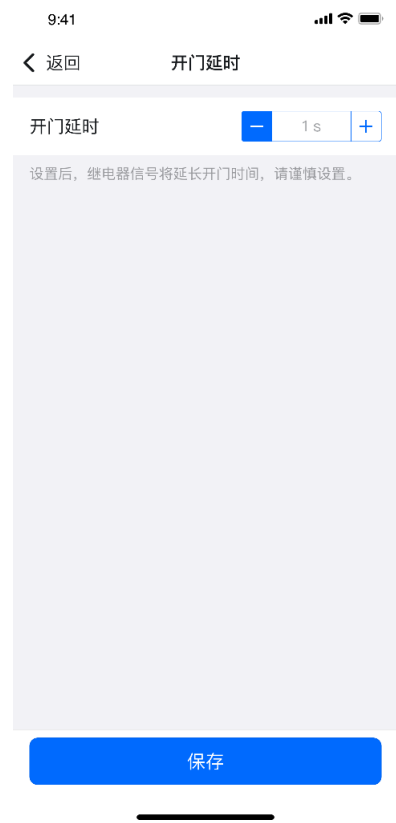
- 点击【系统信息】，查看设备当前软件、固件版本，可升级版本以及 SN 号，可选择是否对设备进行升级。

### 3.5.3. 离线删除

- 点击设备列表中的离线设备，查看设备信息。可点击【删除】，进行解绑。



图 3-3-22 系统信息



图 3-3-23 设备管理员



图 3-3-24 删除设备

### 3.5.4. 批量升级

- 在设备管理界面，点击右上角【升级】，可批量选择设备进行升级。



图 3-5-25 批量升级



图 3-5-26 可升级设备

### 3.6. 记录管理

魔点门禁微应用支持对机构下的开门记录、远程开门记录及管理员操作记录等记录内容进行查看和管理。

在魔点门禁微应用首页点击【记录管理】，进入记录管理界面。

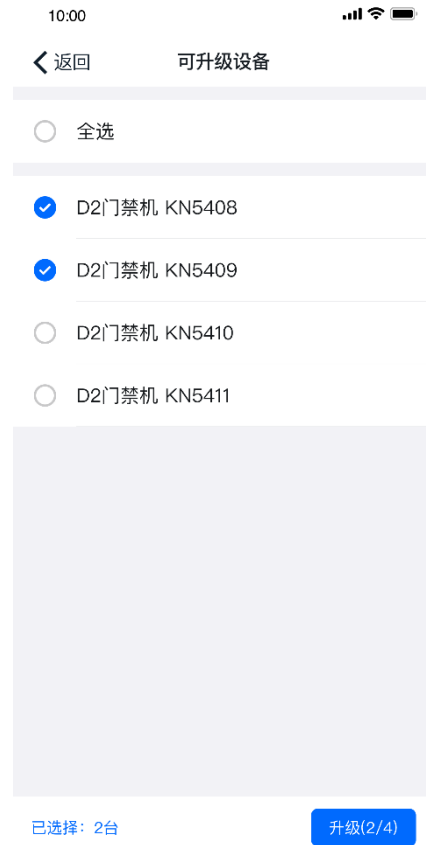

图 5-1-1 魔点门禁



图 5-1-2 记录管理

### 3.6.1. 开门记录

在记录管理页点击【开门记录】，查看机构下门禁开门记录。

支持搜索员工姓名。

支持对开门记录进行筛选。点击【筛选】，可选择时间范围、类型、标签及设备，对开门记录进行筛选。



图 5-1-3 魔点门禁



图 5-1-4 筛选

### 3.6.2. 远程开门记录

在记录管理页点击【远程开门记录】，查看机构下门禁远程开门记录。

支持搜索员工姓名。

支持选择时间范围进行筛选。



图 5-2-1 远程开门记录



图 5-3-1 报警记录

### 3.6.3. 报警记录

在记录管理页点击【报警记录】，查看机构下门禁报警记录。

支持选择时间范围进行筛选。

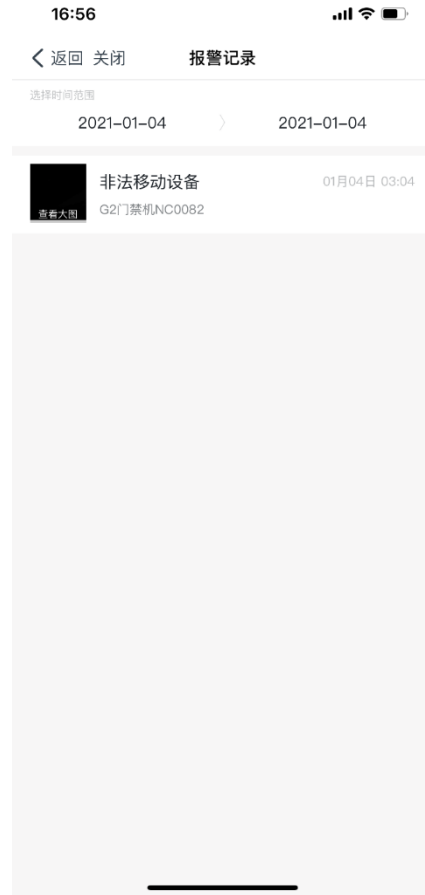
### 3.6.4. 指纹开门记录

若机构下绑定了魔点 X2 智能指纹门禁考勤机，可在记录管理页点击【指纹开门记录】，查看机构下指纹开门记录。

支持搜索员工姓名。

支持选择时间范围进行筛选。



图 5-4-1 指纹开门记录

### 3.6.5. 管理员操作日志

在记录管理页点击【管理员操作日志】，查看机构下管理员操作日志信息。管理员操作日志内容包括权限组、登录门禁微应用、测温、设备、管理员等操作。

支持搜索员工姓名。

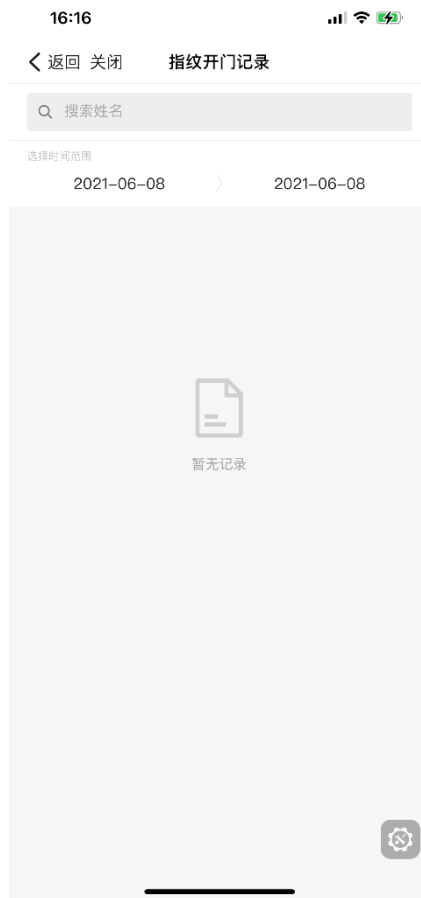
支持选择时间范围进行筛选。



图 5-5-1 管理员操作日志

### 3.6.6. 开门记录导出

在记录管理页点击【开门记录导出】，选择时间范围、导出类型、标签和人员，点击【导出报表】进行导出。

2022年1月份开始，开门记录将仅支持查询和导出近6个月的数据。

导出时间范围最大不能超过一个月。

导出数据将会通过企业账号，以工作通知的形式发送给管理员。



图 5-6-1 记录保存时长提醒



图 5-6-2 开门记录导出



图 5-6-3 工作通知

### 3.6.7. 操作日志导出

在记录管理页点击【操作日志导出】，选择时间范围，点击【导出报表】进行导出。

导出时间范围最大不能超过一个月。

导出数据将会通过企业账号，以工作通知的形式发送给管理员。



图 5-7-1 操作日志导出

### 3.7. 远程开门

- 进入微应用“魔点门禁”，点击【远程开门】，进入“远程开门”界面。可查看机构下关联的门禁设备。
- 点击在线设备的【开门】按钮，即可操作对应设备远程开门。
- 点击离线设备的【开门】按钮，提示远程开门失败，设备已离线。
- 支持输入设备名称，搜索对应设备进行远程开门。



图 3-7-1 远程开门



图 3-7-2 设备组远程开门

### 3.8. 管理员

进入微应用“魔点门禁”，点击【管理员】，进入“管理员”界面。

管理员拥有设备的所有操作权限，可管理负责的权限组。设置后可避免跨管理范围而引起的误操作等相关问题。

【权限细分】默认开启，关闭后，所有拥有魔点门禁微应用权限的子管理员均可以管理设备。



图 3-8-1 管理员



图 3-8-2 关闭权限细分

### 3.8.1. 管理员列表

- 点击【管理员】，查看机构下管理员列表。
- 支持搜索管理员姓名。
- 点击右上角的【删除】，选择需要删除的管理员，点击【确认删除】进行删除。



图 3-8-3 管理员



图 3-8-4 关闭权限细分

#### 3.8.1.1. 添加管理员

- 在管理员列表中，点击【添加管理员】。
- 依次选择需要添加为管理员的用户、设备管理范围和权限组管理范围。



图 3-8-5 选择管理员



图 3-8-6 选择管理员



图 3-8-7 选择设备管理范围



图 3-8-8 选择权限组管理范围

### 3.8.1.2. 编辑管理员

主管理员在管理员界面，点击对应管理员，进入“管理员详情”界面。可设置管理员管理的设备和权限组范围。

支持添加和移除设备。

支持添加和移除权限组。



图 3-8-9 管理员详情

### 3.8.2. 移交权限

主管理员可移交一键权限给新的管理员。移交时，管理设备和权限组的权限会共同移交。

在“管理员详情”界面，点击【移交权限】，选择新的管理员，点击【确定】完成移交。



图 3-8-10 移交权限



图 3-8-11 选择移交权限管理员

### 3.8.3. 转让权限

管理员离职前，可主动转让权限给新增的管理员。转让时，将管理设备和权限组的权限共同转让。

管理员进入“我的管理详情”界面，点击【转让权限】，选择需要转让的管理员，点击【确定】完成转让。



图 3-8-12 转让权限



图 3-8-13 选择管理员

### 3.8.4. 管理员-设备管理

设备激活添加到机构下后，默认添加的人员为设备的管理员。

管理员进入设备信息，点击【管理员】，查看当前设备管理员列表。

主管理员可以添加和移除设备子管理员，设备子管理员无法进行添加/移除操作。



图 3-8-14 设备信息



图 3-8-15 管理员

### 3.8.5. 管理员-权限组管理

管理员在编辑权限组时，可对权限组管理员进行配置。

点击【管理员】，查看当前权限组关联管理员。

主管管理员和子管理员均可进行添加管理员和移除管理员操作。

主管管理员默认在列表中展示，被移除后依旧可管理该权限组。



图 3-8-16 编辑权限组



图 3-8-17 管理员

### 3.9. 通知设置

- 进入微应用“魔点门禁”，点击【通知配置】，进入“通知配置”界面。
- 点击【允许通知管理员】，开启后，管理员可接收设备异常和报警信息。
- 点击【管理员范围】，可选择【通知全部管理员】，或添加管理员。
- 通知类型包括离线、网速慢、设备异常移动、权限组过期、门常开计划、火警警报、门超时未关和门异常开启。



图 3-9-1 通知配置



图 3-9-2 管理员范围



图 3-9-3 添加管理员

## 3.10. 访客接待

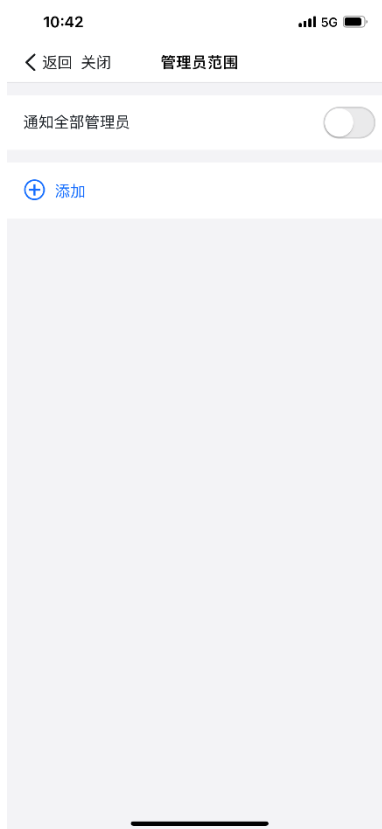
- 通过“魔点访客”微应用，配合魔点 Y3s 设备，实现访客智能接待。

### 3.10.1. 开通魔点访客

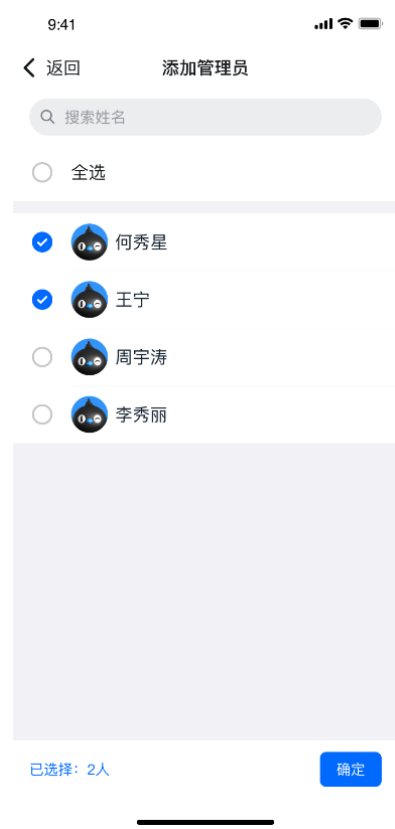
- 在“魔点门禁”界面点击【魔点访客】，进入开通界面。



图 3-10-1 访客接待

- 点击【同意开通】及【同意授权并开通】，选择可以使用魔点访客微应用的员工，点击【立即开通】，开始使用。



图 3-10-2 未授权



图 3-10-3 同意授权



图 3-10-4 立即开通

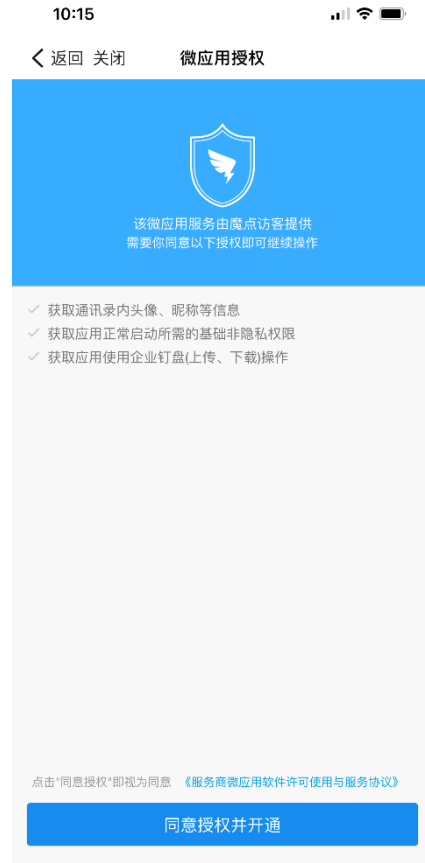

图 3-10-5 授权使用

### 3.10.2. 预约访客

- 进入“魔点访客”微应用，点击【预约访客】
- 输入访客姓名、手机和单位，选择访客到访时间和地址，选择访客可通行的门禁设备。更多信息中可添加周知人员和访客车牌信息。
- 点击【确认预约】，完成访客预约。



图 3-10-6 魔点访客



图 3-10-7 访客预约

### 3.10.3. 访客预约短信

- 员工在“魔点访客”中完成预约后，访客会收到预约短信。
- 访客可点击短信中的链接，上传人脸或查看来访 ID，到访后在设备端刷脸或输入来访 ID 即可通行对应门禁设备。



图 3-10-8 预约短信



图 3-10-9 访客录入人脸

### 3.10.4. 访客到访

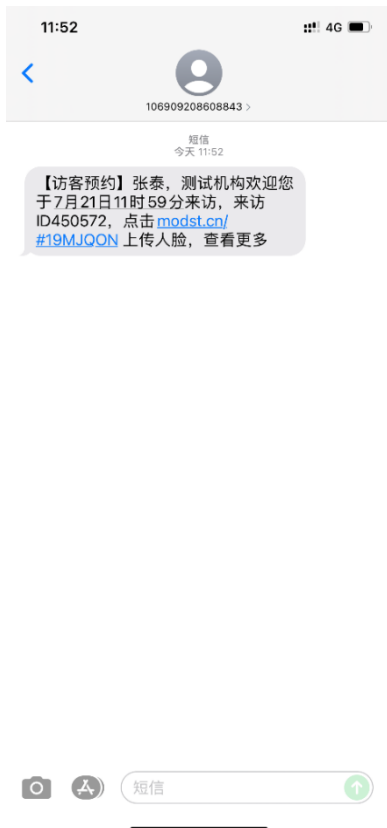
- 访客通过预约短信的链接录入人脸，到访后即可刷脸进行通行。
- 点击设备屏幕的【访客通行】，输入访客短信中的六位来访 ID，验证通过后即可开门。
- 点击设备屏幕的【请按门铃】，前台人员听到响铃后使用无线门铃开门。



图 3-10-10 访客到访



图 3-10-11 请按门铃

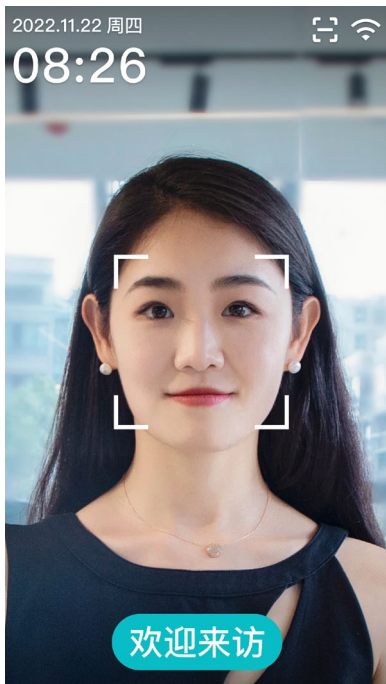

图 3-10-12 输入来访 ID

## 3.11. 人员通行

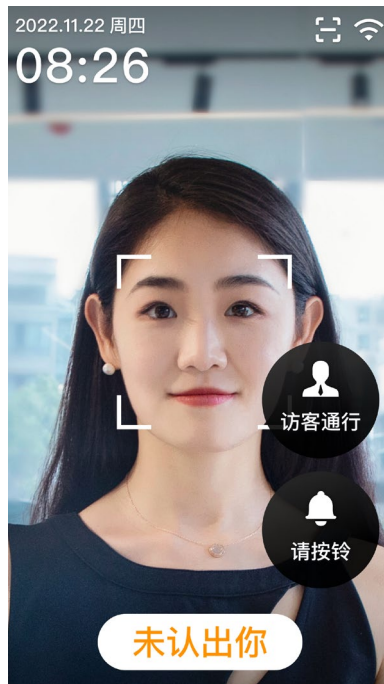
### 3.11.1. 刷脸通行

- 员工人脸识别成功后，魔点 Y3s 显示刷脸员工姓名。



图 3-11-1 刷脸开门

### 3.11.2. IC 卡通行

Y3s 支持 IC 卡刷卡通行，支持 13.56MHZ 的大部分非接触式 IC 卡。将 IC 卡与人员绑定即可刷卡开门，绑卡操作可在 PC 端完成。设备端支持用户自助绑卡、管理员绑卡。设备端自助绑卡/管理员绑卡参照 3.13.5.设备端绑卡，PC 端绑卡参照 3.15.PC 端 IC 卡管理。

使用 IC 卡在 logo 处刷卡，自动校验完成后即可开门。

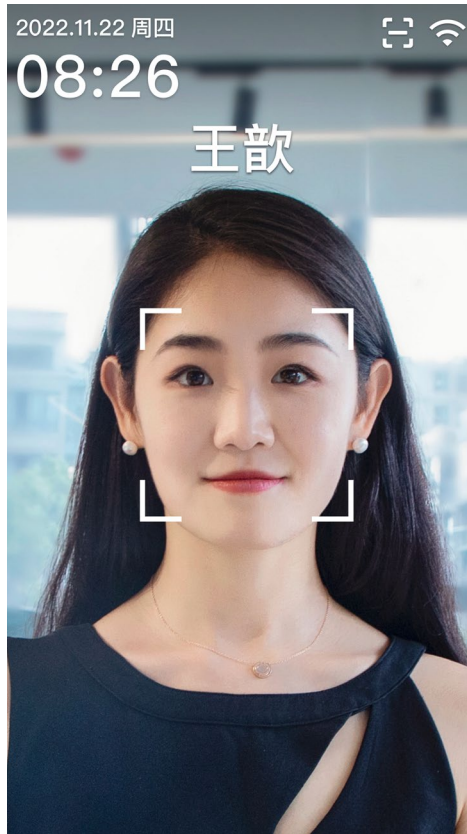
- 有权限员工刷卡后开门，提示“刷卡成功”，播放开门铃声。
- 无权限员工刷卡后不开门，播报语音“无开门权限”。
- 已冻结卡片刷卡后不开门，播报冻结音效。



图 3-11-2 刷卡开门



图 3-11-3 无开门权限



图 3-11-4 该卡已冻结

## 3.12. 魔点 Y3s 管理后台

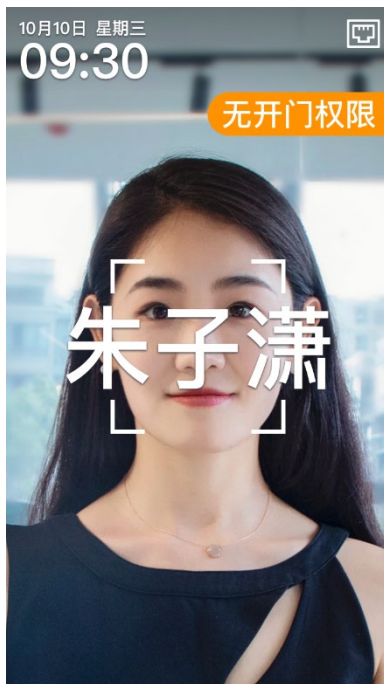
魔点 Y3s 管理后台包括：开门、设备信息、配置网络、立即绑卡功能。

### 3.12.1. 如何进入

- 长按左上角时间，进入魔点 Y3s 管理后台。
- 管理员使用钉钉扫码魔点 Y3s 界面显示的二维码，输入钉钉上显示的密码。



图 3-12-1 魔点 Y3S 首页



图 3-12-2 密码输入

- 管理员输入正确的密码进入魔点 Y3s 管理后台。
- 立即开门：通过点击【立即开门】按键手动开门；
- 设备信息：查看设备 SN、版本号等信息；
- 网络配置：配置魔点 Y3s 的网络。
- 立即绑卡：管理员可绑定员工 IC 卡。

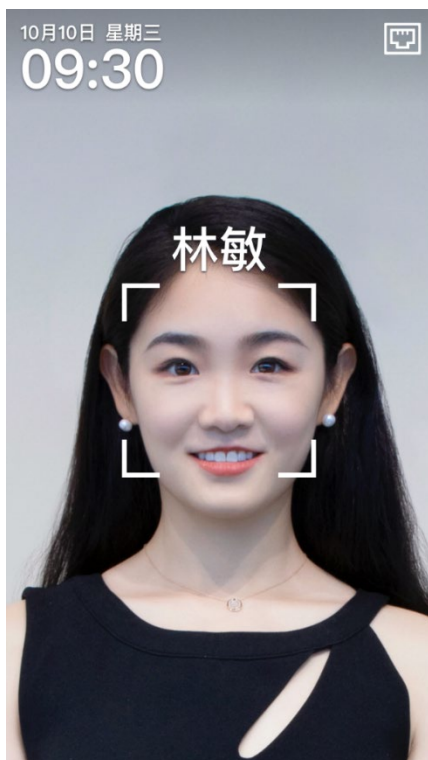

图 3-12-3 获取密码

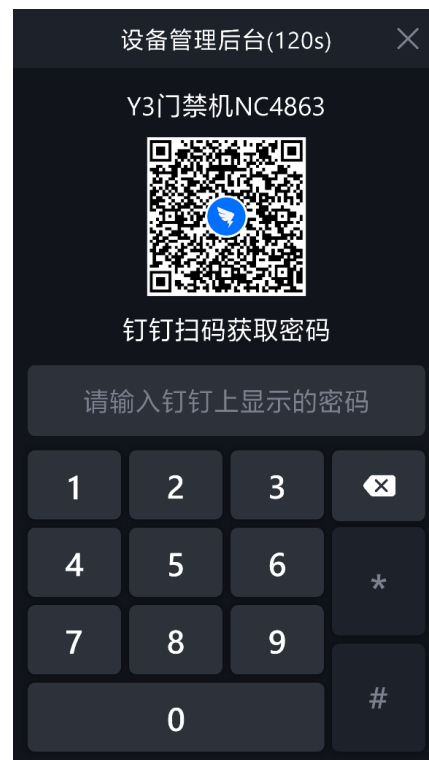

图 3-12-4 魔点 Y3s 管理后台

### 3.12.2. 立即开门

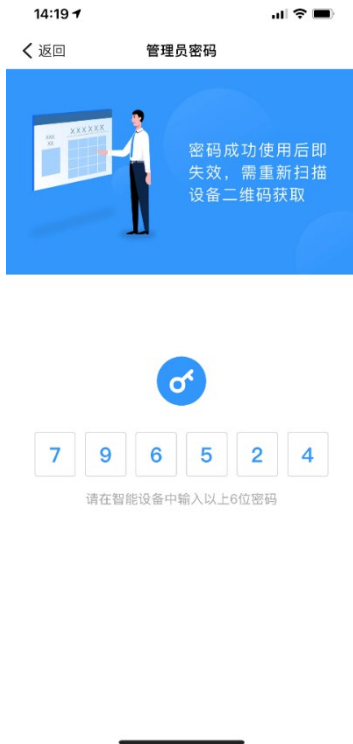
- 管理员可以通过扫码，进入设备管理后台，点击【立即开门】开门。



图 3-12-5 设备管理后台

### 3.12.3. 设备信息

- 设备信息包含：网络信息、IP、网关、DNS、PING DNS、解绑设备等信息。



图 3-12-6 设备信息



图 3-12-7 解绑确认

- 当管理员点击【解绑并重置】后，提示用户“解除绑定后，智能门禁内的数据将被清除，无法进行刷脸开门”。

### 3.12.4. 网络配置

- 当管理员点击【网络配置】，进入“网络配置”界面，查看设备的网络连接方式、IP 地址和 MAC 地址。
- 点击【重新配网】，重新配置设备网络。



图 3-12-8 有线网络配置



图 3-12-9 无线网络配置

- 如果 Y3s 连接有线网络则进入有线网络配置界面，选择自动获取 IP 地址或者手动获取 IP 地址。



图 3-12-10 自动获取 IP 地址



图 3-12-11 手动设置 IP 地址

- 配置完成后，Y3s 将自动连接服务器，如连接失败则提示无法连接服务器。
- 如 Y3s 未连接网线，则 Y3s 自动获取 WIFI 无线列表。
- 输入 WIFI 密码，进行连接。



图 3-12-12 连接失败提示



图 3-12-13 WIFI 列表

### 3.12.5. 设备端绑卡

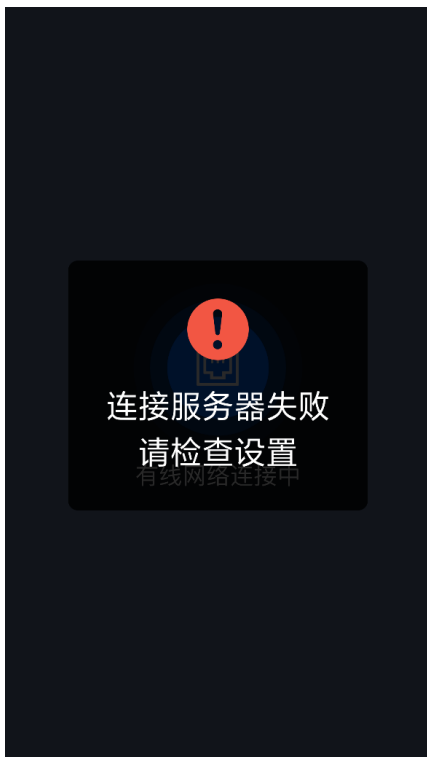
#### 3.12.5.1. 员工自助绑卡

- 设备在线情况下，使用未绑定的卡在设备 logo 处刷卡。
- 设备识别卡片未绑定，员工点击【去绑卡】。
- 员工刷脸确认身份，若未录入人脸跳转录入人脸提示页。



图 3-12-14 自助绑卡



图 3-12-15 刷脸获取信息

- 若员工已录入人脸跳转刷卡提示页面，在设备 LOGO 处刷卡，进行绑定。
- 若员工未录入人脸，跳转钉钉扫码界面，员工扫码录入人脸后，再进行绑卡。
- 点击【绑定】，进行绑定。



图 3-12-16 刷卡提示

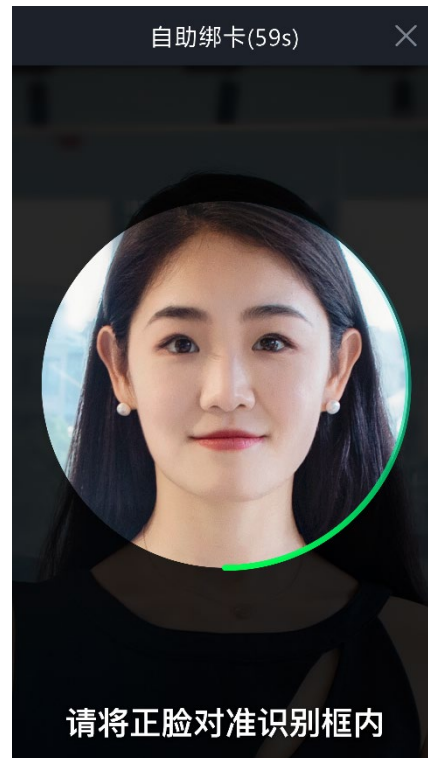

图 3-12-17 钉钉扫码录入人脸

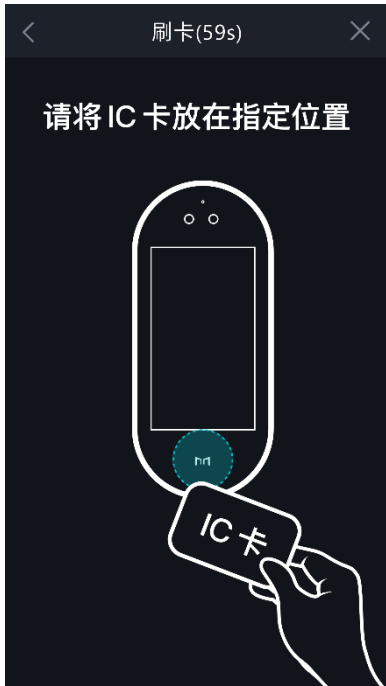

图 3-12-18 绑定卡片

### 3.12.5.2. 管理员绑卡

- 进入设备后台，点击【立即绑卡】。
- 可进行员工人脸识别或搜索成员名称后选择成员。
- 选择成员后，在设备 LOGO 处刷卡，进行绑定。



图 3-12-19 人脸识别



图 3-12-20 搜索成员

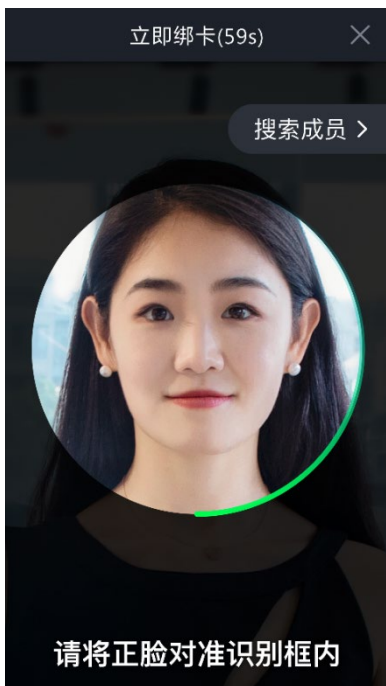

图 3-12-21 选择成员

### 3.13. PC 端魔点门禁

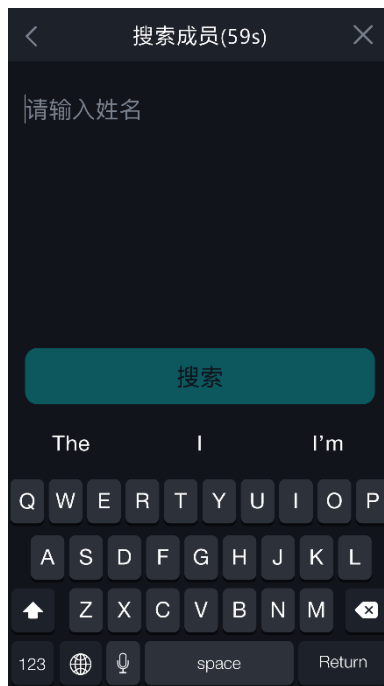
- 魔点门禁 PC 端微应用已上线, 目前支持权限管理、门禁管理、卡片管理和记录管理。
- 管理员在 PC 端钉钉的工作台中, 点击进入【魔点门禁】。



图 3-13-1 钉钉工作台

### 3.13.1. 开门权限

#### 3.13.1.1. 权限设置

- 点击【开门权限-权限设置】，可查看当前机构下所有权限组信息，包括权限组名称、关联成员和设备、开放时间、开放周期。支持添加/编辑/删除/复制权限组。
- 支持按权限组名称、激活时间从近到远或从远到近进行排序。支持搜索权限组名称。



图 3-13-2 权限设置

##### 3.13.1.1.1. 添加权限组

- 点击【添加权限组】，输入权限组信息，点击【保存】完成添加。
  - 权限组名称：输入权限组名称，不超过 30 个字符。
  - 使用人员：可选全员或指定机构内人员范围。指定范围可在机构内选择指定部门或指定人员。
  - 开放时间：可选全天或指定时间段。
  - 开放周期：可选周一至周日，可选择开放周期的开始日期和结束日期，设置有效期。
  - 选择设备：选择权限组需要关联的门禁设备。



图 3-13-3 添加权限组

### 3.13.1.1.2. 编辑权限组

■ 点击权限组的【编辑】，可编辑权限组信息。

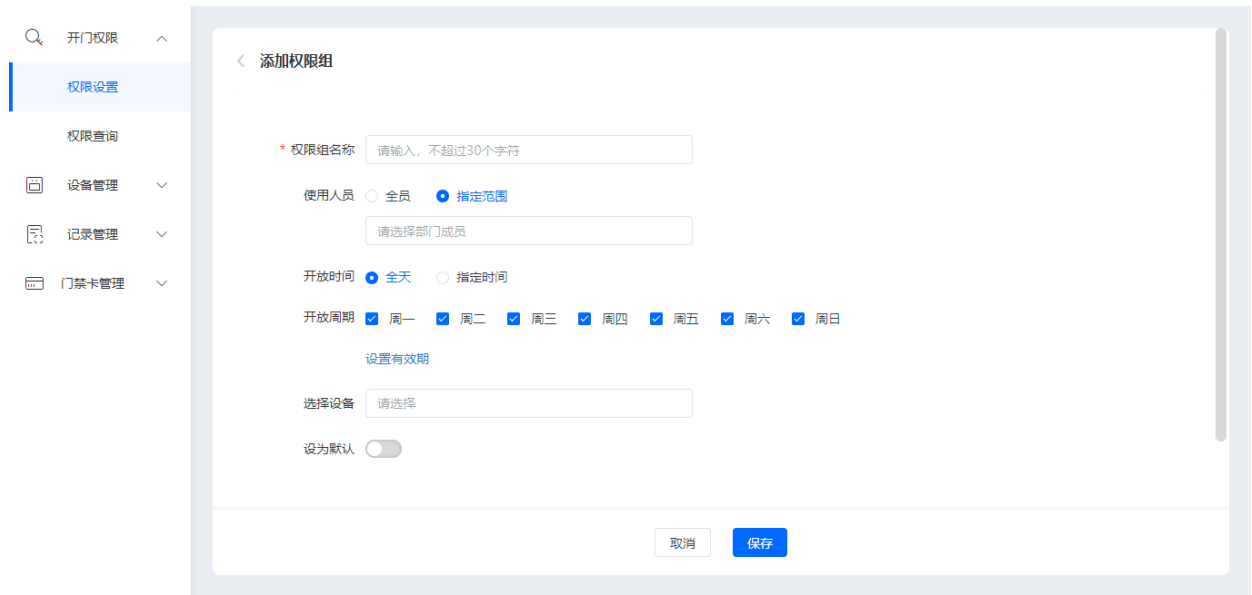

图 3-13-4 编辑权限组

### 3.13.1.1.3. 删除权限组

- 点击权限组的【删除】，可删除权限组。删除后，权限组下的人员将无法通过智能门禁开门。
- 支持批量删除。

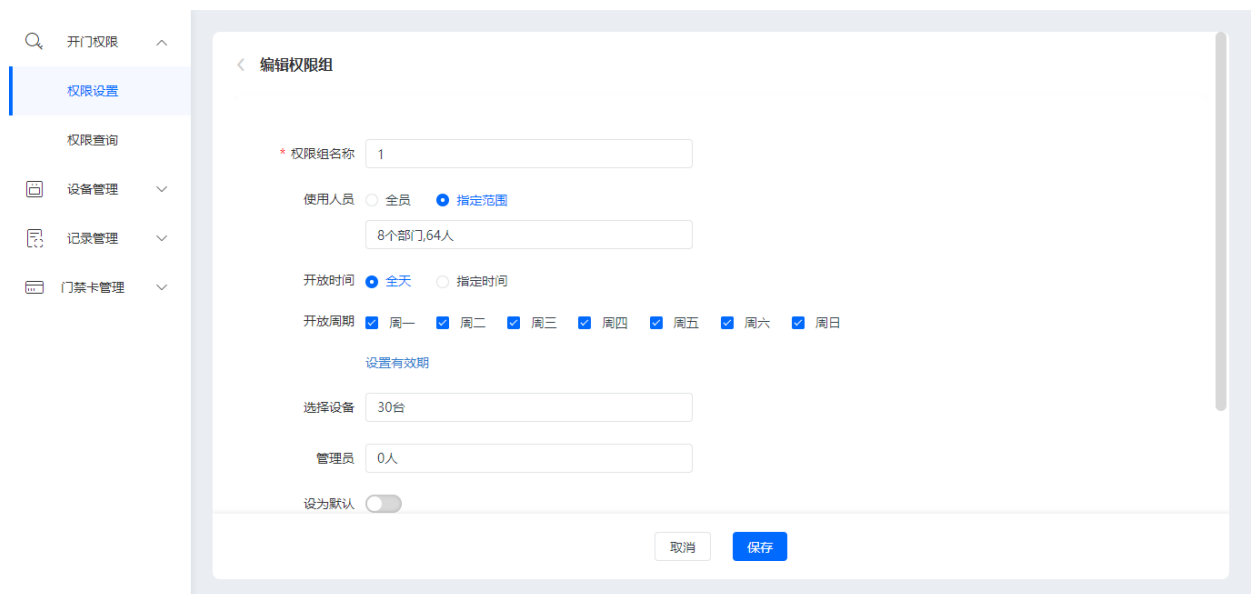

图 3-13-5 删除权限组

### 3.13.1.1.4. 复制权限组

- 点击权限组的【复制】，可复制当前权限组的内容，并根据需要进行修改。



图 3-13-6 复制权限组

### 3.13.1.2. 权限查询

- 点击【选择员工】，选择员工后点击【查询】，可查看该员工 7 日内的开门权限和临时权限，不包含访客、会议等权限。

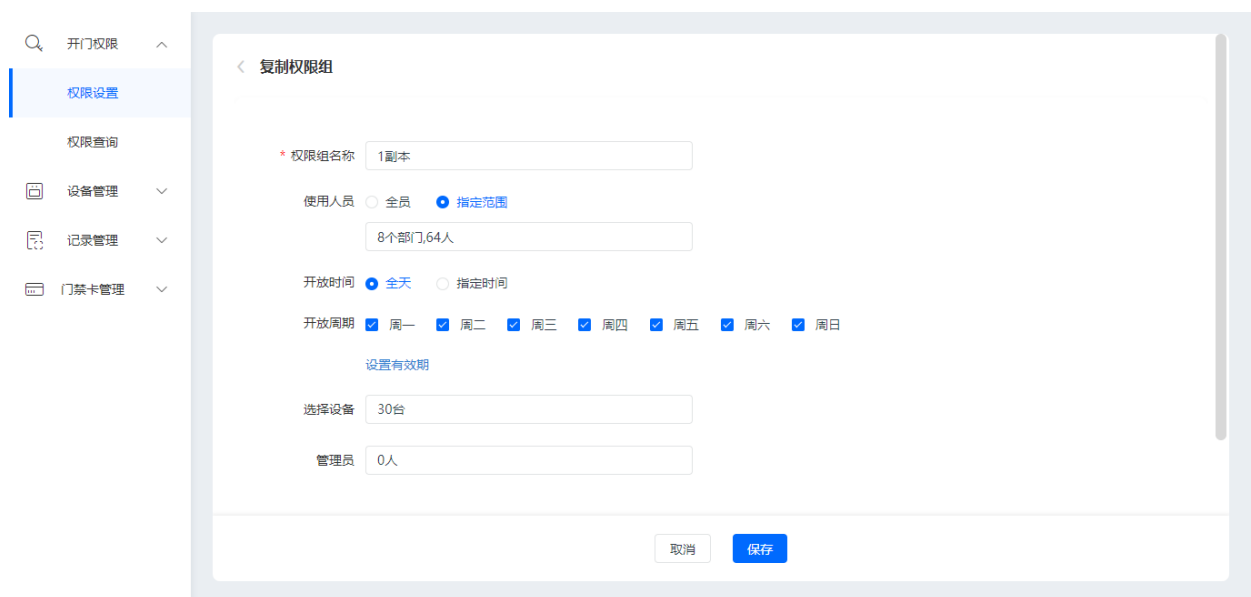

图 3-13-7 权限查询

- 点击【导出】，可导出成员开门权限明细表格，包括可开门设备明细和关联权限组明细。

塔上开发测试 成员可开门设备明细					
姓名	部门	用户ID	可开门设备	可开门时间	备注
卢雨青	塔上开发测试,第一级部门,子管理员,主管理员	175762234921749836	Y3s门禁机KN0151	全周 全天	
			Y3s门禁机KN0043	全周 全天	
			D2i门禁机KN0015	全周 全天	
			Y3i门禁机KN0172	全周 全天	
			D2i门禁机KN2143	全周 全天	
			D2plus门禁机KN0092	全周 全天	
			MG3门禁机KN0030	全周 00:00~23:05	
			MY3门禁机KN0019	全周 00:00~23:05	
			MG3门禁机KN0012	全周 00:00~23:05	
			MX1A门禁机KN0014	全周 全天	
			Y3s门禁机KN0180	全周 全天	
			Y3i门禁机KN0084	全周 全天	
			D2i门禁机KN2880	全周 全天	
			魔小白KN0031	全周 全天	
			D3i门禁机KN0416测	全周 全天	
			MY3i门禁机KN0020	全周 全天	
			Y3s门禁机KN0169	全周 全天	
			X2i门禁机KN0074	全周 全天	
			Y2i门禁机KN0020	全周 全天	
			MY3i门禁机KN0037455	全周 全天	
			S5闸机柱KN0008	全周 全天	
			Y3s门禁机KN0002	全周 全天	
			S5闸机柱KN0011	全周 全天	

图 3-13-8 开门权限明细表格

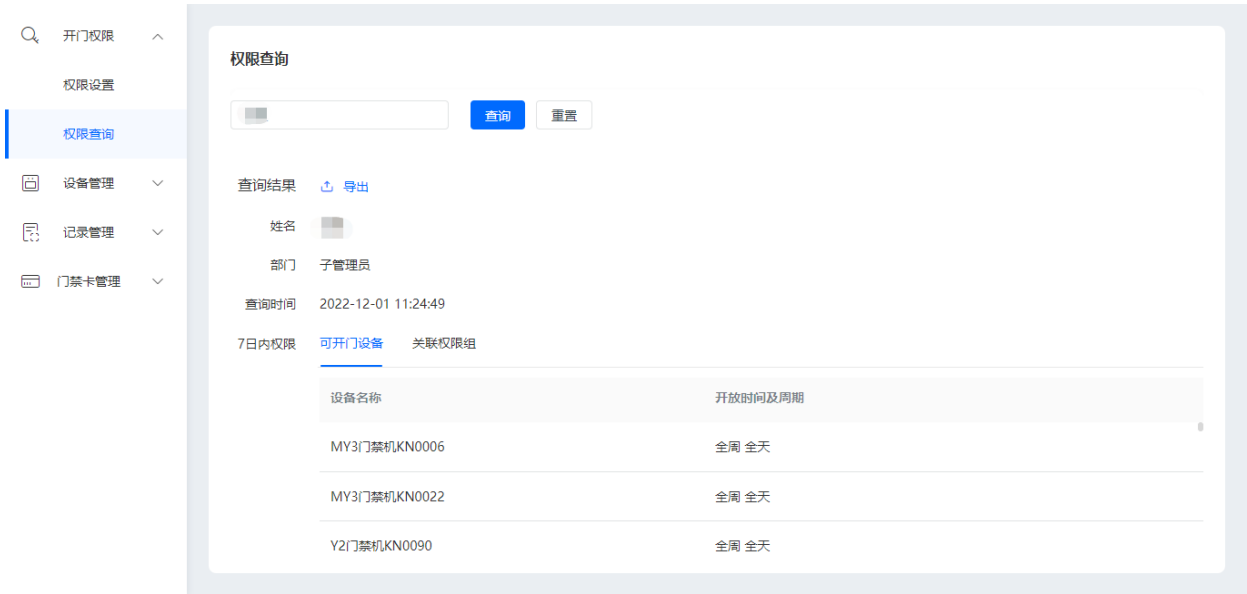
### 3.13.2. 卡片管理

- 点击【卡片管理】，进入卡片管理页面，可对人员进行绑卡/解绑、冻结/解绑卡片等操作，支持按照卡片状态、部门进行筛选，支持搜索姓名和卡号。



图 3-13-9 卡片管理

#### 3.13.2.1. 绑定卡片

- 如需绑定卡片，电脑端需要外接 IC 卡通用读卡器。
- 选择需要绑卡的用户，点击【绑卡】，刷卡后点击【完成】即绑定成功。



图 3-13-10 读取卡号



图 3-13-11 完成绑定

### 3.13.2.2. 解绑卡片

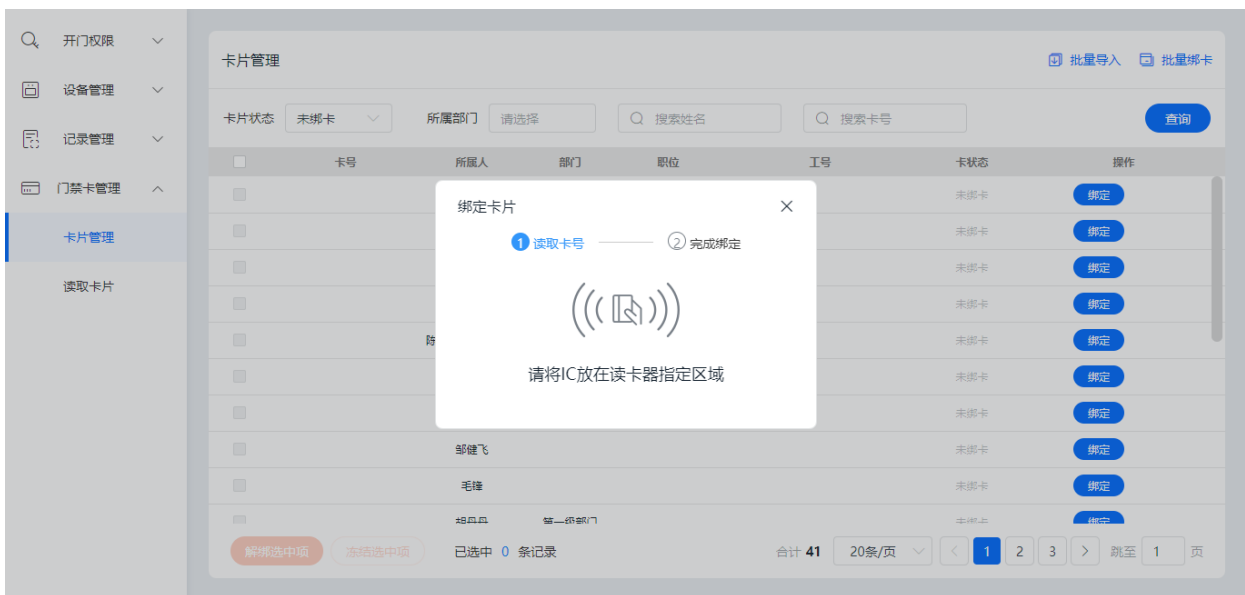
- 选择需要解绑的用户，点击【解绑】按钮，二次确认后完成解绑。
- 解绑后，将解除关联门禁权限。



图 3-13-12 解绑卡片

### 3.13.2.3. 冻结/解冻

- 选择需要冻结/解冻用户后，点击【冻结】或【解冻】，二次确认后完成操作。

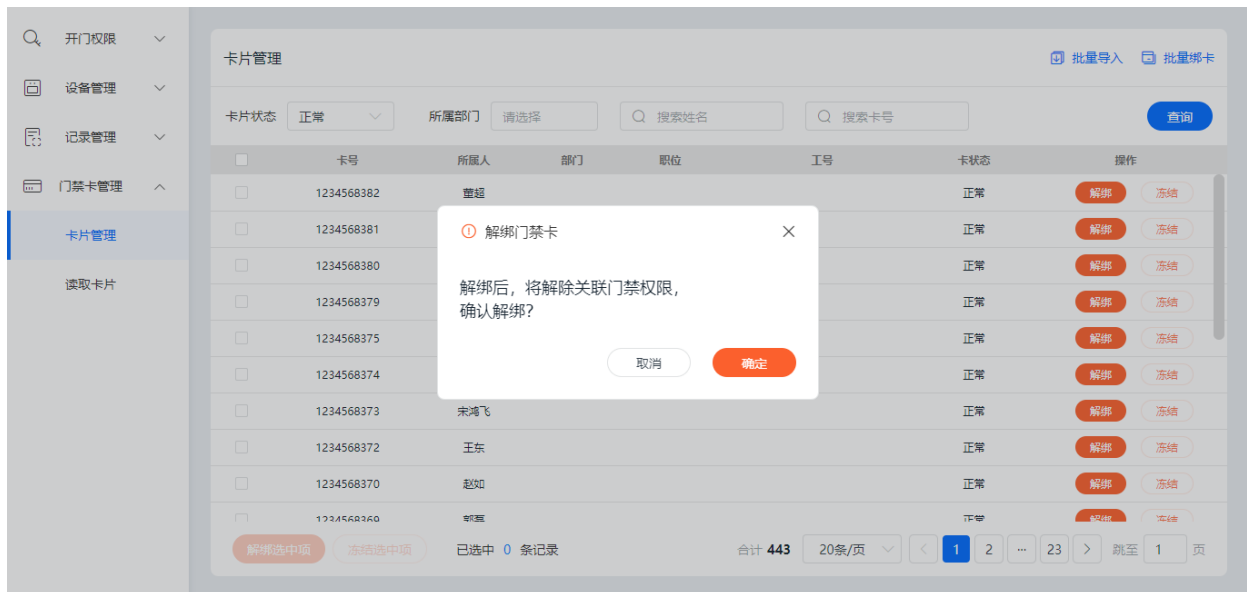

图 3-13-13 冻结卡片



图 3-13-14 解冻卡片

### 3.13.2.4. 批量解绑或冻结

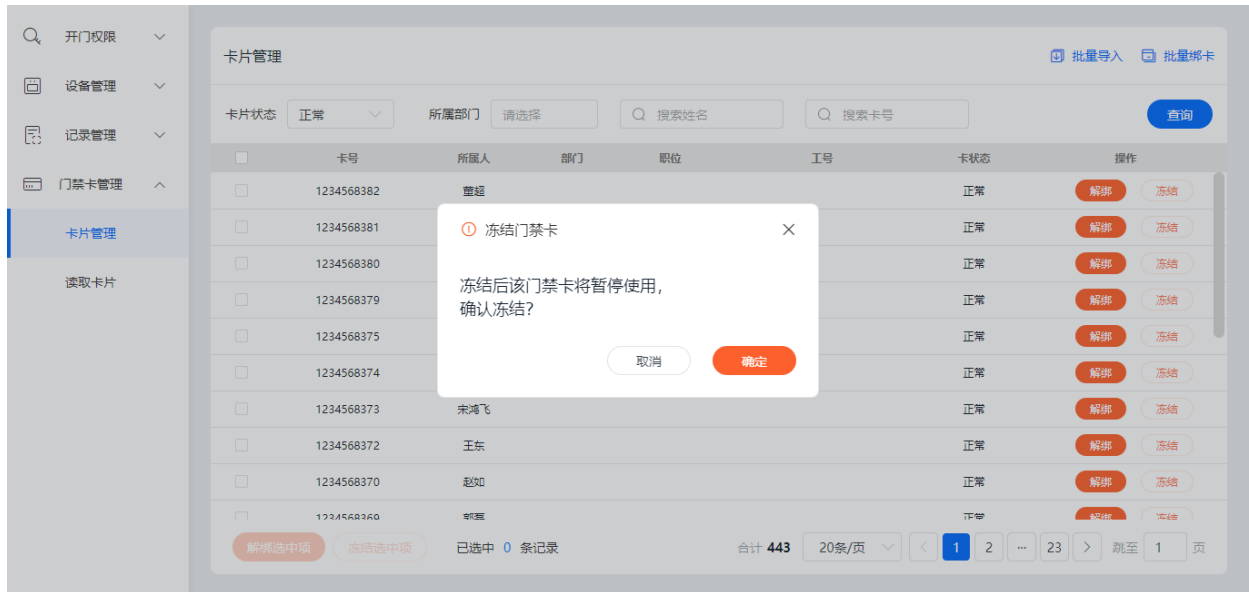
■ 选择需要批量解绑/冻结的用户，点击【解绑选中项】或【冻结选中项】，进行操作。

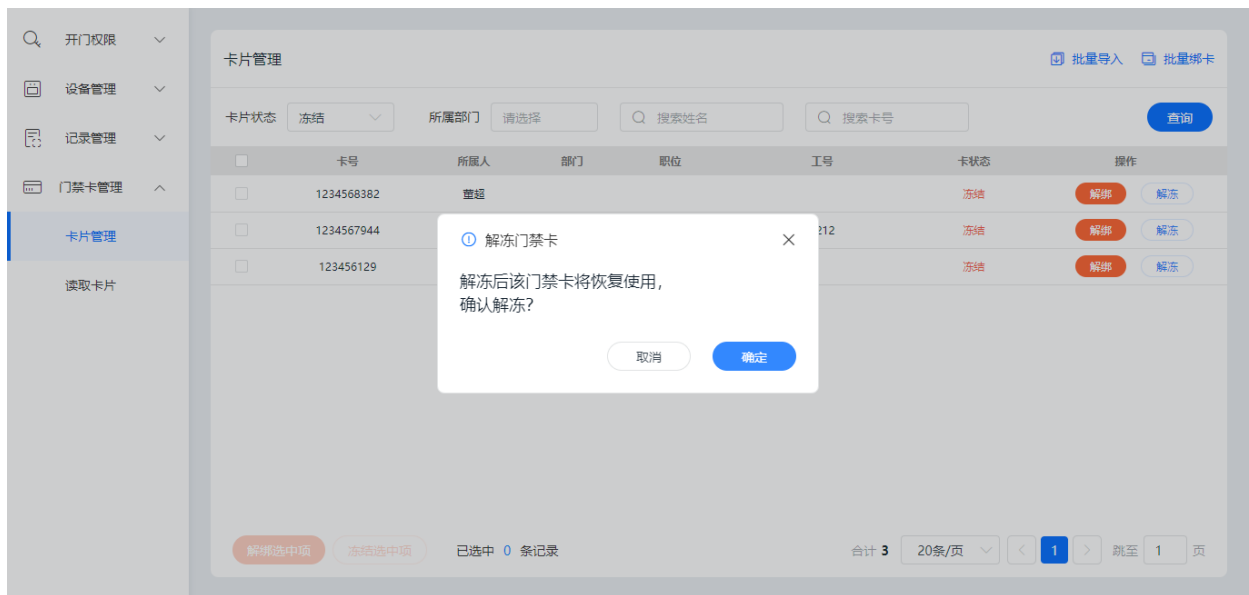

图 3-13-15 批量解绑卡片



图 3-13-16 批量冻结卡片

### 3.13.2.5. 批量导入

- 当机构下已有卡片且在其他系统导出 10 位卡号时，按照模版填入信息后进行批量导入。

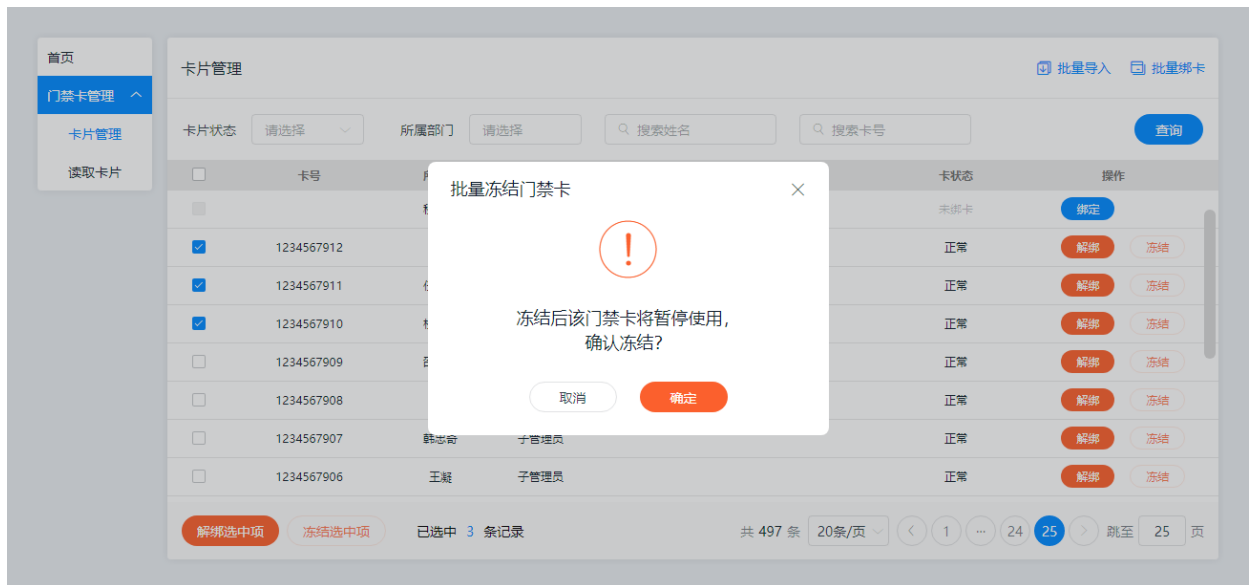

图 3-13-17 导出信息模板

- 选择信息模板的导出格式 (可选 csv 或 exl) ，再选择需要导入卡片信息的员工，点击【下载】导出信息模板。在导出的信息模板中填入人员卡片信息。
- 点击【选择文件】，导入填写好的信息模板，进行预校验。预校验完成后，可根据对应错误提示进行修改。

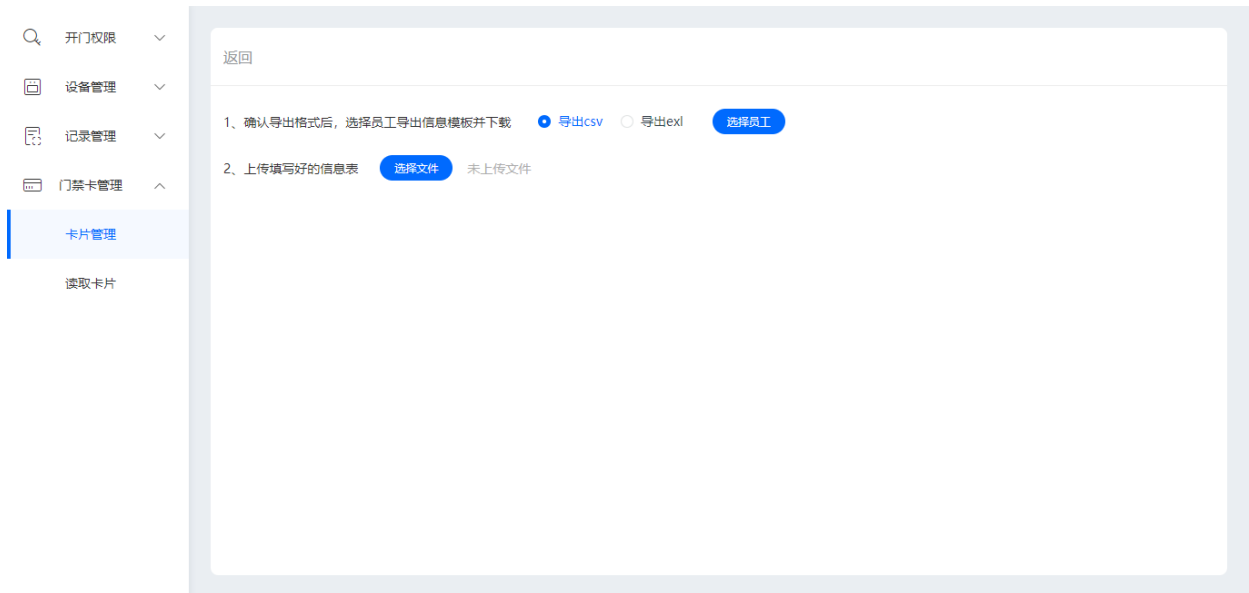

图 3-13-18 预校验

■ 点击【上传】，二次确认后，完成正式导入。



图 3-13-19 模板导入

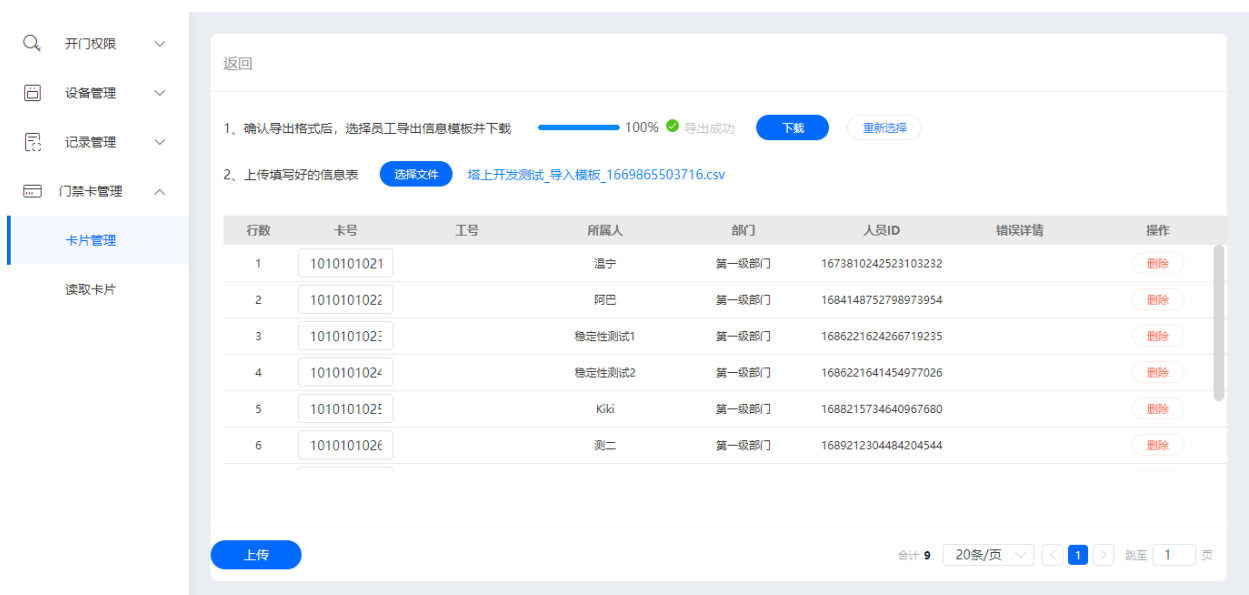

图 3-13-20 完成导入

### 3.13.2.6. 批量绑卡

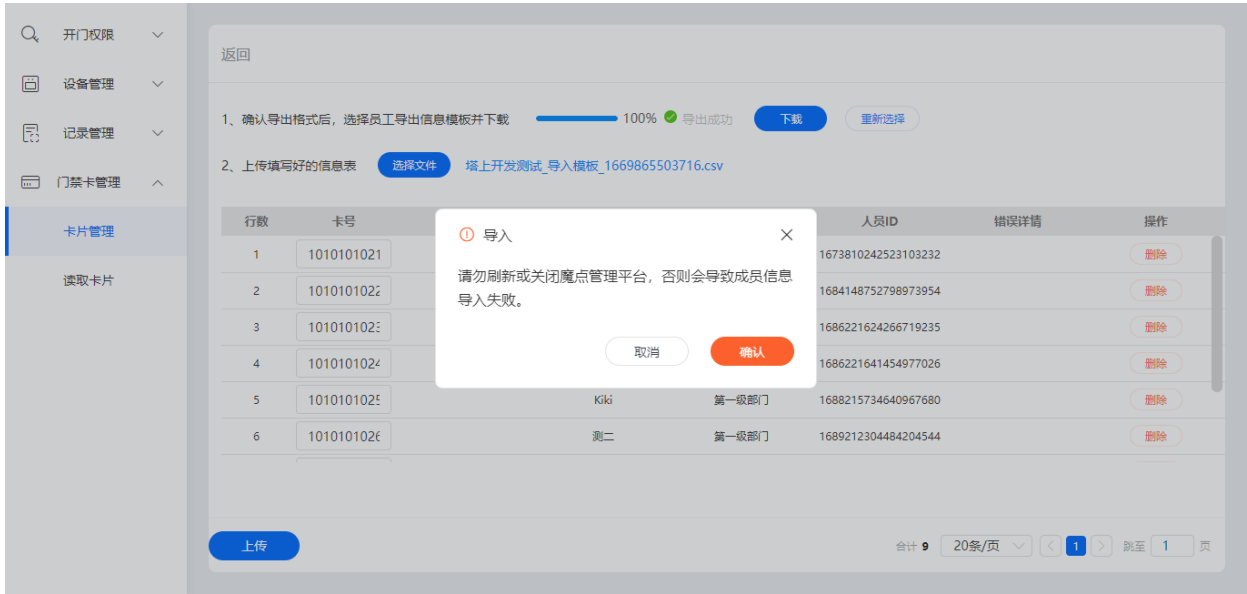
- 电脑端需外接通用 IC 卡读卡器。
- 点击【批量绑卡】，选择需要批量绑卡的人员后，点击【完成】进入绑卡界面。

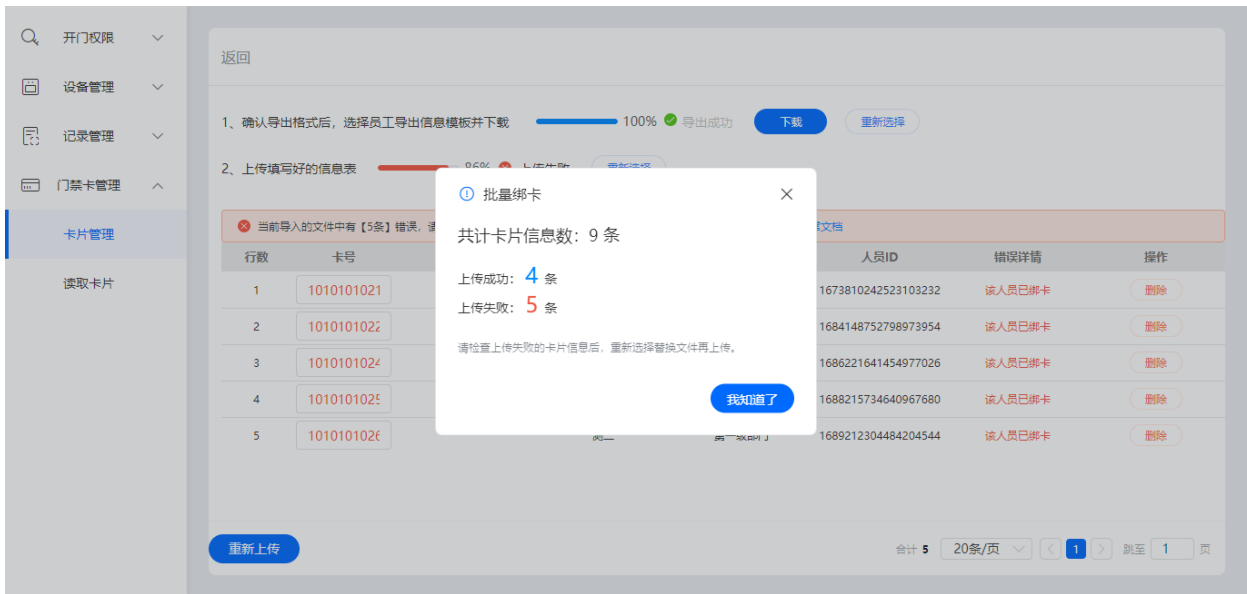

图 3-13-21 批量绑卡选择人员



图 3-13-22 添加人员

- 在读卡器上连续刷卡绑定，按照批量绑卡界面的序号，将成员与卡片绑定。
- 该流程为实时写入，刷卡成功即已绑定入系统。

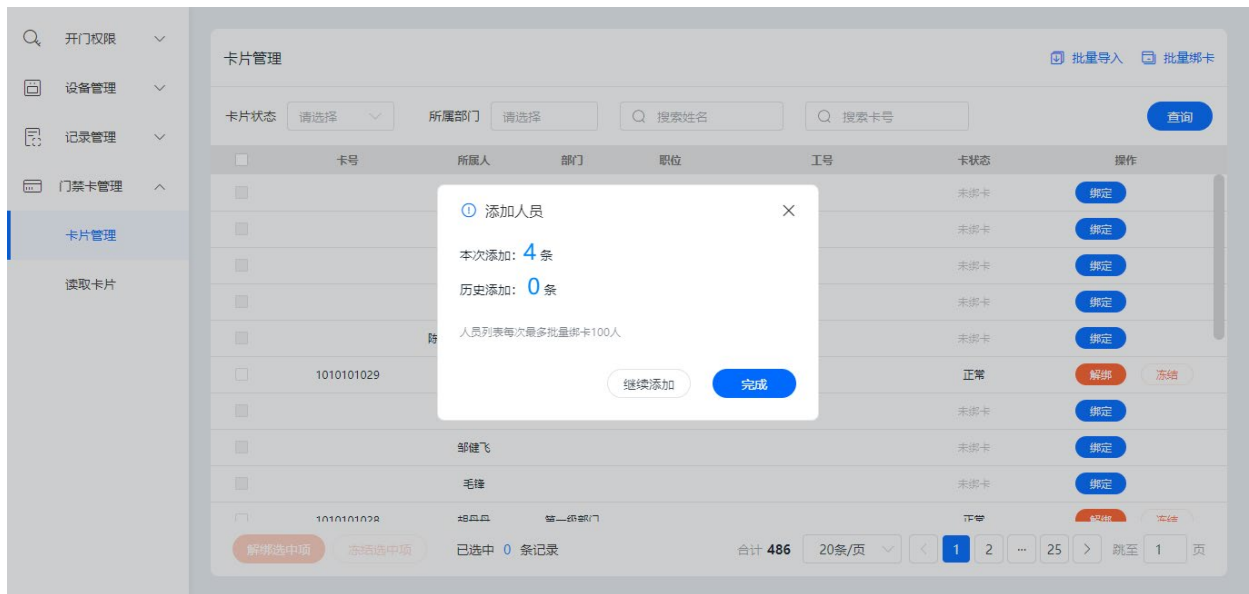

图 3-13-23 刷卡绑定

### 3.13.3. 记录管理

- 点击【魔点门禁-记录管理】，可查看机构下的开门记录、指纹开门记录、远程开门记录、报警记录和管理员操作日志。
- 开门记录：查看开门记录，包括识别类型、姓名、识别设备和识别时间。
  - 支持选择时间范围，按类型、标签和设备进行筛选，支持搜索人员姓名。
  - 类型支持所有、人脸、卡片和二维码；标签支持所有、员工、访客和会议。



图 3-13-24 开门记录

- 远程开门记录：查看机构下远程开门记录，包括操作人姓名、操作设备和操作时间。  
支持选择时间范围，搜索操作人姓名。

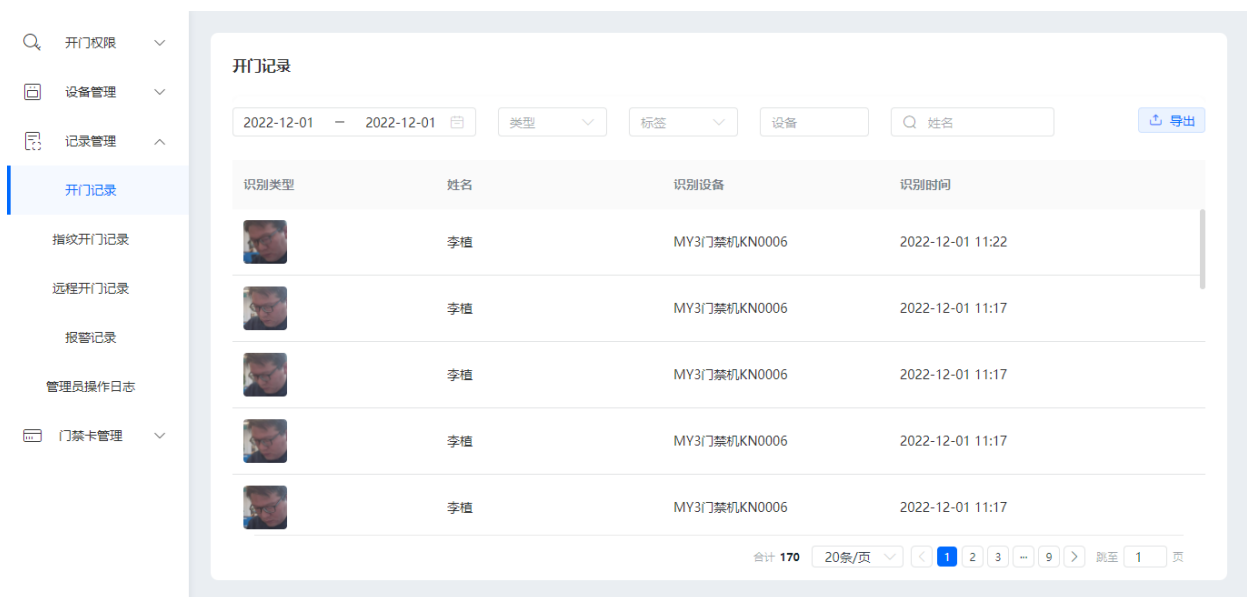

图 3-13-25 远程开门记录

- 报警记录：查看机构设备报警记录，包括报警类型、抓拍照片、报警设备和报警时间。  
支持选择时间范围。

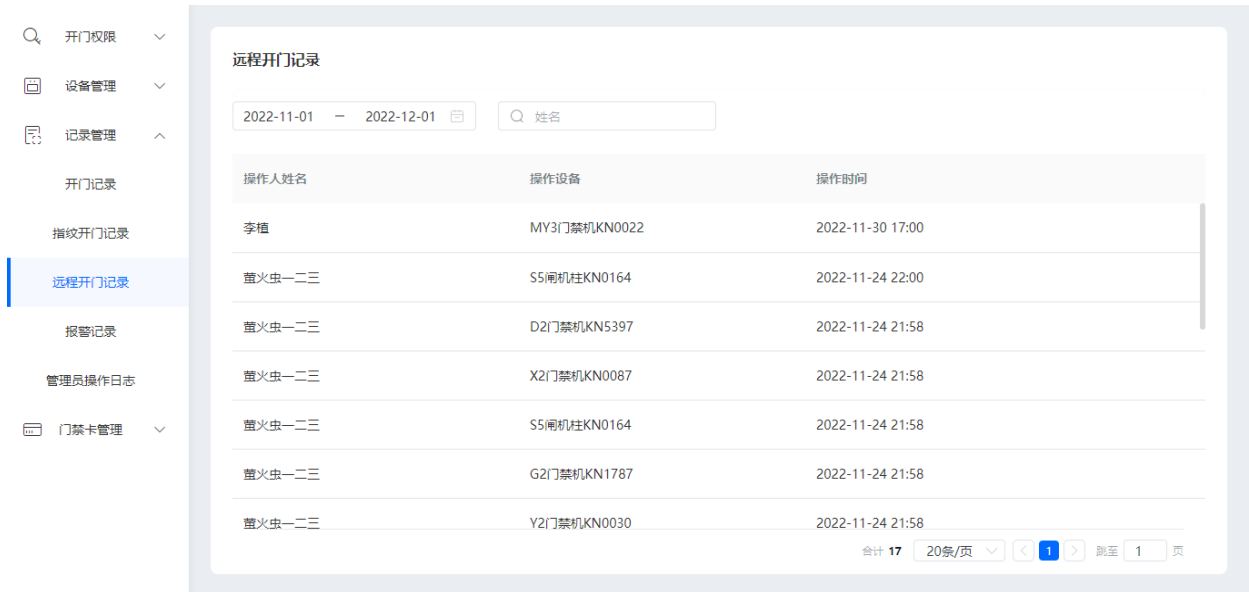

图 3-13-26 报警记录

- 管理员操作日志：查看管理员在魔点门禁微应用的操作记录，包括管理员姓名、操作内容和操作时间，支持选择时间范围及搜索管理员姓名。

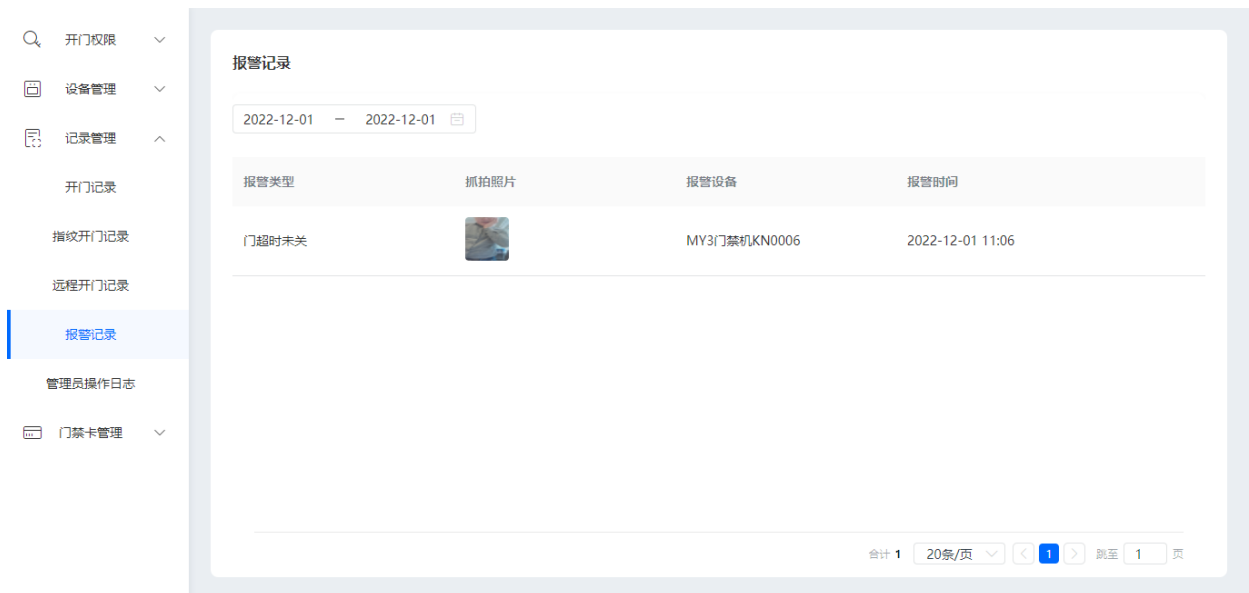

图 3-13-27 管理员操作日志

### 3.13.4. 设备管理

- 点击【设备管理-门禁】，进入“设备管理”界面，查看机构下关联的所有门禁设备和设备组。支持对设备名称/设备组名称进行搜索。
- 支持按设备名称顺序、激活时间正序、激活时间倒序对门禁设备进行排序。
- 支持按设备网络状态(在线/离线)、运行模式(标准门禁、会议室门禁、开发这模式)、是否测温进行筛选。
- 设备列表展示设备名称、网络状态、设备类型、SN、容量和关联权限组。
- 点击【详情】，可查看设备详情。
- 点击在线设备的【远程开门】，可远程开门。
- 点击【导出设备清单】，可导出机构下机构清单。



图 3-13-28 设备管理-门禁

■ 点击【可升级设备】，选择设备进行批量升级。



图 3-13-29 可升级设备

### 3.13.4.1. 设备组管理

#### 3.13.4.1.1. 添加设备组

■ 点击【添加设备组】，输入设备组名称。

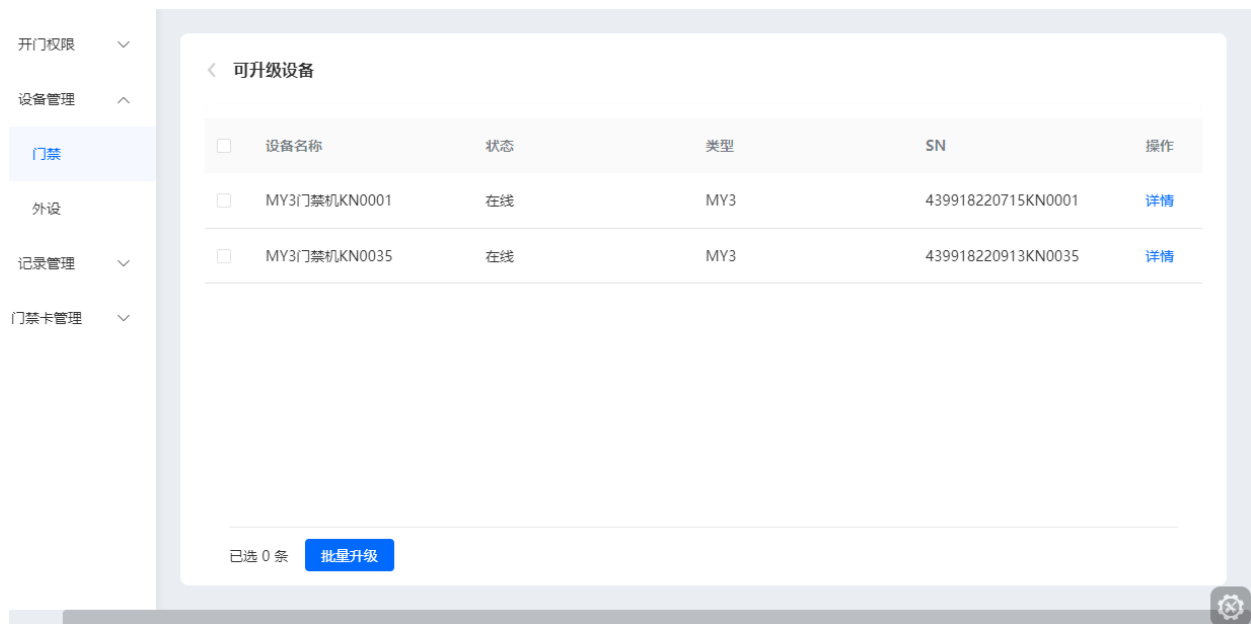

图 3-13-30 创建设备组

- 添加需要关联到设备组的设备，点击【确定】完成添加。
- 点击【创建】，完成添加设备组。

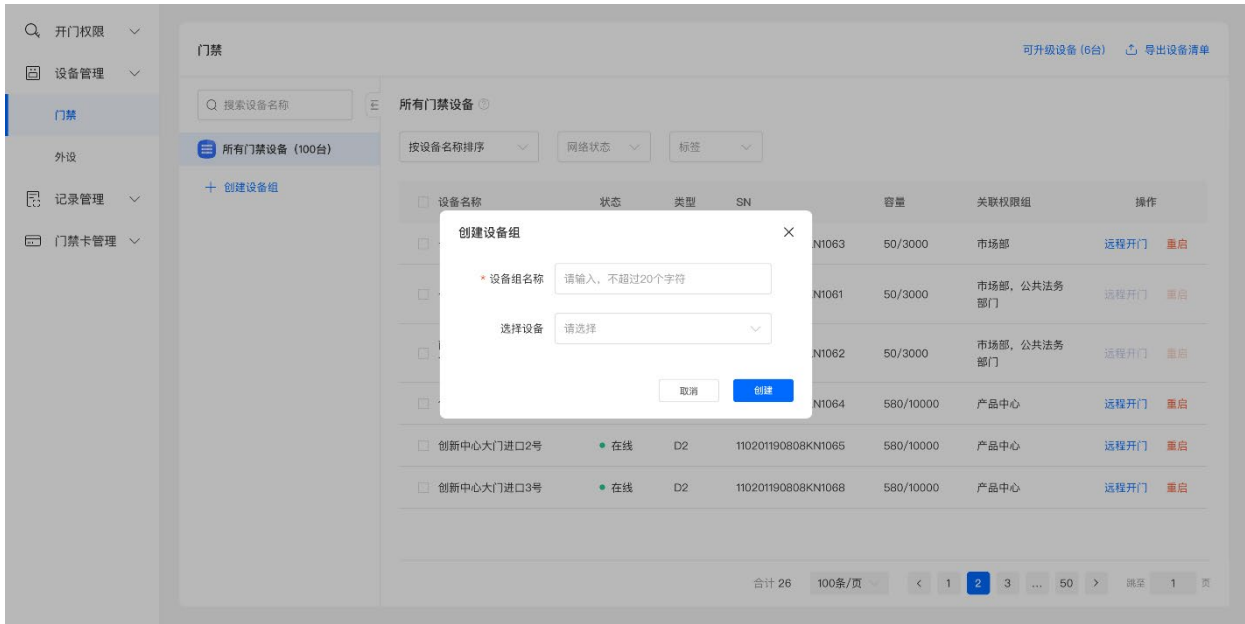

图 3-13-31 选择设备

### 3.13.4.1.2. 编辑/删除设备组

- 点击设备组，查看设备组详情。
- 点击【编辑组】，可对设备组进行编辑。支持修改设备组名称。
- 点击【选择设备】，支持添加/移除/清空设备。

■ 点击【删除组】，可删除设备组。



图 3-13-32 编辑/删除权限组



图 3-13-33 编辑设备组

### 3.13.4.2. 设备信息

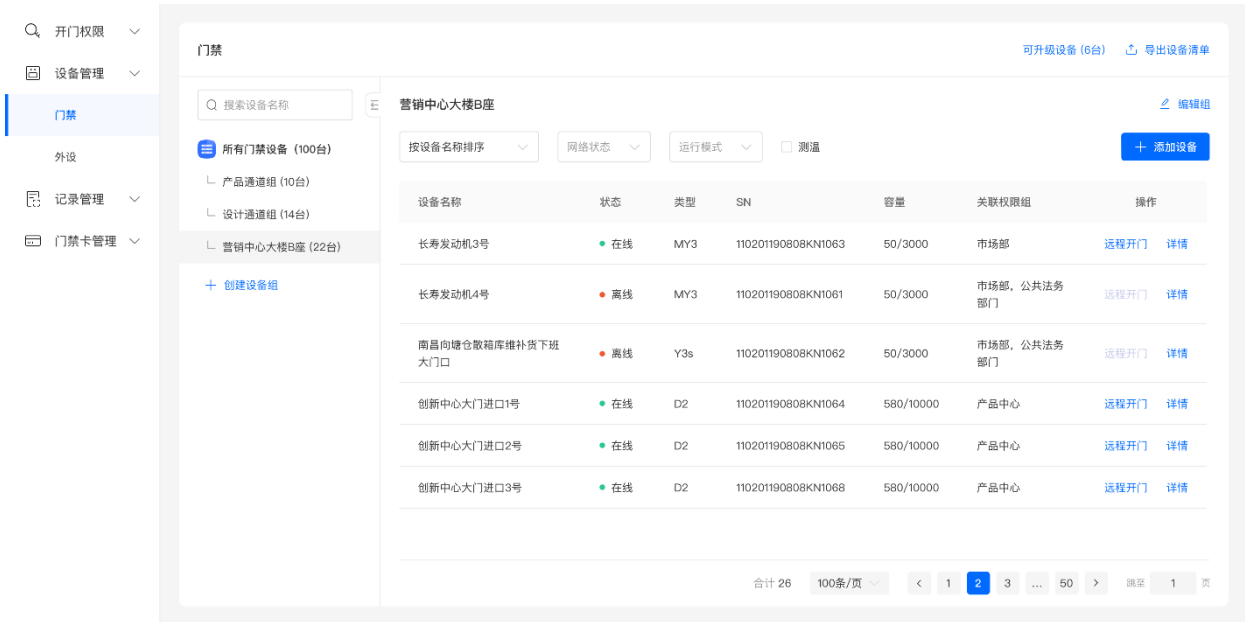
■ 在设备列表中点击设备的【详情】，可查看配置设备信息。

#### 3.13.4.2.1. 基础信息

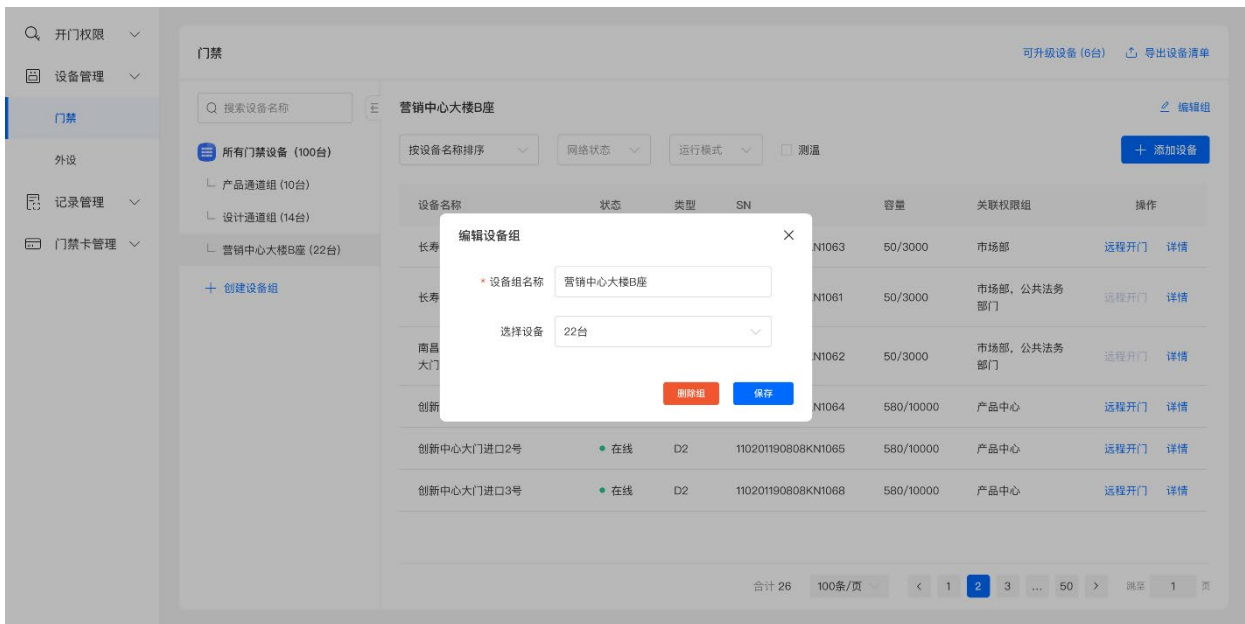
■ 基础信息展示设备名称、网络状态、设备容量和 SN。

■ 支持修改设备名称、复制设备 SN。

- 设备容量可通过修改通行权限组，调整设备容量。



图 3-13-34 基础信息

### 3.13.4.2.2. 运行模式

- 点击【运行模式】，可依据需求，切换设备的运行模式。运行模式包括标准门禁、闸机门禁、会议门禁和开发者模式。
- 各设备支持的运行模式参照 3.3.3.1。



图 3-13-35 运行模式

- 各模式下设备支持的业务模块及各业务模块下设备支持的细分功能，参照 1.3&1.4。
- 门禁
  - 关联权限组：可选择设备需要关联的权限组，权限组人员具有该门禁的通行权限。
  - 扫码开门：设备联网时，可通过扫描设备侧的二维码开门。
  - 展示健康码：开启后，人脸识别后显示健康码信息。
  - 二维码通行：用户可在设备上刷访客/钉工牌二维码通行。
  - 密码通行：可开启设备是否可密码通行，设置通行密码。（仅 X2 支持）
  - 无线门铃：开启后，设备上将显示响铃按钮，配对门铃后即可使用。（仅 D3、Y3s 支持）



图 3-13-36 门禁

## ■ 接待设置

- 语音助手：开启后，当访客来访时设备可主动发起智能语音接待。
- 呼叫前台：开启后，用户可点击【呼叫前台】按钮发起视频通话，需要添加前台人员。
- 前台人员：设置当前设备默认接听视频通话的人员，设置后呼叫前台功能方可生效。访客来访时，前台人员将受到被访人是否接待的通知，以安全放行。
- 禁止被呼叫人员：设置禁止被呼叫人员，访客来访时，无法向对应人员发起视频通话。如果设备识别语音后对应人员设置禁止呼叫，设备会提示“无法通知对方，是否帮你呼叫前台”。设备列出访客可能要寻找的目标列表中也会展示禁止被呼叫人员的信息。



图 3-13-37 接待设置

## ■ 访客

- 开启【访客】，设置开放规则，选择开放时间和开放周期。在重复周期内的开放时间内，访客可以通过门禁设备。



图 3-13-38 访客

## ■ 考勤

- 勾选开启考勤，选择是否开启凝视打卡和刷卡考勤。
- 考勤相关规则需前往【考勤打卡】管理后台进行配置。



图 3-13-39 考勤

■ 校园

- 校园业务模块仅针对校园机构展示。
- 智能播报：开启后，刷脸开门可播报姓名。
- 亲情通话：开启后，用户可在设备前与家庭成员视频通话。



图 3-13-40 校园

3.13.4.2.3. 设备设置

■ 设备设置中各设备支持的功能参照 3.3.4。

设备设置



图 3-13-41 设备设置

- 极速模式：选择是否开启极速模式。开启后，设备将不进行红外检测。
- 口罩识别：开启后，戴口罩用户也可识别出人脸。
  - 佩戴不规范可开门：关闭后，识别到不规范佩戴口罩将不开门且不做打卡等业务。
  - 不规范佩戴提示：开启后，识别到未佩戴或不规范佩戴口罩将以气泡提示。

- HDR: 建议在户外或光照较强的环境下开启。



图 3-13-42 设备设置

- 设备音量：设置设备音量模式，可选标准模式、低音模式、静音模式。
- 自助绑卡：选择是否开启自助绑卡。开启后，员工可在设备前自助绑卡用于通行及考勤。
- 开门延时：可手动选择或输入开门延时。设置后，继电器信号将延长开门时间，请谨慎设置。
- 通讯协议：可选 RS485 协议或韦根协议。

#### 3.13.4.2.4. 设备外设

- 设备外设：查看设备关联的外设配件。点击可查看外设详情，选择是否开启测温等功能。

##### 设备外设



图 3-13-43 设备外设



图 3-13-44 外设设置

### 3.13.4.2.5. 设备管理员

- 为设备设置设备管理员，可有效避免跨管理范围的误操作风险。
- 主管理员可以添加和移除设备子管理员，设备子管理员无法进行添加/移除操作。



图 3-13-45 设备管理员

### 3.13.4.2.6. 系统信息

- 查看设备网络信息（连接方式、IP 地址和 MAC 地址）和版本信息（固件版本和软件版本），可选择是否对设备进行升级。
- 支持解绑、重启设备，支持设备远程开门。



图 3-13-46 系统信息

### 3.13.4.3. 外设

- 点击【设备管理-外设】，可查看机构下设备绑定的外设列表。
- 外设列表展示外设名称、序列号、关联时间及关联门禁。
- 点击【设置】，可对外设配件进行配置。
  - 扫码摄像头可选择是否开启二维码通行。
  - 测温模组可选择是否开启测温。

外设名称	序列号	关联时间	关联门禁	操作
MT02 42021720220524KN0178	42021720220524KN0178	2022-11-10 14:47	MY3门禁机KN0001	<a href="#">设置</a>
MT02 42021720220524KN0241	42021720220524KN0241	2022-11-10 15:37	MY3门禁机KN0035	<a href="#">设置</a>
腕温仪 110201190311NC4937	110201190311NC4937	2020-07-13 09:42	G2腕温稳定性4937 (离线)	<a href="#">设置</a>
红外测温仪 CB360200069525	CB360200069525	2021-05-31 14:01	D2plus门禁机KR0003 (离线)	<a href="#">设置</a>
红外测温仪 CB360200123696	CB360200123696	2021-01-25 14:49	D2门禁机KN0219 (离线)	<a href="#">设置</a>
扫码摄像头 2202250002	2202250002	2022-02-28 16:26	G2门禁机KN0520 (离线)	<a href="#">设置</a>
腕温仪 090105200509KN1152	090105200509KN1152	2021-10-22 14:09	D2门禁机KN1152 (离线)	<a href="#">设置</a>
腕温仪 110201190311NC4937	110201190311NC4937	2020-07-13 09:42	4772 (离线)	<a href="#">设置</a>

图 3-13-47 外设

**外设设置** ✕

**外设名称** 扫码摄像头\_CB12012019

**序列号** CB12012019

**关联时间** 2021-02-05 11:32:49

**关联门禁** 南昌向塘仓散箱库维补货下班大门口东A1口

**二维码通行**

⊙ 用户可在设备上刷访客/钉钉牌二维码通行。

**刷卡通行**

⊙ 用户可在设备上使用 IC 卡通行。

**自助绑卡**

⊙ 员工可在设备前自助绑卡用于通行及考勤。

⊙ 提醒：刷卡考勤请前往考勤设置操作。 [前往 >](#)

图 3-13-48 扫码摄像头



图 3-13-49 红外测温仪