

魔点 G2

智能人脸考勤门禁机 MD5004A_用户手册

杭州魔点科技有限公司

前言

非常感谢您购买并使用我司产品，如您有任何疑问或需求请随时联系我们：

服务热线： (0086) 400-033-7675

适用型号

本说明书描述（且仅适用于）的产品型号为MD5004A。

描述内容约定

在本手册中为了简化描述，做以下约定：

- 魔点G2智能人脸考勤门禁机以下简称为魔点G2。
- 智能门禁微应用简称为微应用。
- 本说明书部分图片为示意图，仅供参考。

免责声明

- 在本手册的编制过程中我们将尽量保证手册内容的正确与完整，如果有任何错误或缺失不负任何责任，如有任何疑问或争议，请以我司最终解释为准。杭州魔点科技有限公司保留权利可随时变更手册所提及的硬件及软件规格而无须事先声明。详情请关注魔点科技官网——服务支持。
- 本手册中内容仅为用户提供参考指导作用，不保证与实物完全一致，请以实物为准

安全使用须知

- 在本产品安装使用中，必须严格遵守国家和地区的各项电气全规程。
- 如果设备工作不正常，请勿自行拆卸维修，否则将影响设备保修。
- 安装使用过程中避免高温（或低温）、高湿、震动、辐射、化学腐蚀等恶劣极端环境。

目 录

目 录.....	ii
第一章 产品简介.....	1
1.1. 产品概述.....	1
1.2. 功能特性.....	2
1.3. 技术参数.....	2
1.4. 产品功能.....	3
第二章 产品组成.....	5
2.1. 魔点 G2 智能人脸考勤门禁机.....	5
2.2. 钉钉.....	7
2.3. 微应用.....	7
2.4. 其他配件.....	8
第三章 产品使用.....	9
3.1. 安装魔点 G2.....	9
3.2. 绑定设备.....	13
3.3. 人脸录入管理.....	20
3.4. 开门权限.....	25
3.5. 设备管理.....	31
3.6. 记录管理.....	41
3.7. 远程开门.....	45
3.8. 管理员.....	46
3.9. 访客接待.....	53

3.10. 审批管理.....	58
3.11. 员工识别.....	61
3.12. 魔点 G2 管理后台.....	62

第一章 产品简介

1.1. 产品概述

魔点 G2 是一款智能人脸识别考勤门禁设备，产品可实现对人脸进行目标检测、抓取，实现质量判断，基于大数据的深度学习算法，在云端或本地进行识别比对。机构管理员可通过对员工人脸、权限组、设备的管理，来实现智能门禁管理，用户仅需上传人脸便可在门禁机前刷脸开门，管理员在微应用便可对机构进出人员进行管理。魔点 G2 已无缝对接钉钉移动办公，可实现全方位智能办公管理。



图 1-1-1 G2 智能人脸考勤门禁机

1.2. 功能特性

- 秒级识别响应速度
- 环境光平衡处理
- 全球领先的人脸算法，精准识别
- 考勤数据与钉钉无缝对接
- 活体检测，安全无忧
- 红外自动感应
- 工业级双目摄像头
- 灵活化管理

1.3. 技术参数

- 产品名称：魔点G2
- 产品型号：MD5004A
- 产品材质：PC
- 显示屏：3.97英寸触摸屏
- 分辨率：480*800
- 操作系统：Android 6.0
- 处理器：4核64位处理器
- 摄像头：双目200万高清像素
- 工作电压：DC12V±10%
- 通讯方式：TCP/IP

1.4. 产品功能

设备端	设备激活	蓝牙激活
	识别能力	在线/离线识别
		单人/多人识别
	人脸底库	3000 人
	其他运行	OTA 升级
		摄像头唤醒
	门禁通行	刷脸开门
	考勤打卡	极速打卡
		凝视打卡
	访客到访	到访登记
		刷脸开门
		来访 ID 开门
	智能测温	
	设备后台	立即开门
设置门锁类型		
设备信息		
配置网络		
微应用端	人脸管理	
	开门权限管理	
	设备管理	设备名称

		设备容量
		运行模式
		高级设置
		设备管理员
		系统信息
	记录管理	开门记录
		远程开门记录
		报警记录
	通知设置	
	设备管理员配置	设备管理员管理
		移交权限
		转让权限
	审批管理	
	临时开门权限申请	

第二章 产品组成

本产品主要有魔点 G2 智能人脸考勤门禁机、钉钉、魔点门禁微应用三部分所组成。

2.1. 魔点 G2 智能人脸考勤门禁机

2.1.1. 正面布局图



图 2-1-2 正面布局图

- 正面上方两圆点为红外摄像头与 RGB 摄像头,红外补光灯位于两侧补光灯下方, 屏幕右上角圆点为感光孔。
- 补光灯分布在设备四周。
- 屏幕中间为显示屏区域。
- 设备左上角为 Restart 键, 长按可以重启设备。
- 正下方为喇叭。

2.1.2. 侧面及背面布局图

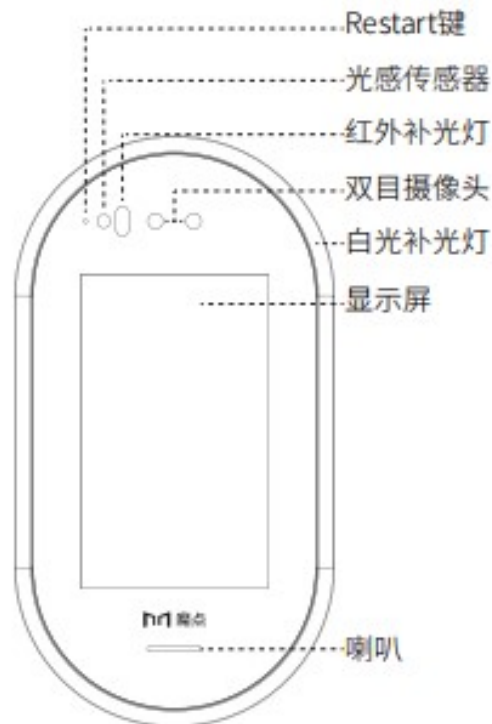

图 2-1-3 侧面及背面布局图

- G2 连接线接口。
- 下侧为 Reset 键，长按重置设备。

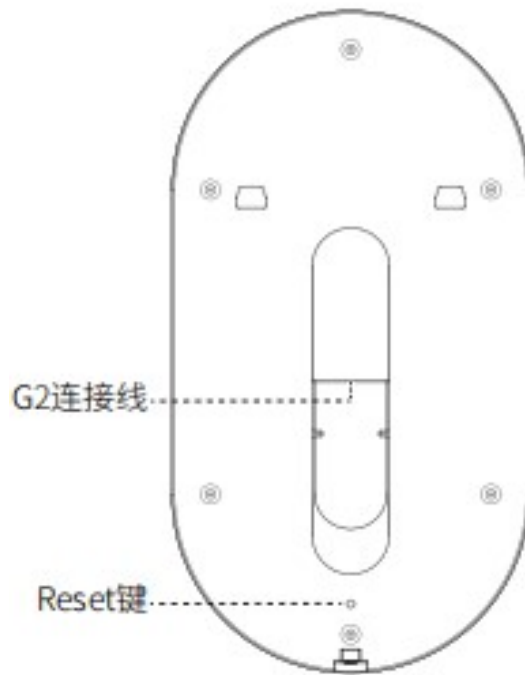

图 2-1-4 小 Hub 侧面及背面布局图

ALM1 WD1 WD0 NC COM NO GND 12V

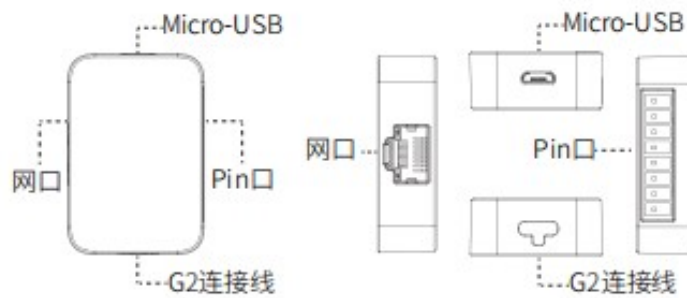
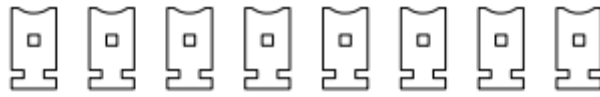

12V	12V电源正极
GND	电源地
NO	门禁常开端
COM	门禁公共端
NC	门禁常闭端
WD0	韦根0
WD1	韦根1
ALM1	开门按钮信号

图 2-1-5 Hub 8 PIN 接线端子

2.2. 钉钉

钉钉，阿里巴巴出品，专为全球企业打造的免费智能移动办公平台，手机用户通过官网或者在应用商店、App Store 搜索钉钉，进行下载，下载完成后点击 APP 进行用户登录或注册。



图 2-2-1 钉钉

2.3. 微应用

魔点 G2 需要通过钉钉微应用魔点门禁来进行绑定并操作。

- 通过钉钉扫码魔点 G2 二维码后将自动下载魔点门禁微应用。
- 扫描魔点 G2 上的二维码。



图 2-3-1 钉钉工作台

打开钉钉，扫描二维码
开始配置魔点G2



图 2-3-2 魔点 G2 二维码

2.4. 其他配件

电源适配器	用于给主机供电 DC12V (大于 2.0 安培)
-------	---------------------------

- 设备需要在 Internet 网络环境下运行使用，设备支持有线、无线两种网络连接。

第三章 产品使用

3.1. 安装魔点 G2

安装魔点 G2 前，请仔细阅读**注意事项**。

3.1.1. 注意事项

- 安装接线过程中严禁带电操作。
- 接线前，对已经铺设好的线缆应再次检查确认是否存在短路、断路等情况，合格后才可按照设备接线图进行端接。
- 主机采用专用接头与线缆进行连接的，压接应牢固可靠。
- 为了系统的稳定和以后的检修方便，所有接线的线头不能放在管内或容易被水浸到的地方，接头处应作焊锡处理后用热缩管包好并做好防水防潮处理。
- 设备全部安装完毕后，必须全面检查各个部位的接线是否正确，如有一处接错都有可能引起整个系统不能正常工作。
- 特别检查电源线正负极是否接错，是否有短路，否则上电后轻则烧毁设备及其相关线路的设备，严重会引起火灾。
- 在通电时，如发现有不正常情况，应立即切断电源，直至故障排除。
- 如系统不正常，断电后请分段检查。如未查明故障原因，请通知代理销售商或厂家售后服务部，切勿自行修理或更换元件而造成系统损坏。

3.1.2. 系统拓扑图



图 3-1-1 系统拓扑图

3.1.3. 安装

门禁机一般安装在室内的门口内墙上，预埋 86 型底盒，安装高度为 86 底盒底部距地面 1.4m，并应保证摄像镜头的有效视角范围，底盒预埋时应与墙壁完成面齐平或略低于墙壁完成面，采用配套螺丝将设备挂板固定到预埋 86 底盒上，最后将设备挂扣到挂板上，安装应牢固可靠，平直不倾斜。主机与墙之间为防止雨水进入，要用玻璃胶堵住缝隙。如无防水雨棚，还需另行安装防雨罩。

玻璃/大理石平面安装方式：安装高度为 86 底盒底部距地面 1.4m，并应保证摄像镜头的有效视角范围，底盒预埋时应与墙壁完成面齐平或略低于墙壁完成面。使用 3M 胶直接将挂墙件粘贴至墙上，最后将设备挂扣到挂板上，安装应牢固可靠，平直不倾斜。

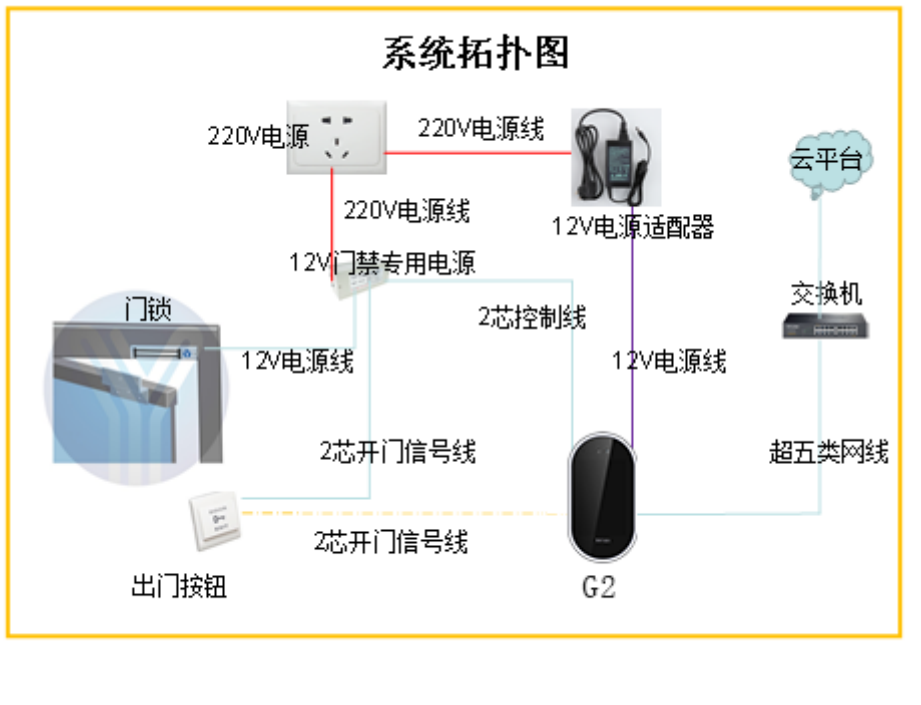
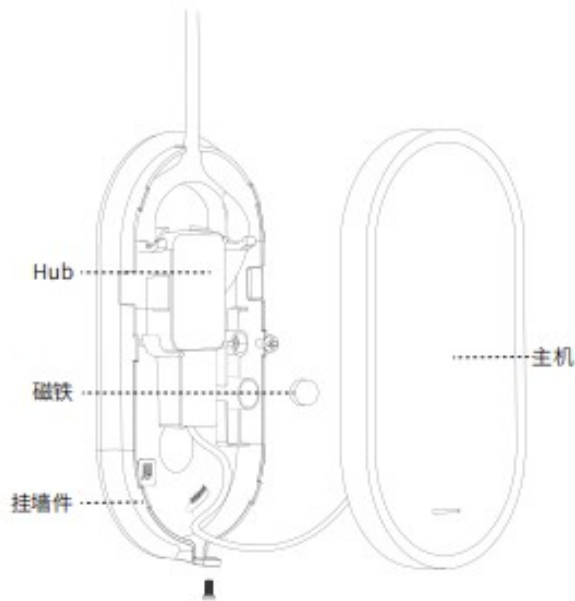

推荐场景：普通墙体

- 第一步：固定挂墙件在墙上、将Hub放入挂墙件；
 第二步：检查磁铁、卡扣，将主机扣至厚挂墙件并用螺钉固定，
 (G2连接线沿箭头方向侧壁安装)；

图 3-1-2 普通墙体安装示意图

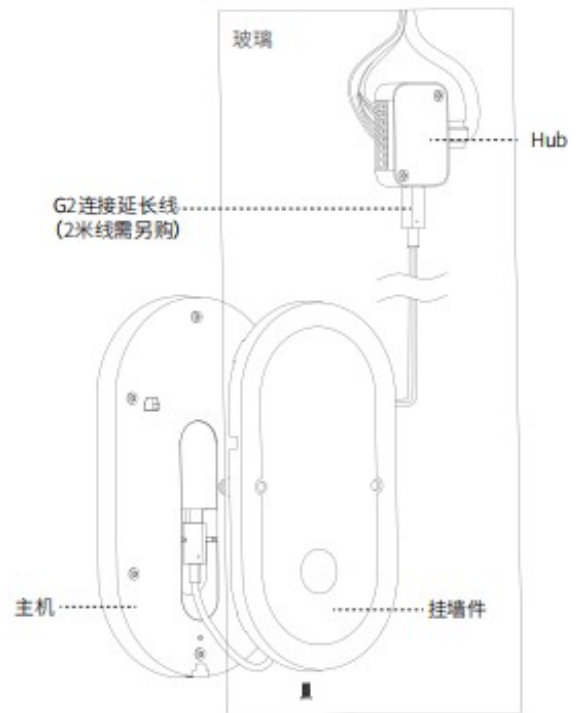

推荐场景：玻璃墙体

- 第一步：用G2连接延长线将Hub引至顶棚、用3M胶固定挂墙件；
 第二步：检查磁铁，将主机扣至挂墙件并用螺丝固定；

图 3-1-3 玻璃墙体安装示意图

3.1.4. 现场环境要求

- 光线及室内外环境：魔点 G2 设备是办公楼内标准门禁考勤产品，不防水，忌强烈的光直射，不推荐直接安装在户外有阳光直射的地方，如果有特殊情况，需要做好遮光挡雨工作。
- 网络环境：强烈推荐稳定的有线，不推荐无线（除非特殊情况且无线超级稳定），网络的质量直接影响识别的速度，上行带宽需求推荐 4M/S。

3.1.5. 施工布线要求

- 网线推荐采用标准超五类网线以上（8X0.5 无氧铜），且距离最近的交换机不能超过 50 米。
- 12V 电源线 20 米内推荐国标 RVV2X0.5 以上，超过 20 米且在 50 米内推荐国标 RVV2X1.0 及以上，不推荐使用网线供电，特别注意的是出厂标配的适配器只专给

设备供电，不能同时给门锁供电。现场客户必须自备门锁及门锁的独立电源，推荐采用市面上常用的 12V 门禁专用电源。

- 2 芯控制线或开门信号线推荐采用国标 RVV2X0.5 及以上标准，不推荐使用网线。
- 设备推荐预埋标准 86 暗盒，将所有走线头在 86 暗盒中与设备配套的 USB-HUB 对接。或者使用我们的 TYPE-C 定制线，把 USB-HUB 拉到施工层进行信号线和电源线的对接。
- 设备安装点位 86 暗盒处预留的线长度有 10-15CM 左右即可，不要太长也不要太短。
- 设备安装高度一般离地 1.4 米左右，特殊情况可按实际标准定。

3.1.6. 设备接线图



图 3-1-4 HUB 实物图



图 3-1-5 8PIN 绿色端子接线图

3.2. 绑定设备

通过钉钉微应用“魔点门禁”，绑定已安装上电的魔点 G2 后，才可正常使用魔点 G2 的功能。

3.2.1. 配置网络

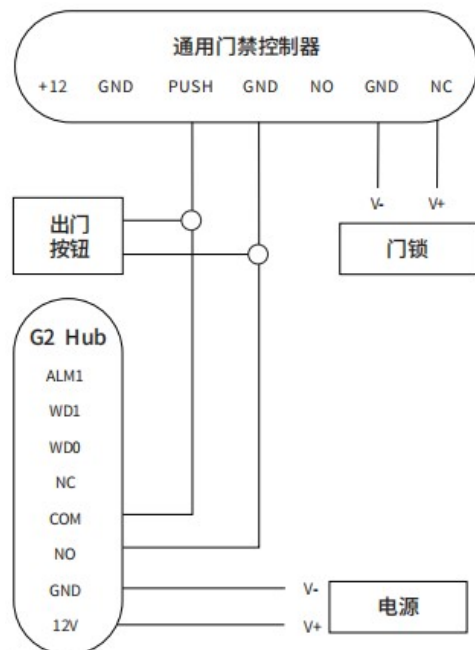
配置网络支持有线网络配置、无线网络配置，如插有网线，则优先进入有线网络配置，如流程**配置有线网络**。

如未插网线则使用无线网络配置方式，如流程**配置无线网络**。

无论使用哪种配网方式，都需手机打开蓝牙。

3.2.1.1. 手机蓝牙连接魔点 G2

- 手机用户打开蓝牙。



图 3-2-1 打开蓝牙

- 打开钉钉，使用扫一扫，扫描魔点 G2 界面上的二维码。



图 3-2-2 扫一扫

打开钉钉，扫描二维码
开始配置魔点G2



图 3-2-3 魔点 G2 二维码

■ 自动搜索魔点 G2 设备，请将手机尽量靠近魔点 G2。

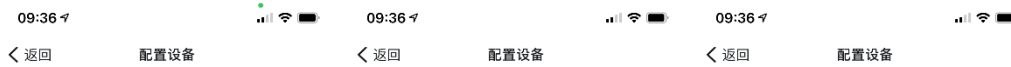

正在扫描附近的蓝牙设备
请将手机与设备尽量靠近



图 3-2-4 扫描蓝牙设备

蓝牙连接中...
请将手机与设备尽量靠近



图 3-2-5 蓝牙连接

蓝牙连接成功

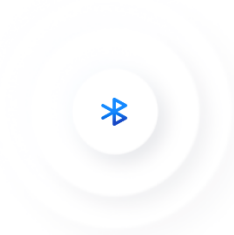

图 3-2-6 蓝牙连接成功

■ 搜索设备成功后，手机将与魔点 G2 进行连接。

3.2.1.2. 配置有线网络

- 如果魔点 G2 连接着网线，则魔点 G2 进入有线网络设置界面。
- 如果有线网络无法连接服务器，可能是如下原因造成，请排查解决后重试。
 - 上行网络故障。
 - 路由器设置了 MAC 地址过滤。
 - IP 地址冲突。
- 点击【重试】或【切换为无线网络】，魔点 G2 重新连接网络。



图 3-2-7 有线网络不通

图 3-2-8 设置静态 IP

图 3-2-9 有线网络连接

3.2.1.3. 配置无线网络

- 如果魔点 G2 未连接网线，则进行无线网络配置。
- 选择对应无线网络，输入密码进行连接。
- 无线网络连接成功后，进入创建\绑定团队流程。



图 3-2-10 无线网络配置



图 3-2-11 选择关联团队

3.2.2. 创建\绑定团队

- 网络配置成功后，需选择魔点 G2 所关联已有的团队或关联新的团队。

3.2.3. 激活设备

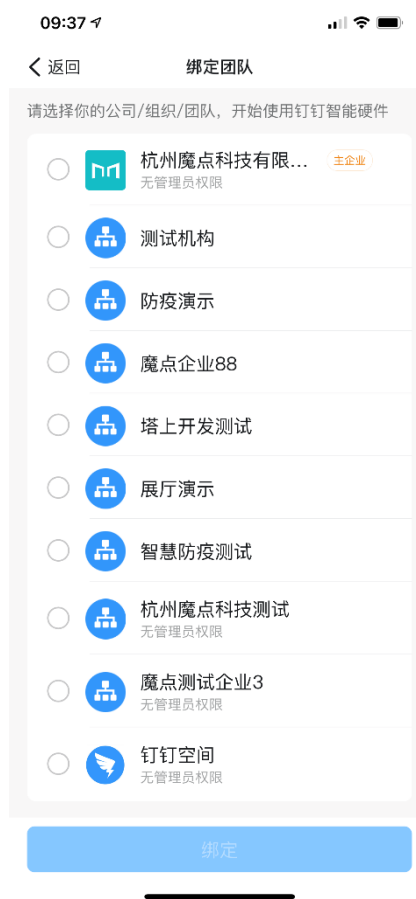
- 团队关联成功后，设备自动激活。

3.2.4. 完善配置

- 设备激活后进入“完善配置”界面，可修改设备名称，设置是否开启考勤打卡和访客可用。



图 3-2-12 设备激活-设备



图 3-2-13 完善配置

3.2.5. 开箱升级

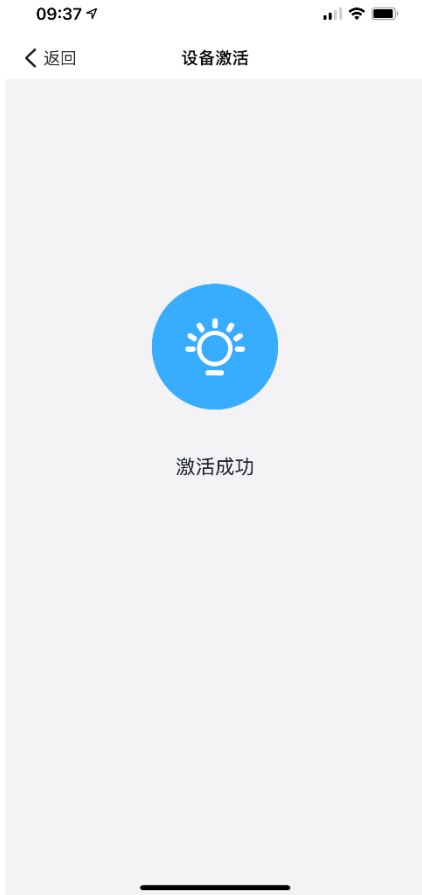
3.2.5.1. 设备侧

- 设备激活成功后，自动对比服务端版本号。

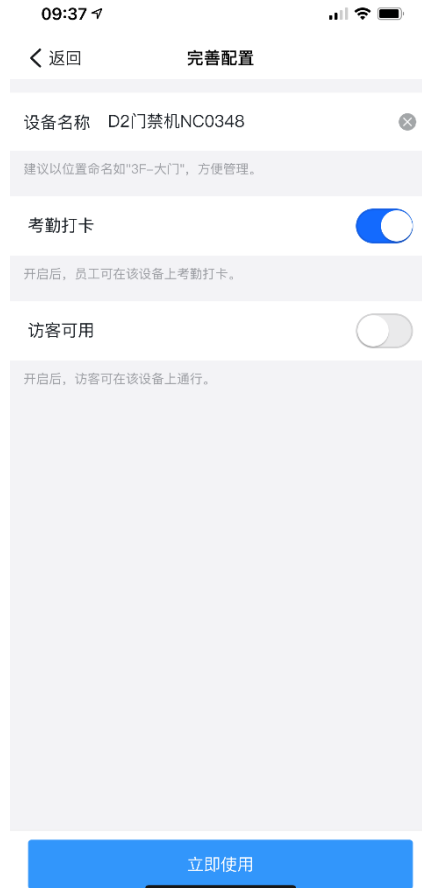

图 3-2-16 数据同步



图 3-2-17 下载升级包

- 若当前设备不是最新版本，则后台自动下载升级包。
- 升级安装包下载失败，可前往设备管理后台进行手动更新，后台具体操作步骤参考

3.10 魔点 G2 管理后台。

- 升级包下载完成后开始安装最新软件，确保过程中设备连接电源和网络。

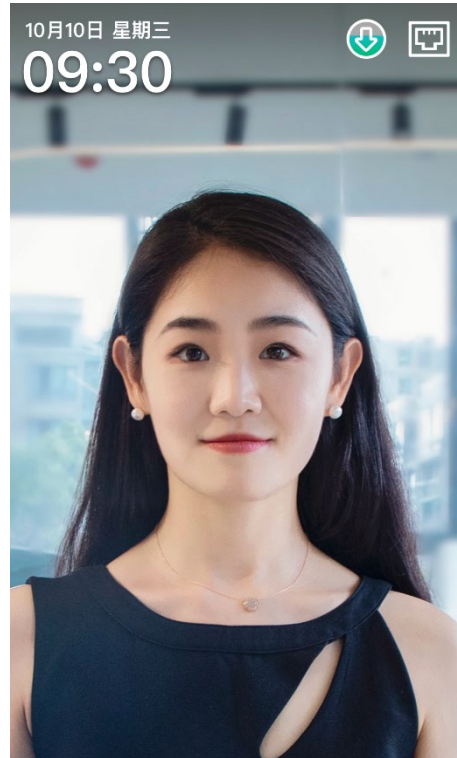

图 3-2-18 下载失败



设备升级中，请勿断电断网。

图 3-2-19 设备升级

3.2.5.2. 微应用侧

- 设备开箱升级过程中，微应用显示自动升级，此过程中不可操作。
- 升级成功，微应用设备版本信息中显示当前最新版本信息。



图 3-2-20 自动升级



图 3-2-21 升级成功



图 3-2-22 升级失败

3.3. 人脸录入管理

用户录入人脸后，才可在魔点 G2 设备端使用刷脸开门等功能。

管理员可以修改员工的人脸照片，员工不能自行修改。

3.3.1. 管理员录入

- 进入微应用“魔点门禁”，点击【信息录入】，进入“人脸/卡片/指纹管理”界面。



图 3-3-1 魔点门禁



图 3-3-2 人脸/卡片/指纹管理

- 点击【人脸录入管理】，进入“人脸录入管理”界面，可查看机构或部门下成员的人脸信息。
- 点击【通知大家录入人脸】，新建 DING 消息，发送通知未录入人脸成员进行录入人脸。



图 3-3-3 人脸录入管理



图 3-3-4 新建 DING

- 点击已录入人脸，可删除人脸，或查看成员详情。
- 点击未录入人脸，管理员可选择拍照录入或发送 DING 消息通知自行录入，以及查看成员详情。



图 3-3-5 点击已录入人脸



图 3-3-6 点击未录入人脸

3.3.2. 员工录入人脸

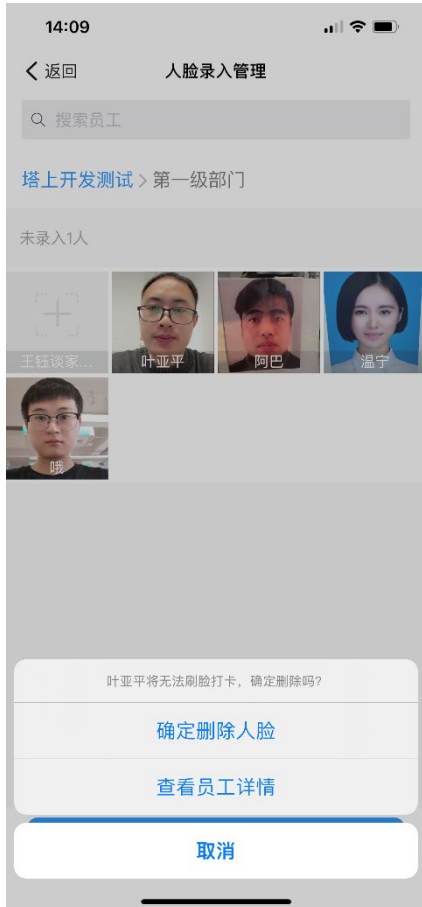
3.3.2.1. 通过 DING 消息录入

- 员工点击管理员发送的 DING 消息，进入人脸录入界面，进行录入。

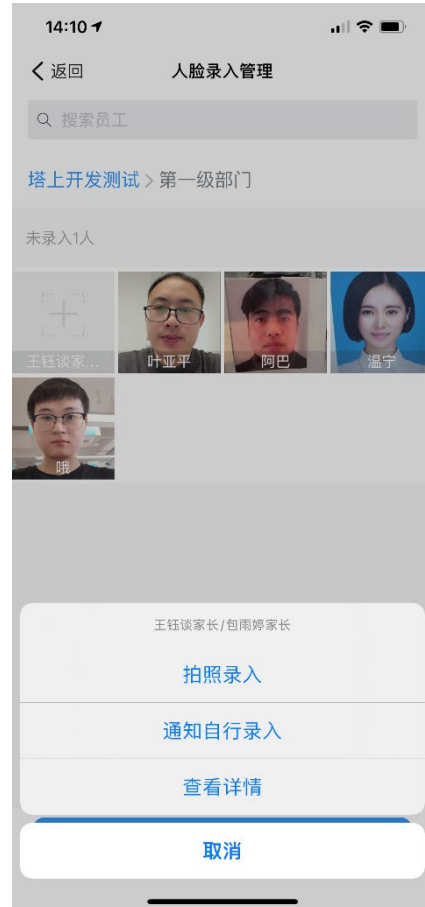

图 3-3-7 DING 消息



图 3-3-8 录入人脸

3.3.2.2. 通过微应用录入

- 进入魔点门禁后，点击右上角身份，切换至员工。
- 员工可查看自己的人脸/卡片/指纹录入情况。点击【前往录入】，自行录入人脸。



图 3-3-9 切换身份至员工



图 3-3-11 员工进入魔点门禁

3.4. 开门权限

进入微应用“魔点门禁”，点击【开门权限】，进入“开门权限管理”界面，查看机构下的权限组。支持新增、编辑、复制、删除及搜索权限组。



图 3-4-1 开门权限管理

3.4.1. 新增权限组

- 点击【新增权限组】，输入权限组名称，完成新增，进入“编辑权限组”界面。



图 3-4-2 权限组名称



图 3-4-3 编辑权限组

3.4.2. 编辑权限组

- 进入“编辑权限组”界面，编辑权限组信息。



图 3-4-4 编辑权限组



图 3-4-5 权限组名称

- 权限组名称：点击【权限组名称】，可修改权限组名称。
- 成员范围：权限组成员范围可开启【全员使用】，或选择指定范围。指定范围可在机构内选择指定部门、指定人员。
- 开放时段：可选【全天开放】或某一时间段。
- 开放周期：可按照需求选择星期，并设置对应有效期。



图 3-4-6 设置指定范围

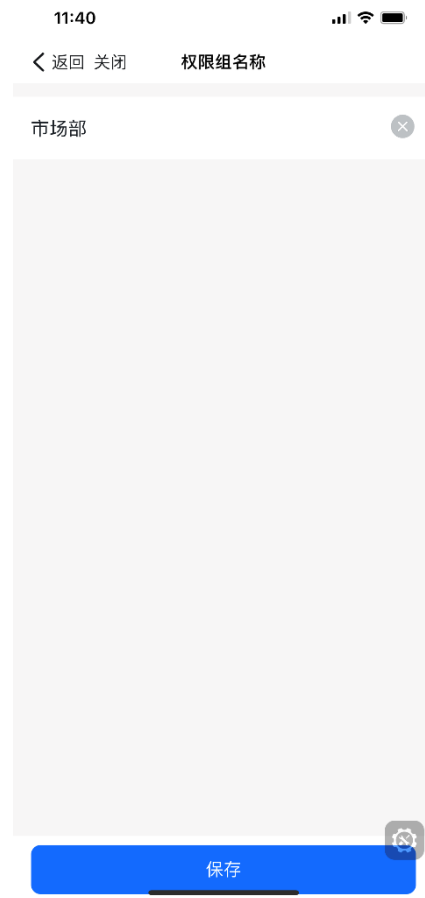

图 3-4-7 选择权限组人员



图 3-4-8 设置开放时段



图 3-4-9 设置开放周期

- **选择设备：**按照需求选择权限组需要关联的设备，可选择设备或设备组。



图 3-4-10 选择权限组关联设备



图 3-4-11 设为默认组

- **设为默认组：**选择是否开启【设为默认组】。设为默认权限组后，新增设备均会关联到此权限组。
- **复制权限组：**点击【复制权限组】，可复制当前权限组的内容，并根据需要进行修改。
- **删除权限组：**点击【删除权限组】进行删除。删除后，权限组下人员将无法通过智能门禁开门。



图 3-4-12 复制权限组



图 3-4-13 批量删除权限组

3.4.3. 批量删除权限组

- “开门权限” 界面右上角，点击【删除】。
- 批量选择需要删除的权限组，点击【确认删除】，完成批量删除权限组。

3.5. 设备管理

3.5.1. 设备组管理

3.5.1.1. 添加设备组

- 点击【添加设备组】，输入设备组名称。
- 添加需要关联到设备组的设备，点击【确定】完成添加。
- 点击【保存】，完成添加设备组。



图 3-5-1 输入设备组名称



图 3-5-2 添加设备

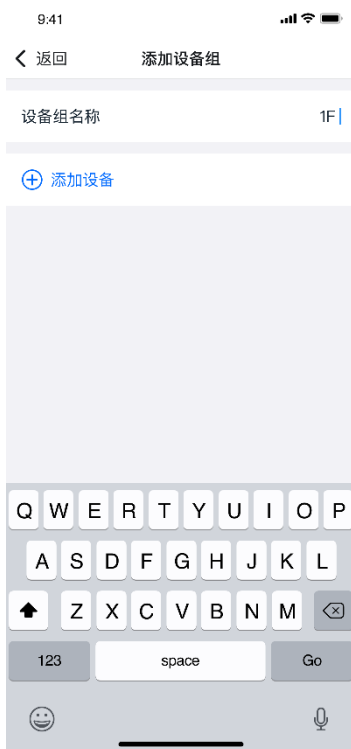

图 3-5-3 保存完成添加

3.5.1.2. 编辑/删除设备组

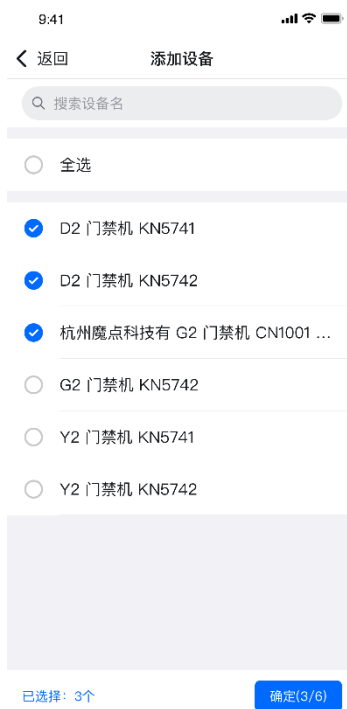
- 点击设备组，查看设备组详情。点击【编辑组】，可对设备组进行编辑。
- 可修改设备组名称，添加/移除设备。
- 点击【删除】，可删除设备组。



图 3-5-4 设备组详情



图 3-5-5 编辑设备组



图 3-5-6 删除设备组

3.5.2. 设备管理

- 点击设备，查看设备信息，进行设备管理。



图 3-5-7 设备信息

- 设备名称：点击修改设备名称。
- 设备容量：可查看设备人脸容量。
- 网络状态：查看设备网络信息，并可配置网络。
- 运行模式：可切换设备的运行模式。
- 高级设置：可对设备的极速模式、设备音量等内容进行设置。
- 设备管理员：添加设备管理员，可以管理该设备。
- 系统信息：查看设备版本信息和 SN 号，升级设备。
- 重启：重启设备。

- 解绑并重置：解绑并重置设备。
- 远程开门：进行设备远程开门操作。

3.5.2.1. 设备名称

- 点击对应设备名称进行修改。

3.5.2.2. 网络状态

- 查看设备网络连接方式，IP 地址和 MAC 地址。可重新配置网络。



图 3-5-8 修改设备名称



图 3-5-9 设备网络状态

3.5.2.3. 运行模式

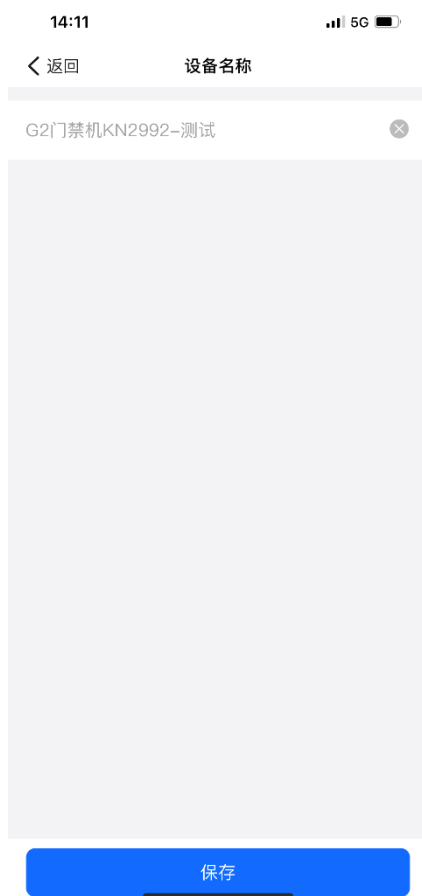
- 可依据需求，切换设备的运行模式。G2 当前仅支持标准门禁模式。该运行模式下，G2 支持门禁、考勤和访客业务模块。
- 门禁
 - 点击【门禁】，支持关联权限组。

- 可选择设备需要关联的权限组，权限组人员具有该门禁的通行权限。
- ◆ 支持搜索权限组名称、全选权限组。



图 3-5-10 运行模式



图 3-5-11 门禁

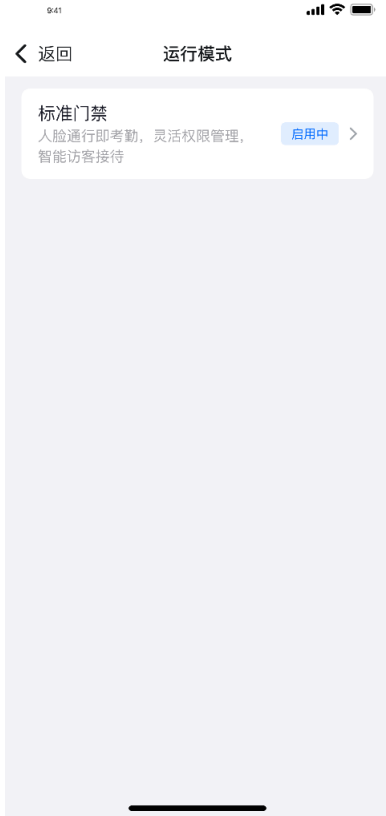

图 3-5-12 选择权限组

- 考勤
 - 选择是否开启考勤、凝视打卡、刷卡考勤。
 - 点击【考勤规则设置】会跳转至钉钉考勤设置界面。

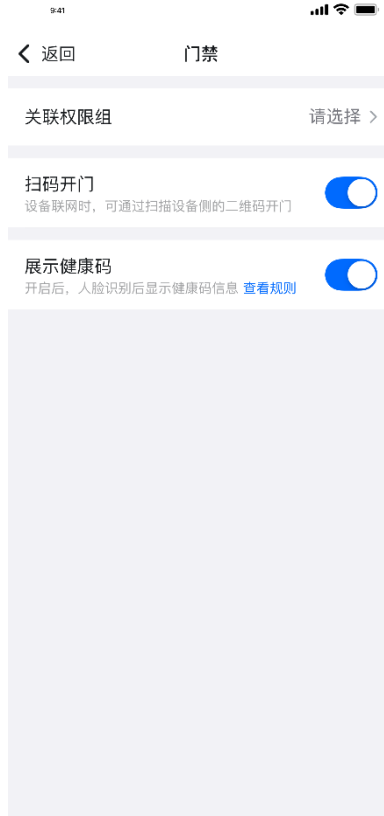
■ 访客

- 开启【访客可用】，设置开放规则，选择开放时间和开放周期。在重复周期内的开放时间，访客可以通过门禁设备。



图 3-5-13 考勤



图 3-5-14 访客



图 3-5-15 开放规则

3.5.2.4. 高级设置

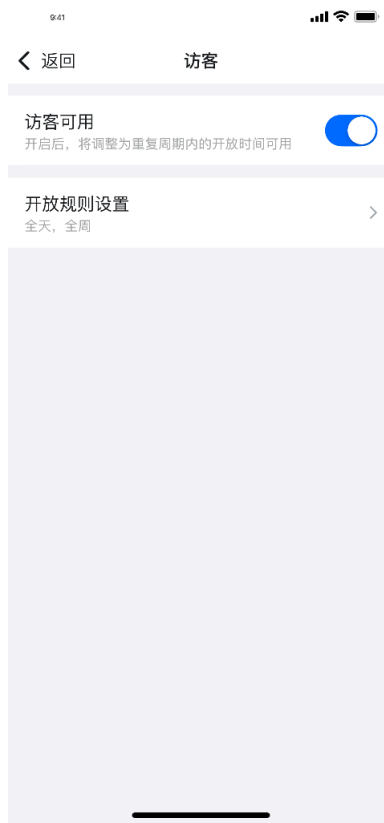

图 3-5-16 高级设置

- 极速模式：选择是否开启极速模式。开启后，设备将不进行红外检测。
- 口罩识别：开启后，戴口罩用户也可识别出人脸。
 - 佩戴不规范可开门：关闭后，识别到不规范佩戴口罩将不开门且不做打卡等业务。
 - 不规范佩戴口罩提示：开启后，识别到未佩戴或不规范佩戴口罩将以气泡提示。
- 设备音量：设置设备音量模式，可选标准模式、低音模式、静音模式。
- 设备外设：查看设备关联的外设配件。点击可查看外设详情，修改外设名称。
- 开门延时：可手动选择或输入开门延时。设置后，继电器信号将延长开门时间，请谨慎设置。



图 3-5-17 设备音量



图 3-5-18 设备外设



图 3-5-19 设备外设详情



图 3-5-20 开门延时

3.5.2.5. 设备管理员

- 为设备设置设备管理员，可有效避免跨管理范围的误操作风险。
- 主管理员可以添加和移除设备子管理员，设备子管理员无法进行添加/移除操作。

3.5.2.6. 系统信息

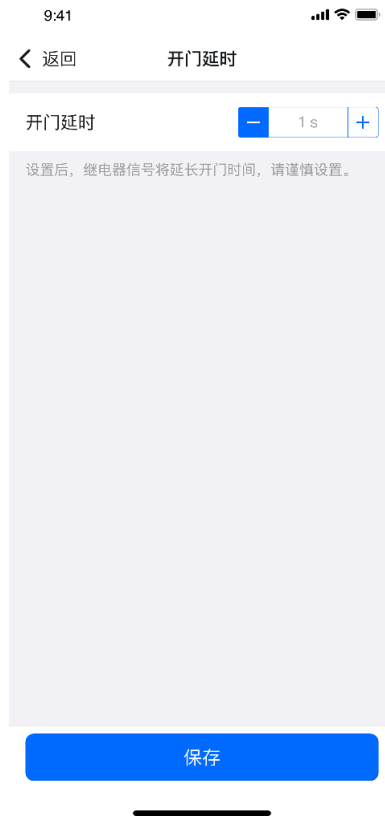
- 点击【系统信息】，查看设备当前软件、固件版本，可升级版本以及 SN 号，可选择是否对设备进行升级。

3.5.3. 离线删除

- 点击设备列表中的离线设备，查看设备信息。可点击【删除】，进行解绑。



图 3-5-21 设备管理员



图 3-5-22 系统信息



图 3-5-23 离线删除

3.5.4. 批量升级

- 在设备管理界面，点击右上角【升级】，可批量选择设备进行升级。



图 3-5-24 批量升级



图 3-5-25 可升级设备

3.6. 记录管理

- 进入微应用“魔点门禁”，点击【记录管理】，进入“记录管理”界面。
- 记录管理包括开门记录、远程开门记录、报警记录等。

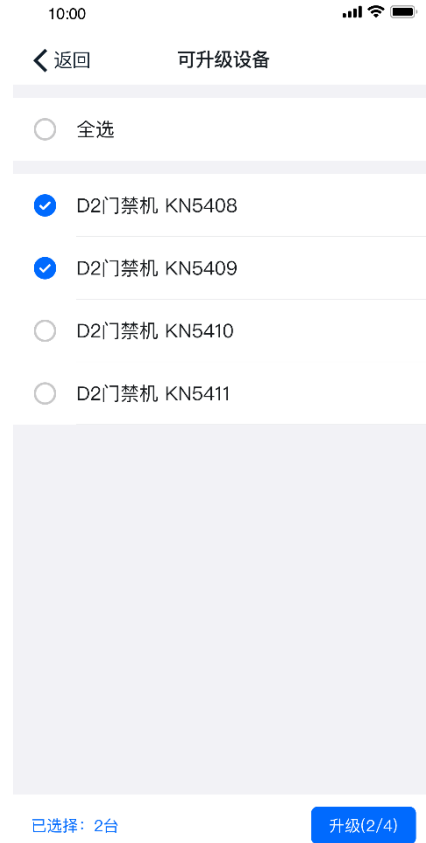

图 3-6-1 记录管理

3.6.1. 开门记录

- 点击【开门记录】，可查看开门记录。
- 点击【搜索】，可以根据员工姓名进行搜索员工开门记录。
- 点击【筛选】，选择时间范围、开门类型、开门标签及设备，筛选出入记录。



图 3-6-2 开门记录



图 3-6-3 筛选开门记录

3.6.1.1. 开门记录导出

- 在“开门记录”界面，点击右上角【报表】。
- 选择开始时间、结束时间、导出类型、导出标签，选择导出人员，点击【导出报表】即可导出出入记录报表。
- 导出报表将会通过企业账号发送给管理员。



图 3-6-4 导出报表



图 3-6-5 工作通知

3.6.2. 远程开门记录

- 点击【远程开门记录】，进入“远程开门记录”界面。
- 点击【搜索】，可以根据员工姓名进行搜索远程开门记录。
- 选择时间，根据时间筛选显示远程开门操作记录。



图 3-6-6 远程开门记录



图 3-6-7 报警记录

3.6.3. 报警记录

- 点击【报警记录】，可查看报警记录。
- 选择时间，根据时间筛选显示报警记录。

3.7. 远程开门

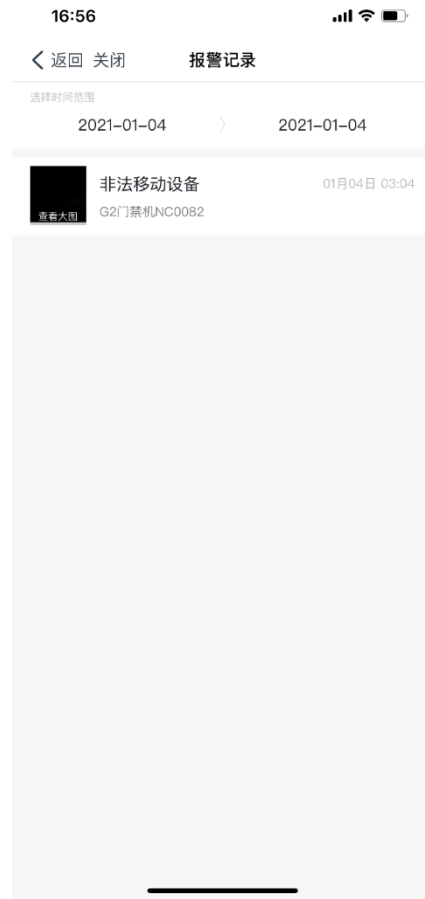
- 进入微应用“魔点门禁”，点击【远程开门】，进入“远程开门”界面。可查看机构下关联的门禁设备。
- 点击在线设备的【开门】按钮，即可操作对应设备远程开门。
- 点击离线设备的【开门】按钮，提示远程开门失败，设备已离线。
- 支持输入设备名称，搜索对应设备进行远程开门。



图 3-7-1 远程开门



图 3-7-2 设备组远程开门

3.8. 管理员

进入微应用“魔点门禁”，点击【管理员】，进入“管理员”界面。

管理员拥有设备的所有操作权限，可管理负责的权限组。设置后可避免跨管理范围而引起的误操作等相关问题。

【权限细分】默认开启，关闭后，所有拥有魔点门禁微应用权限的子管理员均可以管理设备。



图 3-8-1 管理员



图 3-8-2 关闭权限细分

3.8.1. 管理员列表

- 点击【管理员】，查看机构下管理员列表。
- 支持搜索管理员姓名。
- 点击右上角的【删除】，选择需要删除的管理员，点击【确认删除】进行删除。



图 3-8-3 管理员



图 3-8-4 关闭权限细分

3.8.1.1. 添加管理员

- 在管理员列表中，点击【添加管理员】。
- 依次选择需要添加为管理员的用户、设备管理范围和权限组管理范围。



图 3-8-5 选择管理员



图 3-8-6 选择管理员



图 3-8-7 选择设备管理范围



图 3-8-8 选择权限组管理范围

3.8.1.2. 编辑管理员

主管理员在管理员界面，点击对应管理员，进入“管理员详情”界面。可设置管理员管理的设备和权限组范围。

支持添加和移除设备。

支持添加和移除权限组。



图 3-8-9 管理员详情

3.8.2. 移交权限

主管理员可移交一键权限给新的管理员。移交时，管理设备和权限组的权限会共同移交。

在“管理员详情”界面，点击【移交权限】，选择新的管理员，点击【确定】完成移交。



图 3-8-10 移交权限



图 3-8-11 选择移交权限管理员

3.8.3. 转让权限

管理员离职前，可主动转让权限给新增的管理员。转让时，将管理设备和权限组的权限共同转让。

管理员进入“我的管理详情”界面，点击【转让权限】，选择需要转让的管理员，点击【确定】完成转让。

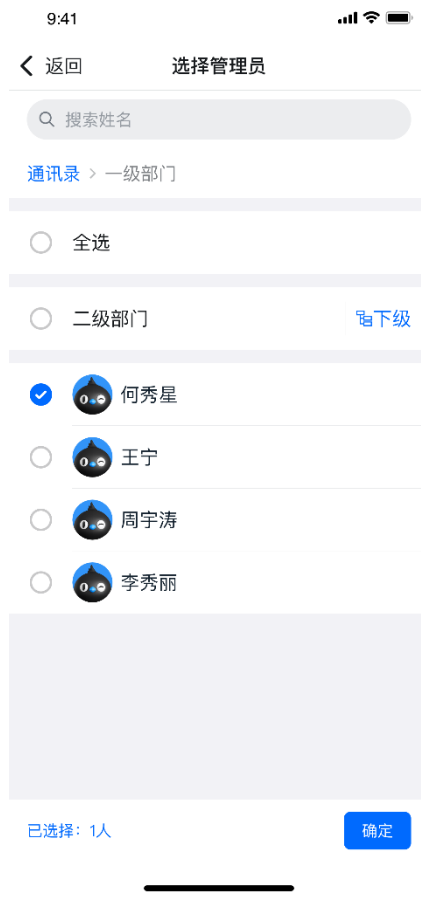

图 3-8-12 转让权限



图 3-8-13 选择管理员

3.8.4. 管理员-设备管理

设备激活添加到机构下后，默认添加的人员为设备的管理员。

管理员进入设备信息，点击【管理员】，查看当前设备管理员列表。

主管理员可以添加和移除设备子管理员，设备子管理员无法进行添加/移除操作。



图 3-8-14 设备信息



图 3-8-15 管理员

3.8.5. 管理员-权限组管理

管理员在编辑权限组时，可对权限组管理员进行配置。

点击【管理员】，查看当前权限组关联管理员。

主管管理员和子管理员均可进行添加管理员和移除管理员操作。

主管管理员默认在列表中展示，被移除后依旧可管理该权限组。



图 3-8-16 编辑权限组



图 3-8-17 管理员

3.9. 访客接待

- 通过“魔点访客”微应用，配合魔点 G2 设备，实现访客智能接待。

3.9.1. 开通魔点访客

- 在“魔点门禁”界面点击【魔点访客】，进入开通界面。



图 3-9-1 访客接待

- 点击【同意开通】及【同意授权并开通】，选择可以使用魔点访客微应用的员工，点击【立即开通】，开始使用。



图 3-9-2 未授权



图 3-9-3 同意授权



图 3-9-4 立即开通

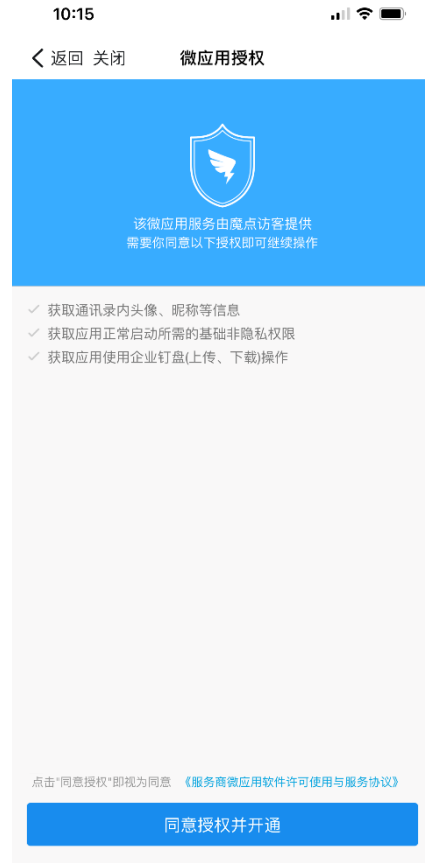

图 3-9-5 授权使用

3.9.2. 预约访客

- 进入“魔点访客”微应用，点击【预约访客】
- 输入访客姓名、手机和单位，选择访客到访时间和地址，选择访客可通行的门禁设备。更多信息中可添加周知人员和访客车牌信息。
- 点击【确认预约】，完成访客预约。



图 3-9-6 魔点访客



图 3-9-7 访客预约

3.9.3. 访客预约短信

- 员工在“魔点访客”中完成预约后，访客会收到预约短信。
- 访客可点击短信中的链接，上传人脸，到访后刷脸即可通行对应门禁设备。也可在门禁设备端输入短信中的 6 位来访 ID 进行通行。



图 3-9-8 预约短信



图 3-9-9 访客录入人脸

3.9.4. 访客到访

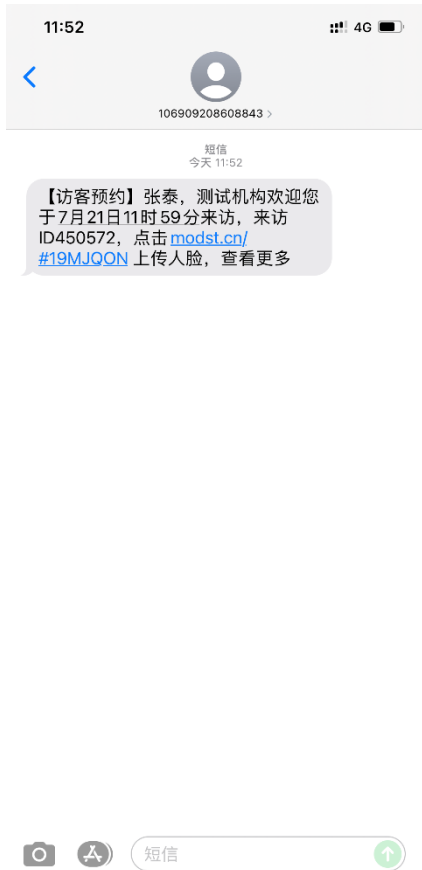
- 访客通过预约短信的链接录入人脸，到访后即可刷脸进行通行有权限的门禁设备。



图 3-9-10 访客到访



图 3-9-11 来访 ID 开门



图 3-9-12 输入来访 ID

- 访客点击【来访 ID 开门】，进入来访 ID 通行页面，输入 6 位来访 ID，验证成功后即可开门。

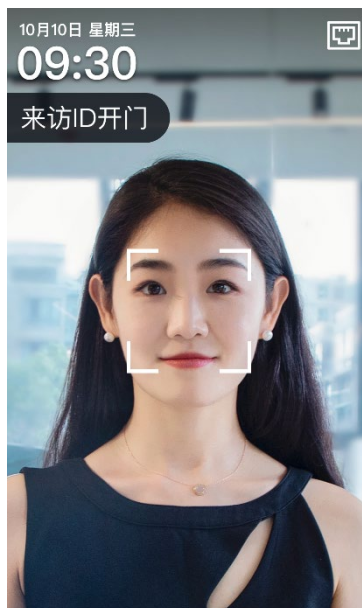
3.10. 审批管理

进入微应用“魔点门禁”，点击【审批管理】，进入“审批管理”界面。员工发起钉钉临时权限审批，审批通过后即可获得临时开门权限，让通行更灵活。

3.10.1. 审批管理设置

- 勾选【启用审批】。开启后，员工可通过审批获得临时通行权限。审批流程未设置时，审批将自动通过。
- 选择审批后可通行设备，审批通过后，员工可通行该门禁。当前支持 D2、D2P、D3、G2、MG3、S4。



图 3-10-1 审批管理



图 3-10-2 选择审批后可通行设备

3.10.2. 设置审批流程

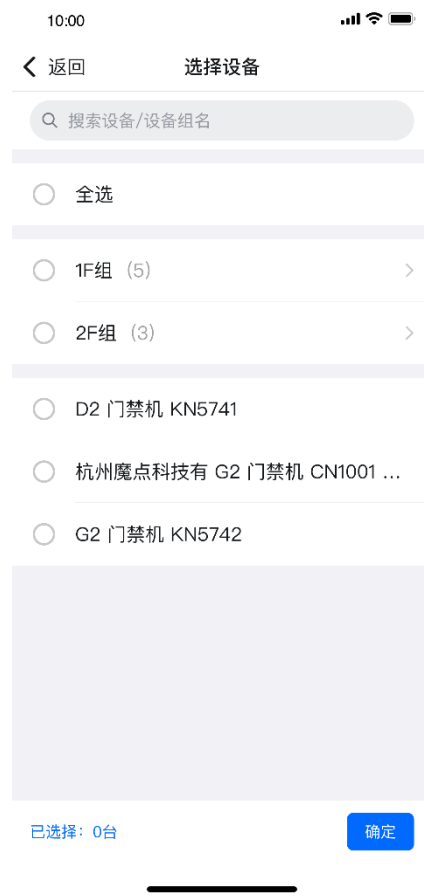

图 3-10-3 设置审批流程

3.10.3. 临时开门权限申请

- 魔点门禁界面，点击左上角，切换角色为员工，进入员工界面。
- 点击【临时开门权限申请】，申请临时开门权限。



图 3-10-4 切换角色



图 3-10-5 员工进入魔点门禁

- 通行人员：如员工为管理员，可选择其他成员，为其他成员申请临时通行权限。
- 类型：可选公办、事假、病假或其他。
- 通行时间：选择临时开门权限的时间范围。
- 通行门禁：从 3.10.1 设置的可通行设备中选择通行门禁。
- 申请事由：填写申请事由。



图 3-10-6 临时开门权限申请



图 3-10-7 选择通行门禁

3.11. 员工识别

刷脸成功后，魔点 G2 显示刷脸员工姓名，并发出刷脸成功的声音。

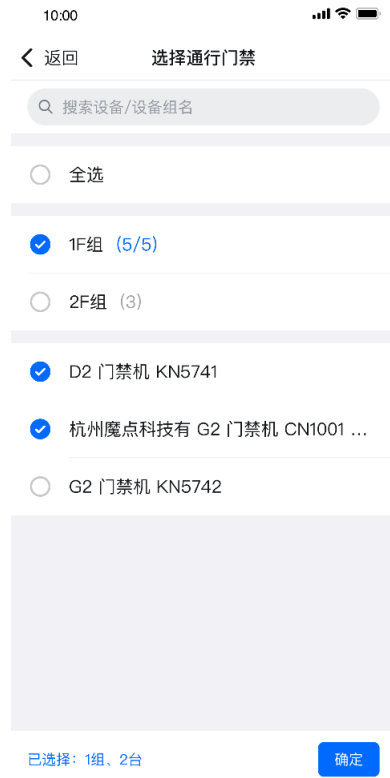

图 3-11-1 刷脸开门

3.12. 魔点 G2 管理后台

魔点 G2 管理后台包括：开门、门锁类型、设备信息、配置网络等功能。

3.12.1. 如何进入

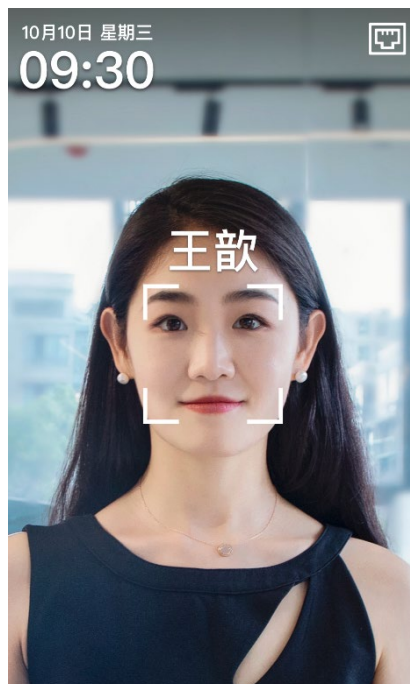

图 3-12-1 魔点 G2 首页



图 3-12-2 密码输入

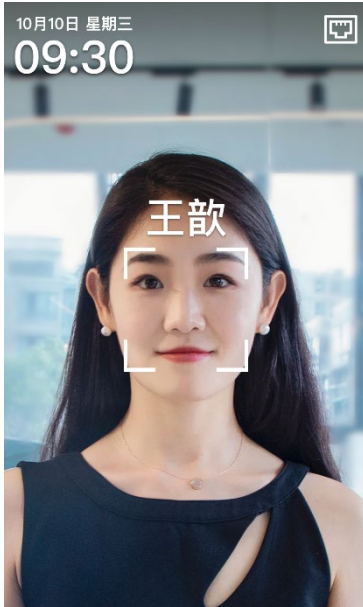

图 3-12-3 获取密码

- 长按左上角时间，进入魔点 G2 管理后台。
- 管理员使用钉钉扫码魔点 G2 界面显示的二维码，输入钉钉上显示的密码，进入魔点 G2 管理后台。

3.12.2. 立即开门

- 点击【立即开门】，可手动开门。



图 3-12-14 开门

3.12.3. 配置网络

- 点击【配置网络】，若 G2 连接有线网络则进入有线网络配置界面。可选择自动获取 IP 地址或手动设置静态 IP 地址。



图 3-12-4 配置网络



图 3-12-5 自动获取



图 3-12-6 设置静态 IP

- 配置完成后，魔点 G2 将自动连接服务器。若提示连接服务器失败，请检查网络是否受限制。

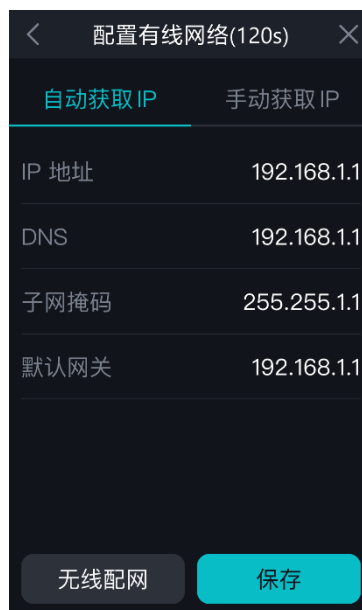

图 3-12-7 服务器无法连接

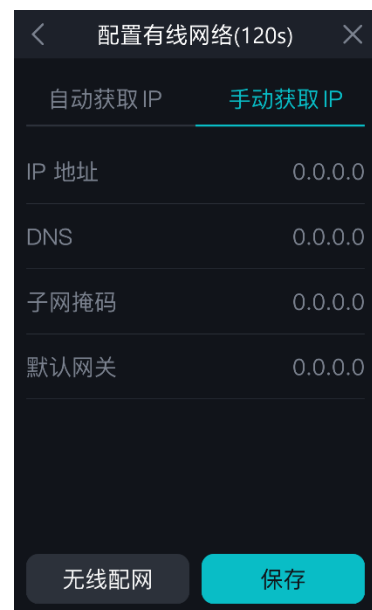
- 若魔点 G2 未连接网线，则魔点 G2 自动获取 WIFI 无线列表。
- 选择 WIFI，输入密码，完成连接。



图 3-12-8 WIFI 列表



图 3-12-9 输入 WIFI 密码

3.12.4. 设备信息

- 点击【设备信息】，进入设备信息界面。设备信息包含：网络信息、IP、网关、DNS、PING DNS、解绑设备等信息。
- 点击【解绑并重置】，二次确认后点击【确认解绑】。解除绑定后，智能门禁内的数据将被清除，无法进行刷脸开门。



图 3-12-10 设备信息



图 3-12-11 解绑确认

3.12.5. 门锁类型

- 点击【门锁类型】，门锁类型影响开门逻辑，点击【确认切换】前请务必保证门锁类型正确。
- 点击【确认切换】，进入门锁设置界面。当前门锁类型只支持：磁力锁、电插锁。



图 3-12-12 门锁设置确认



图 3-12-13 设置门锁